

# 17" ELECTRIC TABLETOP GRIDDLE

**Model 8000**

CONFORMS TO UL 1026 (6TH ED), UL 1083 (6TH ED) AND  
CSA-C22.2 NO. 64-19, CSA-C22.2 NO. 60335-2-78:14  
USED IN CONJUNCTION WITH CSA-C22.2 NO. 60335-1:11

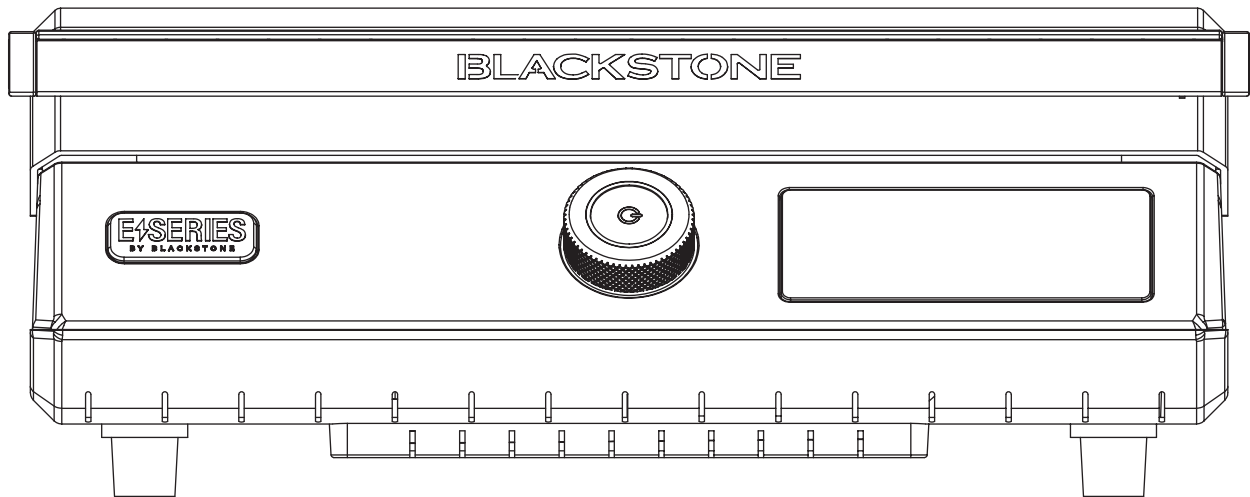



**⚠ DANGER**

Never operate this appliance unattended.

**⚠ WARNING**

**INSTALLER/ASSEMBLER:**

Leave these instructions with consumer.

**CONSUMER:**

Retain this manual for future reference.

**⚠ WARNING**

This instruction manual contains important information necessary for the proper assembly and safe use of the appliance.

Read all warnings and instructions before assembling the appliance.

**⚠ WARNING**

Follow all warnings and instructions while using the appliance.

**⚠ WARNING**

This product may expose you to chemicals including Di(2-ethylhexyl)phthalate (DEHP), which are known to the State of California to cause cancer and birth defects or other reproductive harm. For more information, go to [www.P65Warnings.ca.gov](http://www.P65Warnings.ca.gov).

**⚠ DANGER**

- The power cord must be electrically grounded in accordance with local codes or, in the absence of local codes, with the National Electrical Code, ANSI/NFPA 70, or the Canadian Electrical Code, CSA C22.1.
- Keep the electrical supply cord and the fuel supply hose away from any heated surface(s).
- Use only a Ground Fault Interrupter (GFI) protected circuit.
- Never remove the grounding plug or use with an adapter of 2 prongs.
- Use only extension cords with a 3 prong grounding plug, rated for the power of the equipment, and approved for outdoor use with a W-A marking.

**⚠ WARNING**

The supply cord should be regularly examined for signs of damage, and the appliance is not to be used if the cord is damaged.

**⚠ IMPORTANT SAFEGUARDS**

When using electrical appliances, basic safety precautions should always be followed including the following:

1. Read all instructions.
2. Do not touch hot surfaces. Use handles or knobs.
3. To protect against electrical shock do not immerse cord, plugs, or appliance in water or other liquid.
4. Close supervision is necessary when any appliance is used by or near children.
5. Unplug from outlet when not in use and before cleaning. Allow to cool before putting on or taking off parts.
6. Do not operate any appliance with a damaged cord or plug or after the appliance malfunctions or has been damaged in any manner. Return appliance to the nearest authorized service facility for examination, repair, or adjustment.
7. The use of accessory attachments not recommended by the appliance manufacturer may cause injuries.
8. For Household use and Outdoor use only.
9. Do not let cord hang over edge of table or counter, or touch hot surfaces.
10. Do not place on or near a hot gas or electric burner, or in a heated oven.
11. Extreme caution must be used when moving an appliance containing hot oil or other hot liquids.
12. To disconnect, turn any control to "off", then remove plug from wall outlet.
13. Do not use appliance for other than intended use.
14. Fuel, such as charcoal briquettes, is not to be used with appliance.
15. Use only on properly grounded outlet.
16. CAUTION: Risk of Electric Shock. Keep extension cord connection dry and off the ground.

**SAVE THESE INSTRUCTIONS**

For extension cords:

- a. A short power-supply cord is provided to reduce the risk resulting from becoming entangled in or tripping over a longer cord.
- b. Longer power-supply cords or extension cords are available and may be used if care is exercised in their use.
- c. If a longer power-supply cord or extension cord is used:
  1. The marked electrical rating of the cord set or extension cord should be at least as great as the electrical rating of the appliance;
  2. The cord should be arranged so that it will not drape over the countertop or tabletop where it can be pulled on by children or tripped over unintentionally; and
  3. The cord set or extension cord should be a grounding-type 3-wire cord.
- d. Outdoor extension cords should be used with outdoor use products and are surface marked with the suffix letter "W" and with a tag stating "Suitable for use with outdoor appliances."
- e. The connection to an Extension cord should be kept dry and off the ground.
- f. Store products indoors when not in use - out of the reach of children.
- g. Do not clean this product with a water spray or the like.



# TABLE OF CONTENTS

*It is the consumer's responsibility to see that the unit is properly assembled, installed, and maintained. Failure to follow the instructions in this manual could result in bodily injury and/or property damage.*

## CONTENTS

- 01. REGISTER YOUR PRODUCT .....01**
- 02. FOR YOUR SAFETY .....02**
  - Section 01. Food Safety .....02
  - Section 02. Electric Griddle Safety .....03
- 03. ASSEMBLY GUIDE .....04**
- 04. WARRANTY.....07**

## SAFETY ALERT KEY

Read and follow all the notices throughout the manual.

<b>DANGER</b>
Indicates an imminently hazardous situation which, if not avoided, may result in death or serious injury.
<b>WARNING</b>
Indicates the possibility of serious bodily injury if the instructions are not followed.
<b>CAUTION</b>
Indicates a potentially hazardous situation which, if not avoided, may result in minor or moderate injury.



# REGISTER YOUR PRODUCT

*Registration allows our Customer Service Representatives to quickly provide assistance with your Blackstone product if needed.*

The North Atlantic Imports LLC 1-Year Warranty covers replacement parts up to one year after the date of purchase. (Please reference the Warranty chapter for more information.) To enable this warranty, you will need to provide:

- Proof of Purchase/ Receipt/ Order Details
- Your Blackstone product's Serial Number
- Your Blackstone product's Model Number

Your Blackstone product's Serial and Model numbers can be found on your griddle's Origin Label. (The Origin Label is a large silver sticker found on the body of your appliance.)

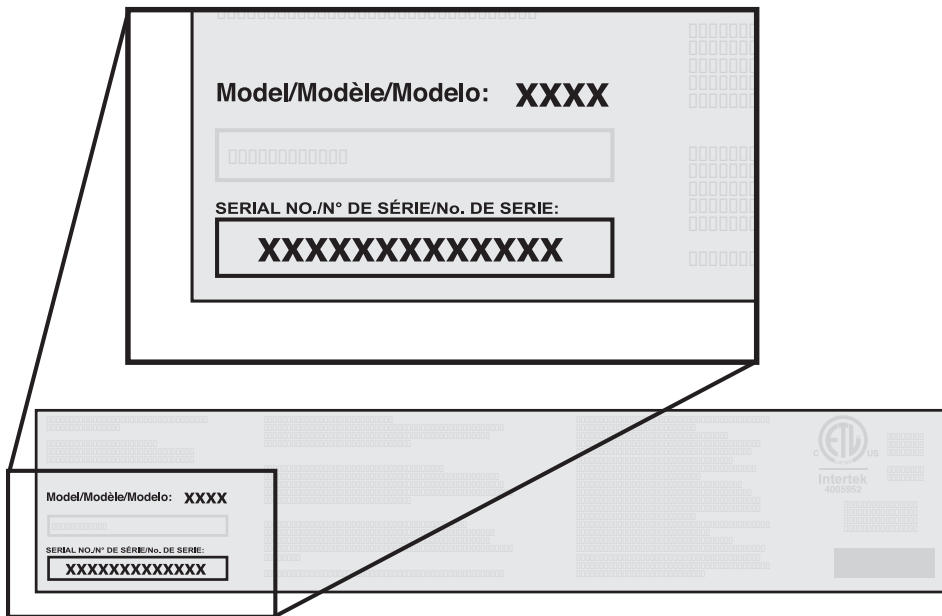

## OUR CUSTOMER SERVICE STAFF IS HERE TO HELP YOU!

For questions regarding your Blackstone product, or if you need replacement parts, please register your griddle at [blackstoneproducts.com/register](https://blackstoneproducts.com/register) and contact us at:

**PHONE:**  
435-252-3030 ext 1

**EMAIL:**  
[support@blackstoneproducts.com](mailto:support@blackstoneproducts.com)

**ONLINE:**  
[blackstoneproducts.com/pages/support](https://blackstoneproducts.com/pages/support)

We are pleased to help you with any questions concerning griddle use, replacement parts, or your warranty.

Our customer service staff can be reached Monday through Friday from 7:00 am to 5:00 pm Mountain Standard Time.

Model Number \_\_\_\_\_

Serial Number \_\_\_\_\_

Date Purchased \_\_\_\_\_



**⚠ WARNING**

**NEVER** partially cook meat or poultry to finish cooking later. Cook food completely to destroy harmful bacteria.

# FOR YOUR SAFETY

*Before proceeding, make certain that you understand the FOR YOUR SAFETY section of this manual. Hazardous fire or explosion may result if instructions are ignored.*

## Section 01 FOOD SAFETY

*Food safety is an important part of enjoying the outdoor cooking experience. To keep food safe from harmful bacteria, follow these four basic steps:*

**CLEAN:** Wash hands, utensils, and surfaces with hot soapy water before and after handling raw meat and poultry.

**SEPARATE:** Separate raw meats and poultry from ready-to eat foods to avoid cross contamination. Use clean platter and utensils when removing cooked foods from appliance.

**COOK:** Cook meat and poultry thoroughly to kill bacteria. Use thermometer to ensure proper internal food temperatures.

**CHILL:** Refrigerate prepared foods and leftovers promptly.

For more information visit [foodsafety.gov](http://foodsafety.gov) or Canadian Partnership for Consumer Food Safety Education online at [befoodsafe.ca](http://befoodsafe.ca)

### HOW TO TELL IF MEAT IS COOKED THOROUGHLY

Meat and poultry cooked with this appliance often browns very fast on the outside.

Use a meat thermometer to be sure food has reached a safe internal temperature and cut into food to check for visual signs of doneness.

When reheating takeout foods or fully cooked meats like hot dogs, cook to 165° F/74°C, or until steaming hot.

### MEAT COOKING TEMPERATURES



#### Poultry

165° F or 74°C

Juices should run clear and flesh should not be pink.

#### Beef or Poultry Hamburger

160° F or 71°C

Juices should not be pink and flesh should be brown in the middle.

#### Beef, Veal, & Lamb Steaks/Chops

145° F or 63°C

#### Beef, Veal, & Lamb Roasts

145° F or 63°C

#### ALL cuts of Pork

160° F or 71°C

Juices should not be pink.



## Section 02

# ELECTRIC GRIDDLE SAFETY

### SAFETY TIPS

- Do not move the appliance when in use. Allow the cooking vessel to cool to 115°F (45 °C) before moving or storing.
- Use long-handled, non-metal utensils and oven mitts to protect against burns and splatters.
- Do not allow the electric components to come in contact with water.
- Wash griddle surface before initial use.

### TURNING GRIDDLE OFF

- When not in use, turn OFF appliance by rotating the appliance control knobs to the OFF position and unplugging the unit.

### PROTECTING THE NON-STICK SURFACE

- Do not cut directly on the griddle surface.
- Only use plastic, rubber, wood, and/or nylon cooking utensils on the cooking surface.
- Avoid using anything that may scratch the surface, including metal scouring pads and abrasive cleaners.
- Do not leave water on the griddle surface for more than two hours.
- Do not wash the griddle top in the dishwasher.

### FOR DAILY CLEANING:

**STEP 01** Be sure that grease cup is in place.

**STEP 02** Wipe off surface with a moist, soapy cloth or paper towel.

**STEP 03** Wash off soap and dry.

### FOR DEEP CLEANING:

**STEP 01** Be sure that grease cup is in place.

**STEP 02** Turn heat to low.

**STEP 03** While wearing rubber gloves, use one (1) tablespoon of dishwashing detergent per one (1) cup of hot water, and wipe down the griddle surface with a cloth or non-metal cleaning pad.

**STEP 04** Turn off griddle, and once cool, wipe off surface with a moist, soapy cloth or paper towel.

**STEP 05** Wash off soap and dry.

#### WARNING

Keep children and pets away from appliance at all times.

This appliance is not intended for use by children.

Close supervision is necessary when any appliance is used by or near children.

#### WARNING

This appliance is not intended for and should never be used as a heater.

**Do not use for purposes other than intended.**

#### WARNING

The use of alcohol, prescription or non-prescription drugs may impair the consumer's ability to properly assemble or safely operate the appliance.

#### CAUTION

For residential and household use only. **DO NOT** use for commercial cooking.

**PLEASE NOTE:** For best results, allow griddle to heat for 5 minutes before use.



# ASSEMBLY GUIDE

## EXPLODED VIEW

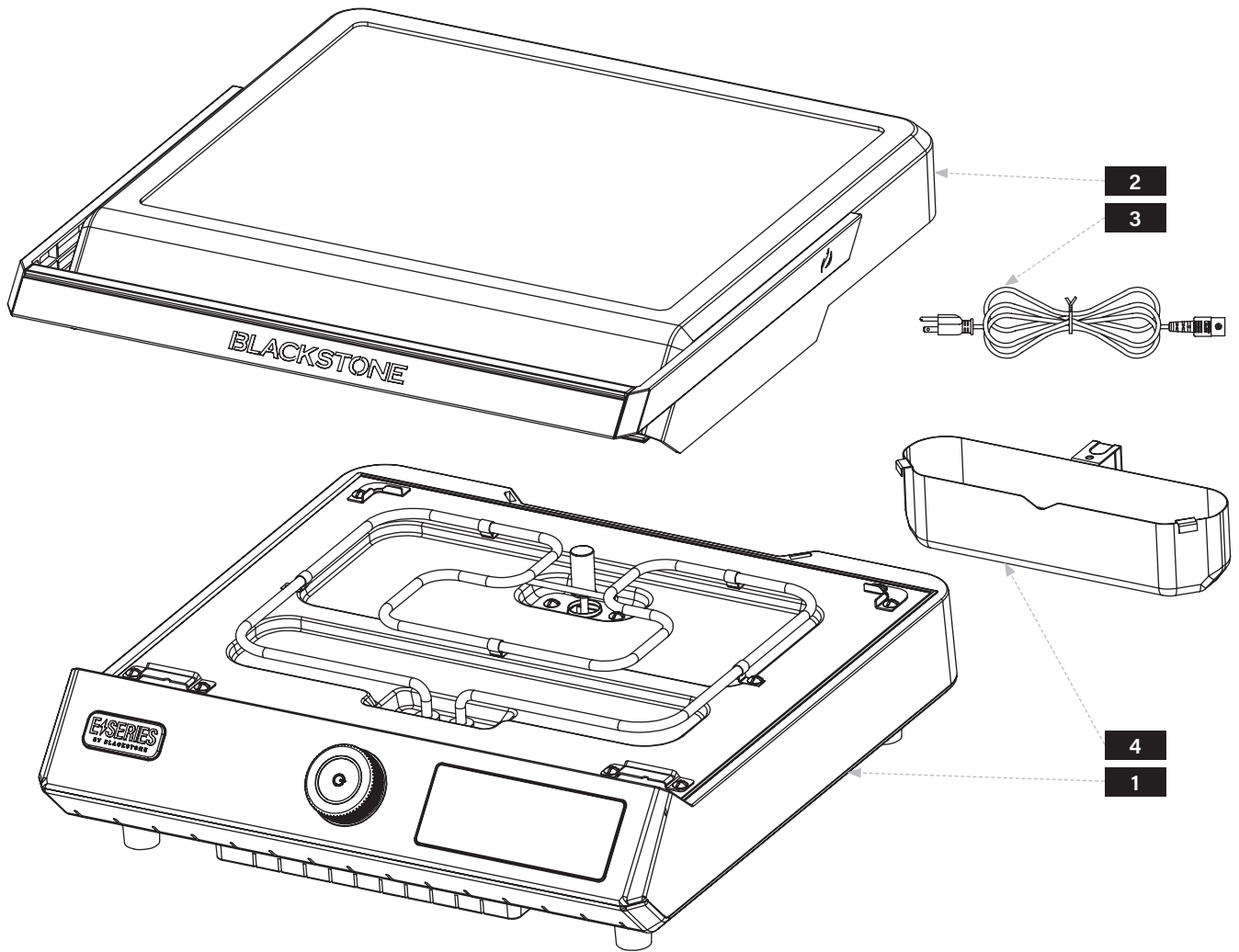



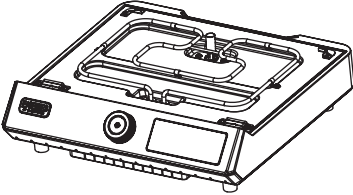
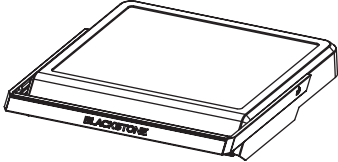
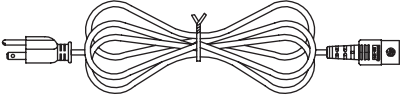
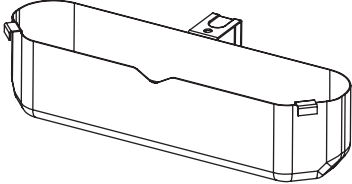

## ILLUSTRATED PARTS LIST

<p><b>1</b> Griddle body (1 piece)</p> 	<p><b>2</b> Griddle top &amp; Hood assembly (1 piece)</p> 
<p><b>3</b> Power cord (1 piece)</p> 	<p><b>4</b> Grease cup (1 piece)</p> 

**⚠ WARNING**

This appliance will be hot during and after use. While cooking, place unit on heat-resistant and flame-resistant surfaces to avoid damage and injury.

**⚠ WARNING**

Do not leave the hood closed for more than 15 minutes while cooking.

ENGLISH

**ELECTRIC REQUIREMENTS: 120V 60Hz 12.7A**



**⚠ WARNING**

The manufacturer has made every effort to eliminate any sharp edges. However, you should handle all components with care to avoid accidental injury.

Some parts may contain sharp edges, especially as noted in these instructions. Wear protective gloves if necessary.

**⚠ WARNING**

The use of alcohol, prescription or non-prescription drugs may impair the consumer's ability to properly assemble or safely operate the appliance.

ENGLISH

**ASSEMBLY INSTRUCTIONS**

*Please read all instructions thoroughly before proceeding. Make sure all the plastic packing material is removed before assembling*

Find a large, clean area to assemble your griddle. Please refer to the parts list and assembly diagrams as necessary.

**STEP 01** Hang the grease cup on the back of the griddle body.

**STEP 02** Place the griddle top and hood assembly onto the griddle body, making sure that the griddle top feet are fully seated.

**STEP 03** Insert the power cord plug into the socket on the griddle body.

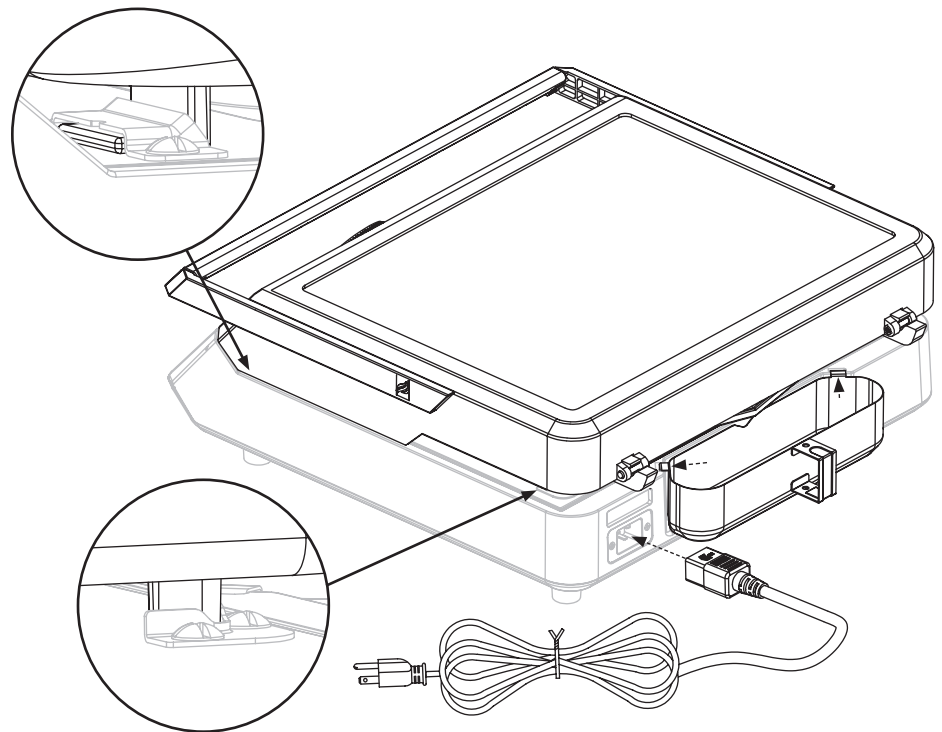

**NEED HELP?**

Register your Blackstone product at [blackstoneproducts.com/register](https://blackstoneproducts.com/register) and contact Blackstone Customer Service for missing parts, assembly and operation questions:

**PHONE:**  
435-252-3030 ext 1

**EMAIL:**  
[support@blackstoneproducts.com](mailto:support@blackstoneproducts.com)

**ONLINE:**  
[blackstoneproducts.com/pages/support](https://blackstoneproducts.com/pages/support)

**STEP 04** Enjoy cooking on your Blackstone 17" Electric Griddle!



# NORTH ATLANTIC IMPORTS LLC 1-YEAR WARRANTY

North Atlantic Imports, the manufacturer, will warranty for one year from purchase all parts, workmanship, and finishes. It will be the manufacturer's option as to whether to repair or replace any of the above items. All warranties are limited to the original purchaser only. This warranty does not cover any liability on the part of North Atlantic Imports, its agents or employees, for any indirect or consequential damages for breach of warranty. The purchaser must follow the manufacturer's usage instructions.

Under no circumstances is the manufacturer responsible for damages from the failure to operate the cooking station properly. It is the responsibility of the purchaser to establish the warranty period by verifying the original purchase date with original sales receipt.

*For more detailed explanation of the warranty, read below:*

North Atlantic Imports LLC warrants to the owner that the product covered by this agreement is free from defects in material and workmanship under normal use and service for which it was intended if, but only if, it has been operated in accordance with North Atlantic Imports LLC instructions exclusively for domestic use, and not for private or public club, institutional or commercial purposes.

North Atlantic Imports LLC's obligation under this warranty is limited to replacing or repairing, free of charge, any part or parts that may prove, to the satisfaction of North Atlantic Imports LLC, to be defective under normal home use and service within the following stated periods of time from the date of purchase; for one year from purchase, all parts, finish, and workmanship. Should any failure to conform to this warranty become apparent during applicable warranty periods stated above, the original purchaser must notify North Atlantic Imports LLC

of breach of warranty within the applicable warranty period.

North Atlantic Imports LLC shall upon notice and compliance by the original purchaser with such instructions, correct such nonconformity by repair or replacement of the defective part or parts. Correction in the manner provided above shall constitute a fulfillment of all obligations of North Atlantic Imports LLC with respect to the quality of the product.

North Atlantic Imports LLC does not warrant this equipment to meet the requirement of any safety code of any state, municipality or other jurisdiction, and the original purchaser assumes all risk and liability whatsoever resulting from the use thereof, whether used in accordance with North Atlantic Imports LLC instructions or otherwise.

This warranty does not cover and is intended to exclude any liability on the part of North Atlantic its agents,

servants or employees whether under this warranty or implied by law for any indirect or consequential damages for breach on any warranty. The purchaser must establish all applicable warranty periods pursuant to this warranty by verifying the original purchase date by producing the dated sales receipt. This warranty shall not apply to this product or any other part thereof which has been subject to accident, negligence, alteration, abuse, or misuse or which has been repaired or altered without North Atlantic written consent, outside of North Atlantic Imports LLC factory.

North Atlantic Imports LLC makes no warranty whatsoever in respect to accessories or parts not supplied with it. This warranty shall apply only within the boundaries of the United States of America. This warranty gives the original purchaser specific rights, and the original purchaser may also have other rights, which vary from state to state.



# PLAQUE DE CUISSON ÉLEC- TRIQUE DE 17 PO

**Modèle 8000**

CONFORME À UL 1026 (6TH ED), UL 1083 (6TH ED) ET  
CSA-C22.2 NO. 64-19, CSA-C22.2 NO. 60335-2-78:14  
UTILISÉ EN CONJONCTION AVEC CSA-C22.2 NO. 60335-1:11

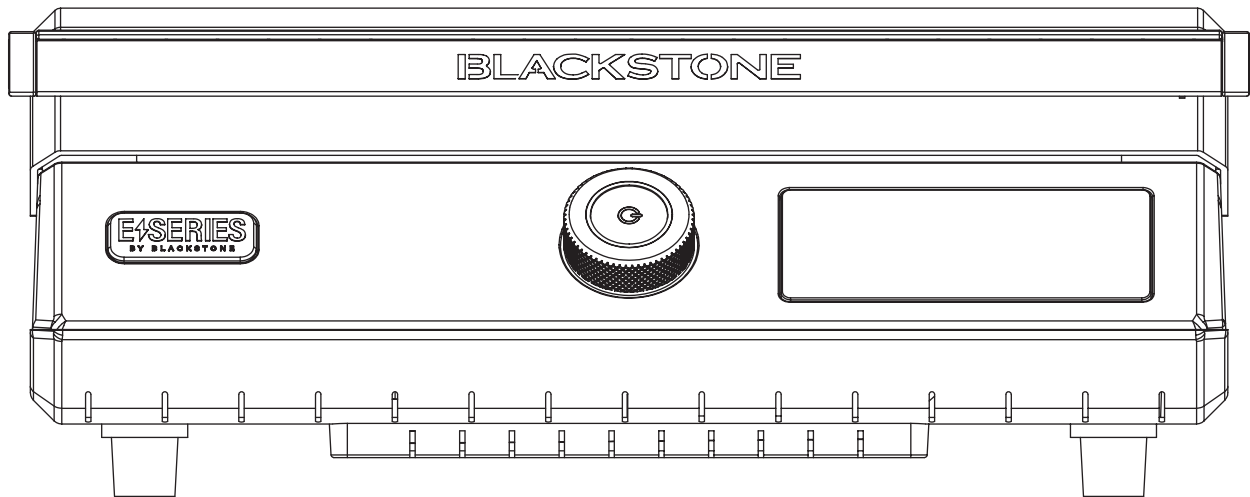



**⚠ DANGER**

N'utilisez jamais cet appareil sans surveillance.

**⚠ ATTENTION**

**INSTALLATEUR/  
ASSEMBLEUR:**

Laissez ces instructions au consommateur.

**CONSOMMATEUR:**

Conservez ce manuel pour vous y référer ultérieurement.

**⚠ ATTENTION**

Ce manuel d'instructions contient des informations importantes nécessaires pour un assemblage correct et une utilisation sûre de l'appareil.

Lisez tous les avertissements et instructions avant d'assembler l'appareil.

**⚠ ATTENTION**

Suivez tous les avertissements et instructions lors de l'utilisation de l'appareil.

**⚠ ATTENTION**

Ce produit peut vous exposer à des produits chimiques, notamment le phtalate de Di(2-éthylhexyle) (DEHP), qui sont connus de l'État de Californie pour provoquer le cancer et des malformations congénitales ou d'autres troubles de la reproduction. Pour plus d'informations, rendez-vous sur [www.P65Warnings.ca.gov](http://www.P65Warnings.ca.gov).

**⚠ DANGER**

- Le cordon d'alimentation doit être mis à la terre conformément aux codes locaux ou, en l'absence de codes locaux, au National Electrical Code, ANSI / NFPA 70 ou au Code canadien de l'électricité, CSA C22.1.
- Gardez le cordon d'alimentation électrique et le tuyau d'alimentation en carburant éloignés de toute surface chauffée.
- Utilisez uniquement un circuit protégé par un disjoncteur de fuite à la terre (GFI).
- Ne retirez jamais la fiche de mise à la terre et ne l'utilisez jamais avec un adaptateur à 2 broches.
- Utilisez uniquement des rallonges avec une fiche de mise à la terre à 3 broches, conçues pour l'alimentation de l'équipement et approuvées pour une utilisation en extérieur avec un marquage W-A.

**⚠ ATTENTION**

Le cordon d'alimentation doit être régulièrement examiné pour détecter tout signe de dommage et l'appareil ne doit pas être utilisé si le cordon est endommagé.

**⚠ GARANTIES IMPORTANTES**

Lors de l'utilisation d'appareils électriques, des précautions de sécurité de base doivent toujours être respectées, notamment les suivantes:

1. Lisez toutes les instructions.
2. Ne touchez pas les surfaces chaudes. Utilisez des poignées ou des boutons.
3. Pour vous protéger contre les chocs électriques, ne plongez pas le cordon, les fiches ou l'appareil dans l'eau ou tout autre liquide.
4. Une surveillance étroite est nécessaire lorsqu'un appareil est utilisé par ou à proximité d'enfants.
5. Débranchez-le de la prise lorsque vous ne l'utilisez pas et avant le nettoyage. Laissez refroidir avant de mettre ou de retirer des pièces.
6. Ne pas faire fonctionner un appareil dont le cordon ou la fiche est endommagé ou après un dysfonctionnement de l'appareil ou qui a été endommagé de quelque manière que ce soit. Renvoyez l'appareil au centre de service autorisé le plus proche pour examen, réparation ou réglage.
7. L'utilisation d'accessoires non recommandés par le fabricant de l'appareil peut provoquer des blessures.
8. Pour usage domestique et usage extérieur uniquement.
9. Ne laissez pas le cordon pendre du bord de la table ou du comptoir, ni toucher des surfaces chaudes.
10. Ne pas placer sur ou à proximité d'un brûleur à gaz ou électrique chaud, ou dans un four chauffé.
11. Une extrême prudence doit être utilisée lors du déplacement d'un appareil contenant de l'huile chaude ou d'autres liquides chauds.
12. Pour déconnecter, mettez n'importe quelle commande sur «off», puis retirez la fiche de la prise murale.
13. N'utilisez pas l'appareil à d'autres fins que celles pour lesquelles il a été conçu.
14. Le combustible, comme les briquettes de charbon de bois, ne doit pas être utilisé avec l'appareil.
15. Utilisez uniquement sur une prise correctement mise à la terre.
16. ATTENTION: Risque d'électrocution. Gardez la connexion de la rallonge sèche et hors du sol.

**CONSERVEZ CES INSTRUCTIONS**

Pour les rallonges:

- a. Un cordon d'alimentation court est fourni pour réduire le risque de s'emmêler ou de trébucher sur un cordon plus long.
- b. Des cordons d'alimentation ou des rallonges plus longs sont disponibles et peuvent être utilisés si l'on prend soin de les utiliser.
- c. Si un cordon d'alimentation ou une rallonge plus long est utilisé:
  1. La puissance électrique indiquée du cordon ou de la rallonge doit être au moins aussi élevée que la puissance électrique de l'appareil;
  2. Le cordon doit être disposé de manière à ne pas tomber sur le comptoir ou la table où il pourrait être tiré par des enfants ou trébuché involontairement; et
  3. Le cordon ou la rallonge doit être un cordon à 3 fils avec mise à la terre.
- d. Les rallonges d'extérieur doivent être utilisées avec des produits à usage extérieur et sont marquées en surface avec le suffixe «W» et avec une étiquette indiquant «Convient pour une utilisation avec des appareils d'extérieur».
- e. La connexion à une rallonge doit être maintenue au sec et hors du sol.
- f. Stockez les produits à l'intérieur lorsqu'ils ne sont pas utilisés - hors de la portée des enfants.
- g. Ne nettoyez pas ce produit avec un jet d'eau ou autre.



# TABLE DES MATIÈRES

*Il incombe au consommateur de s'assurer que l'unité est correctement assemblée, installée et entretenue. Si vous ne suivez pas les instructions de ce manuel, vous risquez des blessures corporelles et/ou des dégâts matériels.*

## CONTENU

<b>01. ENREGISTRER VOTRE PRODUIT</b> .....	<b>01</b>
<b>02. POUR VOTRE SÉCURITÉ</b> .....	<b>02</b>
Section 01. Sécurité alimentaire .....	02
Section 02. Sécurité pour la plaque chauffante électrique .....	03
<b>03. GUIDE DE MONTAGE</b> .....	<b>04</b>
<b>04. GARANTIE</b> .....	<b>07</b>

## MESSAGES RELATIFS À LA SÉCURITÉ

Lisez et suivez tous les avertissements qui se trouvent dans ce manuel.

### **DANGER**

Indique une situation extrêmement dangereuse qui, si elle n'est pas évitée, peut entraîner des blessures graves, voire mortelles.

### **ATTENTION**

Indique la possibilité de blessures corporelles graves si les instructions ne sont pas suivies.

### **MISE EN GARDE**

Indique une situation potentiellement dangereuse qui, si elle n'est pas évitée, peut entraîner des blessures légères ou modérées.





# ENREGISTRER VOTRE PRODUIT

*L'enregistrement permet à nos représentants du service client de fournir rapidement une assistance avec votre produit Blackstone si nécessaire.*

La garantie d'un an de North Atlantic Imports LLC couvre les pièces de rechange jusqu'à un an après la date d'achat. (Veuillez consulter le chapitre Garantie pour plus d'informations.) Pour activer cette garantie, vous devrez fournir:

- Preuve d'achat / réception / détails de la commande
- Numéro de série de votre produit Blackstone
- Numéro de modèle de votre produit Blackstone

Les numéros de série et de modèle de votre produit Blackstone se trouvent sur l'étiquette d'origine de votre plaque chauffante. (L'étiquette d'origine est un grand autocollant argenté qui se trouve sur le corps de votre appareil.)

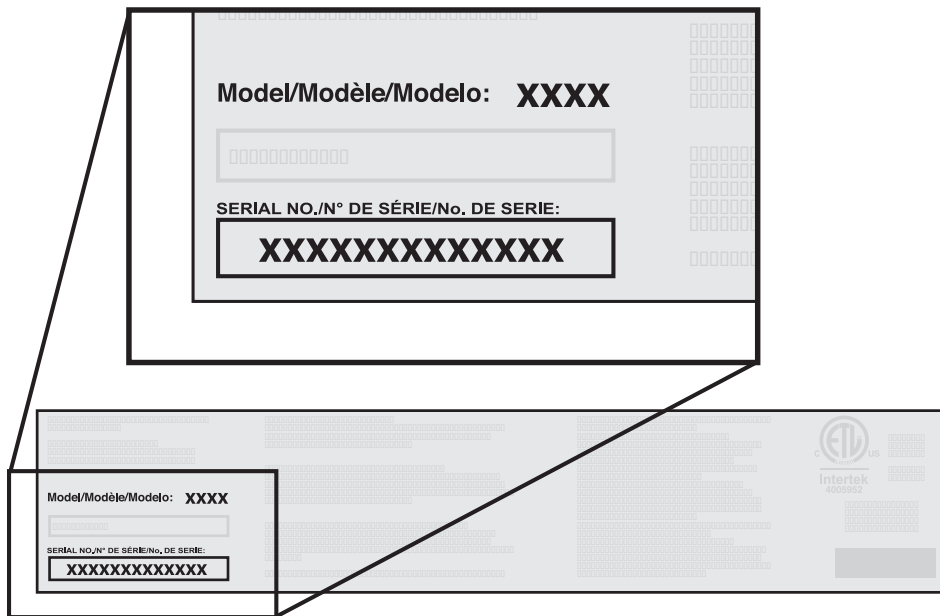

**NOTRE PERSONNEL DU SERVICE À LA CLIENTÈLE EST LÀ POUR VOUS AIDER!**

Pour toute question concernant votre produit Blackstone, ou si vous avez besoin de pièces de rechange, veuillez enregistrer votre plaque à [blackstoneproducts.com/register](https://blackstoneproducts.com/register) et contactez-nous au:

**TÉLÉPHONE:**  
435-252-3030 ext 1

**COURRIEL:**  
[support@blackstoneproducts.com](mailto:support@blackstoneproducts.com)

**EN LIGNE:**  
[blackstoneproducts.com/pages/support](https://blackstoneproducts.com/pages/support)

Nous serons heureux de répondre à vos questions concernant l'utilisation de la plaque de cuisson, les pièces de rechange ou votre garantie

Notre personnel du service à la clientèle est disponible du lundi au vendredi de 7 h à 17 h, heure normale des Rocheuses.

Numéro de modèle \_\_\_\_\_

Numéro de sérier \_\_\_\_\_

Date d'achat \_\_\_\_\_

**ATTENTION**

NE JAMAIS cuire partiellement la viande ou la volaille pour terminer la cuisson plus tard. Faites cuire les aliments complètement pour détruire les bactéries nocives.

# POUR VOTRE SÉCURITÉ

*Avant de poursuivre, assurez-vous de bien comprendre la section « POUR VOTRE SÉCURITÉ » de ce manuel. Le non-respect des instructions peut provoquer un incendie ou une explosion.*

## Section 01

## SÉCURITÉ ALIMENTAIRE

*La salubrité des aliments est un élément important pour profiter de l'expérience de cuisson en plein air. Pour protéger les aliments contre les bactéries nocives, suivez les quatre étapes suivantes:*

**NETTOYEZ:** Lavez vos mains, vos ustensiles et vos surfaces avec de l'eau chaude savonneuse avant et après la manipulation de viandes crues.

**SÉPAREZ:** Séparez les viandes crues des aliments prêts à consommer pour éviter la contamination croisée. Utilisez des assiettes et des ustensiles propres pour retirer les aliments cuits de l'appareil.

**CUISEZ:** Laissez cuire la viande entièrement pour tuer les bactéries. Utilisez un thermomètre pour vérifier que les températures internes sont adéquates.

**RÉFRIGÉREZ:** Réfrigérez rapidement les aliments préparés et les restes.

Pour plus d'informations, visitez [foodsafety.gov](http://foodsafety.gov) ou le Partenariat canadien pour la sensibilisation des consommateurs à la salubrité des aliments sur [befoodsafec.ca](http://befoodsafec.ca)

## COMMENT SAVOIR SI UNE VIANDE EST BIEN CUITE

La viande et la volaille cuites avec cet appareil brunissent souvent très rapidement à l'extérieur.

Utilisez un thermomètre à viande pour vous assurer que les aliments ont atteint une température interne sécuritaire et coupez les aliments pour vérifier qu'ils présentent des signes de cuisson.

Lorsque vous réchauffez des plats à emporter ou des viandes bien cuites, comme des hot dogs, faites-les cuire à 74 °C/165 °F ou jusqu'à ce qu'ils soient chauds.

## TEMPÉRATURES DE CUISSON DE LA VIANDE



### Volaille

74 °C ou 165 °F

Les jus qui en sortent doivent être transparents et la chair ne doit pas être rose.

### Hamburger de bœuf ou de volaille

71 °C ou 160 °F

Les jus ne doivent pas être roses et la chair doit être brune au milieu.

### Steaks/côtelettes de bœuf, de veau et d'agneau

63 °C ou 145 °F

### Rôtis de bœuf, de veau et d'agneau

63 °C ou 145 °F

### TOUS les morceaux de porc

71 °C ou 160 °F

Les jus ne doivent pas être roses.



## Section 02

# SÉCURITÉ DE LA PLAQUE CHAUFFANTE ÉLECTRIQUE

### CONSEILS DE SÉCURITÉ

- Ne déplacez pas l'appareil pendant son utilisation. Laissez le récipient de cuisson refroidir à 115 ° F (45 ° C) avant de le déplacer ou de le ranger.
- Utilisez des ustensiles non métalliques et des gants de cuisine à long manche pour vous protéger contre les brûlures et les éclaboussures.
- Ne laissez pas les composants électriques entrer en contact avec de l'eau.

### ÉTEINDRE LA PLAQUE CHAUFFANTE

- Lorsqu'il n'est pas utilisé, éteignez l'appareil en tournant les boutons de commande de l'appareil en position OFF et en débranchant l'appareil.

### PROTÉGER LA SURFACE ANTIADHÉSIVE

- Ne coupez pas directement sur la surface de la plaque chauffante.
- N'utilisez que des ustensiles de cuisine en plastique, caoutchouc, bois et / ou nylon sur la surface de cuisson.
- Évitez d'utiliser tout ce qui pourrait rayer la surface, y compris les tampons à récurer métalliques et les nettoyeurs abrasifs.
- Ne laissez pas d'eau sur la surface de la plaque chauffante pendant plus de deux heures.
- Ne lavez pas la plaque chauffante au lave-vaisselle.
- Lavez la surface de la plaque chauffante avant la première utilisation.

### POUR LE NETTOYAGE QUOTIDIEN:

**ÉTAPE 01** Assurez-vous que la coupelle à graisse est en place.

**ÉTAPE 02** Essayez la surface avec un chiffon humide savonneux ou une serviette en papier.

**ÉTAPE 03** Lavez le savon et séchez.

### POUR UN NETTOYAGE EN PROFONDEUR:

**ÉTAPE 01** Assurez-vous que la coupelle à graisse est en place.

**ÉTAPE 02** Baissez le feu.

**ÉTAPE 03** Tout en portant des gants en caoutchouc, utilisez une (1) cuillère à soupe de détergent à vaisselle pour une (1) tasse d'eau chaude et essuyez la surface de la plaque chauffante avec un chiffon ou un tampon de nettoyage non métallique.

**ÉTAPE 04** Éteignez la plaque chauffante et, une fois refroidie, essuyez la surface avec un chiffon humide savonneux ou une serviette en papier.

**ÉTAPE 05** Lavez le savon et séchez.

### ⚠ ATTENTION

Gardez les enfants et les animaux éloignés de l'appareil à tout moment.

Cet appareil n'est pas destiné à être utilisé par des enfants.

Une surveillance étroite est nécessaire lorsqu'un appareil est utilisé par ou à proximité d'enfants.

### ⚠ ATTENTION

Cet appareil n'est pas destiné à être un appareil de chauffage et ne doit jamais être utilisé comme tel.

**Ne l'utilisez pas à des fins autres que celles prévues.**

### ⚠ ATTENTION

L'utilisation d'alcool, de médicaments sur ordonnance ou en vente libre peut nuire à la capacité du consommateur d'assembler correctement ou d'utiliser cet appareil en toute sécurité.

### ⚠ MISE EN GARDE

Pour usage résidentiel et domestique seulement. Ne pas utiliser à des fins commerciales.

**NOTEZ S'IL VOUS PLAÎT:** Pour de meilleurs résultats, laissez la plaque chauffante chauffer pendant 5 minutes avant de l'utiliser.



# GUIDE DE MONTAGE

VUE ÉCLATÉE

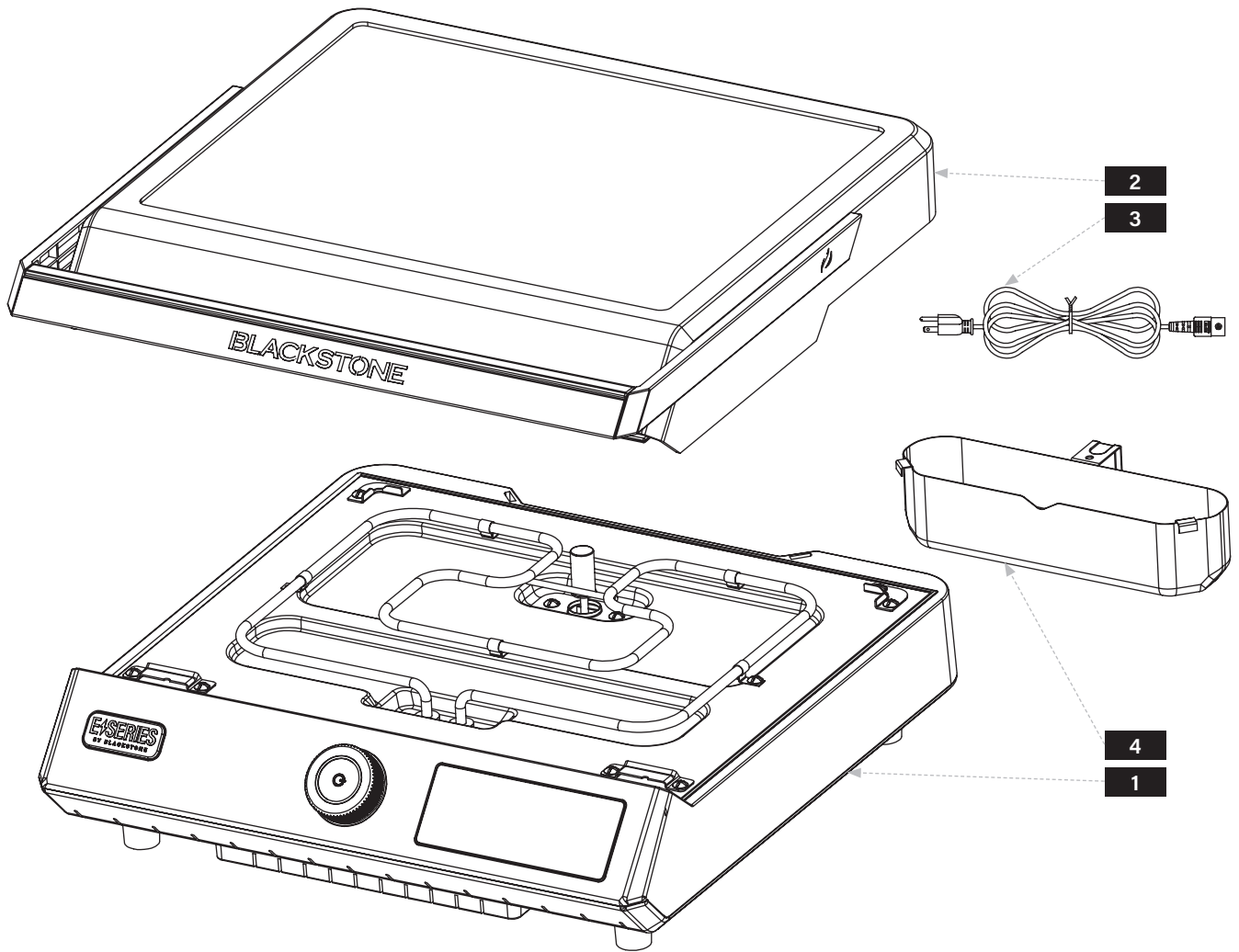

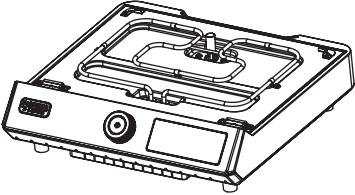
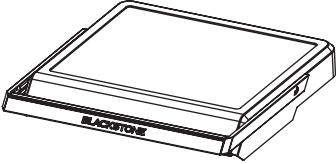
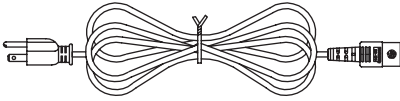
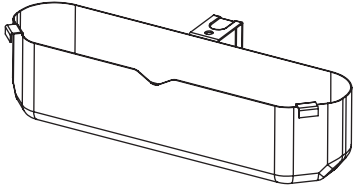

## LISTE DES PIÈCES ILLUSTRÉES

<p><b>1</b> Corps de plaque chauffante (1 pièce)</p> 	<p><b>2</b> Ensemble plaque chauffante et hotte (1 pièce)</p> 
<p><b>3</b> Cordon d'alimentation (1 pièce)</p> 	<p><b>4</b> Coupe à graisse (1 pièce)</p> 

EXIGENCES ÉLECTRIQUES: 120V 60Hz 12.7A

**⚠ ATTENTION**

Cet appareil sera chaud pendant et après son utilisation. Pendant la cuisson, placez l'appareil sur des surfaces résistantes à la chaleur et aux flammes pour éviter tout dommage ou blessure.

**⚠ ATTENTION**

Ne laissez pas la hotte fermée plus de 15 minutes pendant la cuisson.



## ⚠ ATTENTION

Le fabricant a tout mis en œuvre pour éliminer les bords tranchants. Cependant, vous devez manipuler tous les éléments avec soin pour éviter les blessures accidentelles.

Certaines pièces peuvent comporter des bords tranchants, notamment celles indiquées dans ces instructions. Portez des gants de protection si nécessaire.

## ⚠ ATTENTION

L'utilisation d'alcool, de médicaments sur ordonnance ou en vente libre peut nuire à la capacité du consommateur d'assembler correctement ou d'utiliser cet appareil en toute sécurité.

## INSTRUCTIONS DE MONTAGE

*Veillez lire attentivement toutes les instructions avant de continuer. Assurez-vous que tout le matériel d'emballage en plastique est enlevé avant de procéder à l'assemblage.*

Trouvez une grande surface propre pour assembler votre gril. Veuillez vous référer à la liste des pièces et aux schémas d'assemblage si nécessaire.

**ÉTAPE 01** Accrochez la tasse à graisse à l'arrière du corps de la plaque chauffante.

**ÉTAPE 02** Placez le dessus de la plaque chauffante et la hotte sur le corps de la plaque chauffante, en vous assurant que les pieds supérieurs de la plaque chauffante sont bien en place.

**ÉTAPE 03** Insérez la fiche du cordon d'alimentation dans la prise sur le corps de la plaque chauffante.

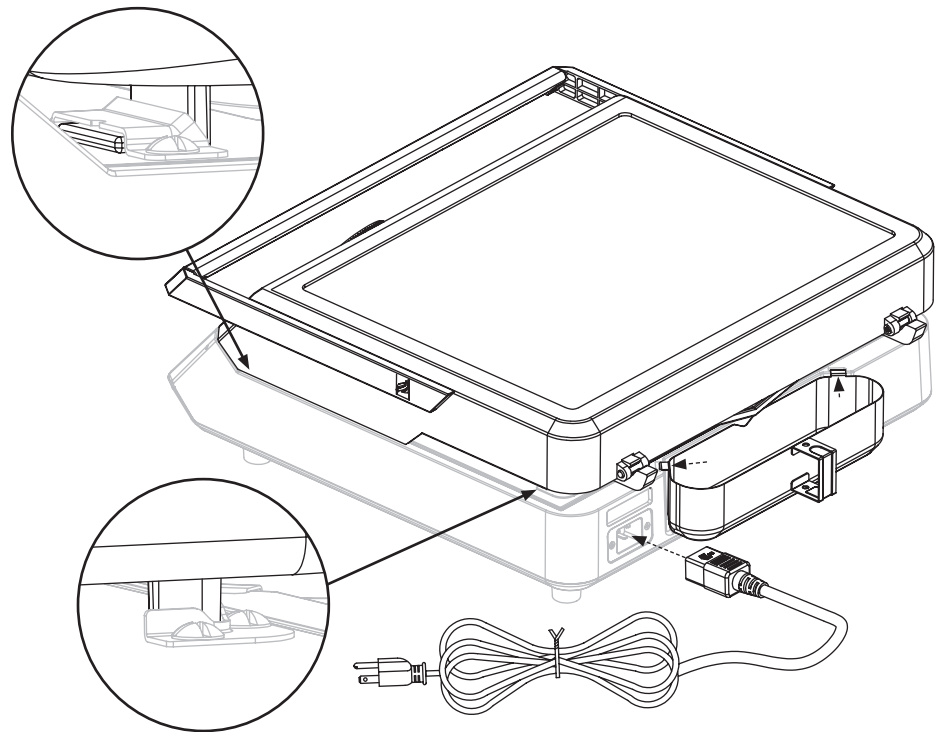

**ÉTAPE 04** Profitez de la cuisson sur votre plaque de cuisson électrique Blackstone de 17 po!

### BESOIN D'AIDE?

Enregistrez votre produit Blackstone sur [blackstoneproducts.com/register](https://blackstoneproducts.com/register) et contactez le service client Blackstone pour les questions manquantes sur les pièces, l'assemblage et le fonctionnement:

☎ **TÉLÉPHONE:**  
435-252-3030 ext 1

✉ **COURRIEL:**  
[support@blackstoneproducts.com](mailto:support@blackstoneproducts.com)

💻 **EN LIGNE:**  
[blackstoneproducts.com/pages/support](https://blackstoneproducts.com/pages/support)



# GARANTIE D'UN AN DE NORTH ATLANTIC IMPORTS LLC

North Atlantic Imports, le fabricant, garantira toutes les pièces, la fabrication et les finitions pendant un an. Le fabricant aura le choix de réparer ou de remplacer l'un des éléments ci-dessus. Toutes les garanties sont limitées à l'acheteur d'origine uniquement. Cette garantie ne couvre pas la responsabilité de North Atlantic Imports, de ses agents ou de ses employés, pour les dommages indirects ou consécutifs résultant d'une violation de garantie. L'acheteur doit suivre les instructions d'utilisation du fabricant.

Le fabricant n'est en aucun cas responsable des dommages résultant de l'incapacité à utiliser correctement l'appareil de cuisson. Il incombe à l'acheteur d'établir la période de garantie en vérifiant la date d'achat d'origine à l'aide du reçu de vente.

*Pour une explication plus approfondie de la garantie, lisez le message ci-dessous:*

North Atlantic Imports LLC garantit au propriétaire que le produit couvert par le présent contrat est exempt de vices de matériau et de fabrication dans les conditions normales d'utilisation et de service auxquels il est destiné si, et seulement si, il a été utilisé conformément aux instructions de North Atlantic Imports LLC, et exclusivement dans le cadre d'un usage domestique et non d'une utilisation au sein d'un club privé ou public, dans un cadre institutionnel ou commercial.

En vertu de cette garantie, l'obligation de North Atlantic Imports LLC est limitée au remplacement ou à la réparation gratuite de toute pièce ou partie de l'appareil qui pourrait, à la satisfaction de North Atlantic Imports LLC, se révéler défectueuse dans les conditions normales d'utilisation et de service dans un cadre domestique, dans les délais indiqués à partir de la date d'achat; pendant un an à partir de l'achat, toutes les pièces, la fabrication et la finition. Si le non-respect de cette garantie devient apparent au cours des périodes de garantie applicables indiquées ci-dessus, l'acheteur

d'origine doit avertir North Atlantic Imports LLC de toute violation de la garantie pendant la période de garantie applicable.

North Atlantic Imports LLC s'engage, après avis émanant de l'acheteur d'origine et en cas de respect de ces instructions, à corriger une telle non-conformité en réparant ou en remplaçant la ou les pièce(s) défectueuse(s). Une correction telle qu'indiquée ci-dessus respecte toutes les obligations de North Atlantic Imports LLC en ce qui concerne la qualité du produit.

North Atlantic Imports LLC ne garantit pas que cet appareil respecte les exigences de tout code de sécurité de tout État, de toute municipalité ou de toute autre juridiction, et l'acheteur d'origine assume tous les risques et la responsabilité résultant de son utilisation, que celle-ci soit en conformité avec les instructions de North Atlantic Imports Instructions LLC ou non.

Cette garantie ne couvre pas et est destinée à exclure toute responsabilité de la part de North Atlantic, de ses agents, préposés ou employés,

que ce soit en vertu de la présente garantie ou implicitement par la loi pour tout dommage indirect ou consécutif à une violation de la garantie. L'acheteur doit établir toutes les périodes de garantie applicables conformément à la présente garantie en vérifiant la date d'achat d'origine en fournissant le reçu daté. Cette garantie ne s'applique pas à ce produit ou à tout élément de celui-ci ayant été impliqué dans un accident, une négligence, une altération, un usage abusif ou inadéquat, ou ayant été réparé ou modifié sans autorisation écrite de l'atelier de North Atlantic Imports LLC.

North Atlantic Imports LLC n'offre aucune garantie concernant les accessoires ou les pièces non fournies avec le produit. Cette garantie ne s'applique qu'à l'intérieur des frontières des États-Unis d'Amérique. Cette garantie confère à l'acheteur d'origine des droits spécifiques, et celui-ci peut également disposer d'autres droits, qui varient d'un État à un autre.





# PLANCHA ELÉCTRICA DE SOBREMESA DE 17"

**Modelo 8000**

CONFORME A UL 1026 (6TH ED), UL 1083 (6TH ED) Y  
CSA-C22.2 NO. 64-19, CSA-C22.2 NO. 60335-2-78:14  
USADO JUNTO CON CSA-C22.2 NO. 60335-1:11

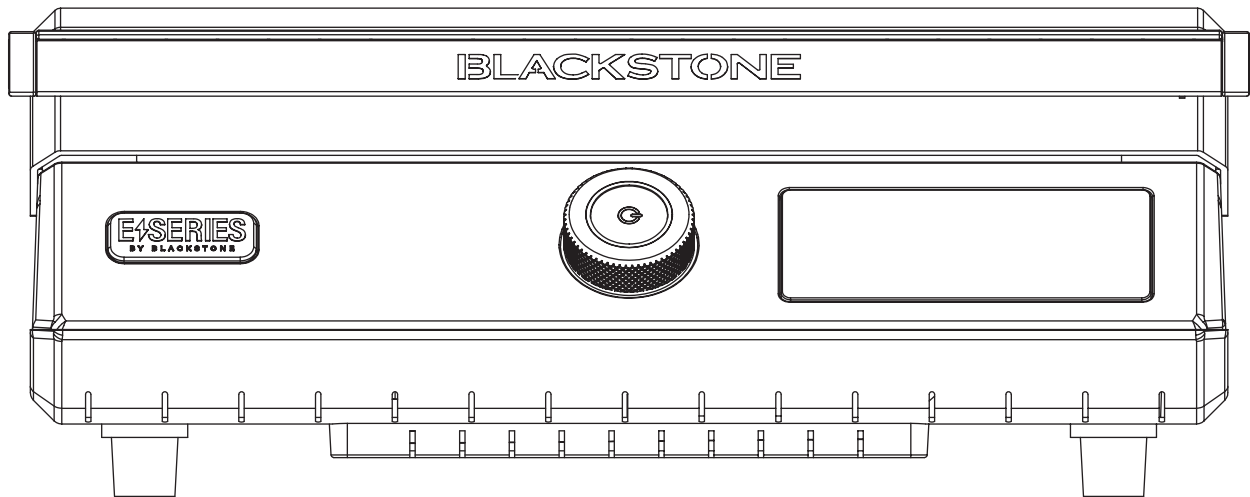



**⚠ PELIGRO**

Nunca opere este aparato sin supervisión.

**⚠ ADVERTENCIA**

**INSTALADOR / ENSAMBLADOR:**

Dé estas instrucciones al consumidor.

**CONSUMIDOR:**

Guarde este manual para futuras referencias.

**⚠ ADVERTENCIA**

Este manual de instrucciones contiene información importante necesaria para el montaje adecuado y el uso seguro del aparato.

Lea todas las advertencias e instrucciones antes de armar el aparato y mientras lo usa.

**⚠ ADVERTENCIA**

Siga todas las advertencias e instrucciones mientras usa el aparato.

**⚠ ADVERTENCIA**

Este producto puede exponerlo a químicos que incluyen di (2-etilhexil) ftalato (DEHP), que el Estado de California sabe que causan cáncer y defectos de nacimiento u otros daños reproductivos. Para más información, vaya a [www.P65Warnings.ca.gov](http://www.P65Warnings.ca.gov).

**⚠ PELIGRO**

- El cable de alimentación debe estar conectado a tierra de acuerdo con los códigos locales o, en ausencia de códigos locales, con el Código Eléctrico Nacional, ANSI / NFPA 70 o el Código Eléctrico Canadiense, CSA C22.1.
- Mantenga el cable de suministro eléctrico y la manguera de suministro de combustible alejados de cualquier superficie caliente.
- Utilice solo un circuito protegido con interruptor de falla a tierra (GFI).
- Nunca retire el enchufe de conexión a tierra ni lo use con un adaptador de 2 clavijas.
- Utilice únicamente cables de extensión con un enchufe de conexión a tierra de 3 clavijas, clasificados para la potencia del equipo y aprobados para uso en exteriores con una marca W-A.

**⚠ ADVERTENCIA**

El cable de alimentación debe examinarse periódicamente para detectar signos de daños y el aparato no debe utilizarse si el cable está dañado.

**⚠ CONSIDERACIONES IMPORTANTES**

Al usar aparatos eléctricos, siempre se deben seguir las precauciones básicas de seguridad, incluidas las siguientes:

1. Lee todas las instrucciones.
2. No toque superficies calientes. Utilice asas o pomos.
3. Para protegerse contra descargas eléctricas, no sumerja el cable, los enchufes o el aparato en agua u otro líquido.
4. Es necesaria una estrecha supervisión cuando cualquier aparato sea utilizado por niños o cerca de ellos.
5. Desenchufe del tomacorriente cuando no esté en uso y antes de limpiar. Deje enfriar antes de poner o quitar piezas.
6. No opere ningún electrodoméstico con un cable o enchufe dañado o después de que el electrodoméstico no funcione correctamente o haya sido dañado de alguna manera. Devuelva el electrodoméstico al centro de servicio autorizado más cercano para su examen, reparación o ajuste.
7. El uso de accesorios no recomendados por el fabricante del aparato puede causar lesiones.
8. Solo para uso doméstico y exterior.
9. No deje que el cable cuelgue del borde de la mesa o mostrador, ni toque superficies calientes.
10. No lo coloque sobre o cerca de un quemador de gas o eléctrico caliente, o en un horno caliente.
11. Se debe tener mucho cuidado al mover un aparato que contenga aceite u otros líquidos calientes.
12. Para desconectar, apague cualquier control y luego retire el enchufe del tomacorriente.
13. No utilice el aparato para otro uso que no sea el indicado.
14. No se debe utilizar combustible, como briquetas de carbón vegetal, con el aparato.
15. Úselo solo en un tomacorriente debidamente conectado a tierra.
16. PRECAUCIÓN: Riesgo de descarga eléctrica. Mantenga la conexión del cable de extensión seca y lejos del suelo.

**GUARDE ESTAS INSTRUCCIONES**

Para cables de extensión:

- a. Se proporciona un cable de alimentación corto para reducir el riesgo de enredarse o tropezarse con un cable más largo.
- b. Hay disponibles cables de suministro de energía más largos o cables de extensión y pueden usarse si se tiene cuidado en su uso.
- c. Si se utiliza un cable de alimentación o un cable de extensión más largo:
  1. La clasificación eléctrica marcada del juego de cables o del cable de extensión debe ser al menos tan grande como la clasificación eléctrica del aparato;
  2. El cable debe colocarse de manera que no caiga sobre la encimera o la mesa, donde los niños puedan tirar de él o tropezar con él sin querer; y
  3. El juego de cables o el cable de extensión debe ser un cable de tres hilos con conexión a tierra.
- d. Los cables de extensión para exteriores deben usarse con productos para uso en exteriores y están marcados en la superficie con la letra de sufijo "W" y con una etiqueta que diga "Adecuado para uso con electrodomésticos de exterior".
- e. La conexión a un cable de extensión debe mantenerse seca y sin tocar el suelo.
- f. Guarde los productos en el interior cuando no los utilice, fuera del alcance de los niños.
- g. No limpie este producto con agua pulverizada o similar.



# TABLA DE CONTENIDO

*Es responsabilidad del consumidor asegurarse de que la unidad esté correctamente ensamblada, instalada y mantenida. El incumplimiento de las instrucciones de este manual puede provocar lesiones corporales y / o daños a la propiedad.*

## CONTENIDO

<b>01. REGISTRE SU PRODUCTO.....</b>	<b>01</b>
<b>02. POR SU SEGURIDAD.....</b>	<b>02</b>
Sección 01. Seguridad alimenticia.....	02
Sección 03. Seguridad de la plancha eléctrica.....	03
<b>03. GUÍA DE MONTAJE.....</b>	<b>04</b>
<b>04. GARANTÍA.....</b>	<b>07</b>

## LLAVE DE ALERTA DE SEGURIDAD

Lea y siga todos los avisos que se encuentran en el manual.

### PELIGRO

Indica una situación de peligro inminente que, si no se evita, puede causar la muerte o lesiones graves.

### ADVERTENCIA

Indica la posibilidad de lesiones corporales graves si no se siguen las instrucciones.

### PRECAUCIÓN

Indica una situación potencialmente peligrosa que, si no se evita, puede resultar en una lesión moderada.



# REGISTRE SU PRODUCTO

*El registro permite a nuestros Representantes de Servicio al Cliente brindar asistencia rápidamente con su producto Blackstone si es necesario.*

La garantía de 1 año de North Atlantic Imports LLC cubre piezas de repuesto hasta un año después de la fecha de compra. (Consulte el capítulo Garantía para obtener más información). Para habilitar esta garantía, deberá proporcionar:

- Prueba de compra / recibo / detalles del pedido
- El número de serie de su producto Blackstone
- El número de modelo de su producto Blackstone

Los números de serie y modelo de su producto Blackstone se pueden encontrar en la etiqueta de origen de su plancha. (La etiqueta de origen es una pegatina plateada grande que se encuentra en el cuerpo de su electrodoméstico).

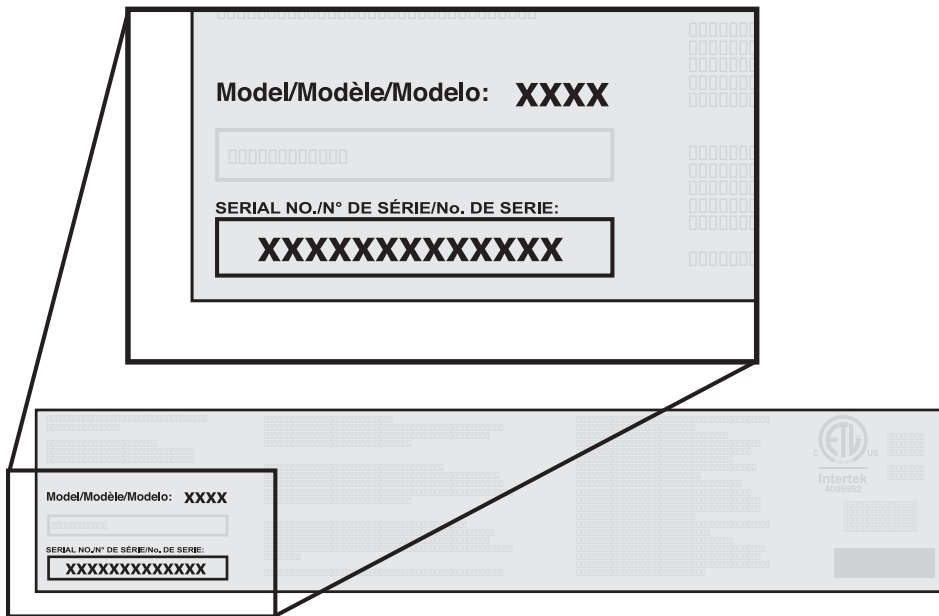

## ¡NUESTRO PERSONAL DE SERVICIO AL CLIENTE ESTÁ AQUÍ PARA AYUDARLO!

Si tiene preguntas sobre su producto Blackstone o si necesita piezas de repuesto, registre su plancha en [blackstoneproducts.com/register](https://blackstoneproducts.com/register) y contáctenos en:

**TELÉFONO:**  
435-252-3030 ext 1

**CORREO ELECTRÓNICO:**  
[support@blackstoneproducts.com](mailto:support@blackstoneproducts.com)

**EN LÍNEA:**  
[blackstoneproducts.com/pages/support](https://blackstoneproducts.com/pages/support)

Nos complace ayudarlo con cualquier pregunta relacionada con el uso de la plancha, las piezas de repuesto o su garantía.

Puede comunicarse con nuestro personal de servicio al cliente de lunes a viernes de 7:00 a.m. a 5:00 p.m., hora estándar de la montaña.

Número de Modelo \_\_\_\_\_

Número de Serie \_\_\_\_\_

Fecha de Compra \_\_\_\_\_



**⚠ ADVERTENCIA**

NUNCA ase parcialmente la carne o las aves y termine de cocinarlas más tarde. Cocine los alimentos completamente para destruir las bacterias dañinas.

# POR SU SEGURIDAD

*Antes de continuar, asegúrese de comprender la sección POR SU SEGURIDAD de este manual. Se pueden producir incendios o explosiones peligrosas si se ignoran las instrucciones.*

## Sección 01

### SEGURIDAD ALIMENTICIA

*La seguridad alimenticia es una parte importante de disfrutar la experiencia de cocinar al aire libre. Para mantener los alimentos a salvo de bacterias dañinas, siga estos cuatro pasos básicos:*

**LIMPIAR:** Lávese las manos, los utensilios y las superficies con agua jabonosa caliente antes y después de manipular carne y aves crudas.

**SEPARAR:** Separe las carnes y aves crudas de los alimentos listos para comer para evitar la contaminación cruzada. Use un plato y utensilios limpios cuando retire los alimentos cocidos de la plancha.

**COCINAR:** Cocine la carne y las aves exhaustivamente para matar las bacterias. Use un termómetro para asegurar la temperatura interna adecuada de los alimentos.

**FRÍO:** Refrigere los alimentos preparados y las sobras a la brevedad.

Para obtener más información, visite [foodsafety.gov](http://foodsafety.gov) o Canadian Partnership for Consumer Food Safety Education en línea en [befoodsafe.ca](http://befoodsafe.ca)

### CÓMO DECIR SI LA CARNE ESTÁ ASADA COMPLETAMENTE

Las carnes y aves cocinadas con este aparato a menudo se doran muy rápido en el exterior.

Use un termómetro para carne para asegurarse de que los alimentos hayan alcanzado una temperatura interna segura y córtelos para verificar si hay signos visuales de cocción.

Al recalentar alimentos para llevar o carnes totalmente cocidas como hot dogs, cocine a 74 °C (165 °F), o hasta que estén al vapor.

### TEMPERATURAS DE COCCIÓN DE LA CARNE



**Aves de corral**

165° F or 74°C

Los jugos deben correr claros y la carne no debe ser rosa.

**Hamburguesa de carne de res o de aves de corral**

160° F or 71°C

Los jugos no deben ser rosados y la carne debe ser marrón en el medio.

**Filetes/Chuletas De Carne De Res, Ternera y Cordero**

145° F or 63°C

**Asados de res, ternera y cordero**

145° F or 63°C

**TODOS los cortes de cerdo**

160° F or 71°C

Los jugos no deben ser de color rosa.



## Sección 02

# SEGURIDAD DE LA PLANCHA ELÉCTRICA

### CONSEJOS DE SEGURIDAD

- No mueva el aparato cuando esté en uso. Deje que el recipiente de cocción se enfríe a 115 ° F (45 ° C) antes de moverlo o guardarlo.
- Use utensilios de mango largo que no sean de metal y guantes de cocina para protegerse contra quemaduras y salpicaduras.
- No permita que los componentes eléctricos entren en contacto con el agua.
- Lave la superficie de la plancha antes del uso inicial.

### APAGAR LA PLANCHA

- Cuando no esté en uso, APAGUE el aparato girando las perillas de control del aparato a la posición de APAGADO y desenchufando la unidad.

### PROTECCIÓN DE LA SUPERFICIE ANTIADHERENTE

- No corte directamente sobre la superficie de la plancha.
- Utilice únicamente utensilios de cocina de plástico, caucho, madera y / o nylon en la superficie de cocción.
- Evite utilizar cualquier objeto que pueda rayar la superficie, incluidos estropajos metálicos y limpiadores abrasivos.
- No deje agua en la superficie de la plancha durante más de dos horas.
- No lave la superficie de la plancha en el lavavajillas.

### PARA LA LIMPIEZA DIARIA:

**PASO 01** Asegúrese de que la taza de grasa esté en su lugar.

**PASO 02** Limpie la superficie con un paño húmedo y jabón o una toalla de papel.

**PASO 03** Lavar el jabón y secar.

### PARA UNA LIMPIEZA PROFUNDA:

**PASO 01** Asegúrese de que la taza de grasa esté en su lugar.

**PASO 02** Baja el fuego.

**PASO 03** Con guantes de goma, use una (1) cucharada de detergente para lavar platos por una (1) taza de agua caliente y limpie la superficie de la plancha con un paño o una almohadilla de limpieza que no sea de metal.

**PASO 04** Apague la plancha y, una vez que se enfríe, limpie la superficie con un paño húmedo y jabón o una toalla de papel.

**PASO 05** Lavar el jabón y secar.

### ⚠ ADVERTENCIA

Mantenga a los niños y las mascotas alejados del aparato en todo momento.

Este aparato no está diseñado para que lo utilicen niños.

Es necesaria una estrecha supervisión cuando cualquier aparato sea utilizado por niños o cerca de ellos.

### ⚠ ADVERTENCIA

Este aparato no está diseñado para ser usado como un calentador.

**No lo utilice para fines distintos a los previstos.**

### ⚠ ADVERTENCIA

El uso de alcohol, medicamentos recetados o sin receta puede afectar la capacidad del consumidor para ensamblar u operar el aparato de manera segura.

### ⚠ PRECAUCIÓN

Sólo para uso residencial y doméstico. No usar en una cocina comercial.

**TENGA EN CUENTA:** Para obtener mejores resultados, deje que la plancha se caliente durante 5 minutos antes de usarla.



# GUÍA DE MONTAJE

VISTA EN DESPIECE ORDENADO

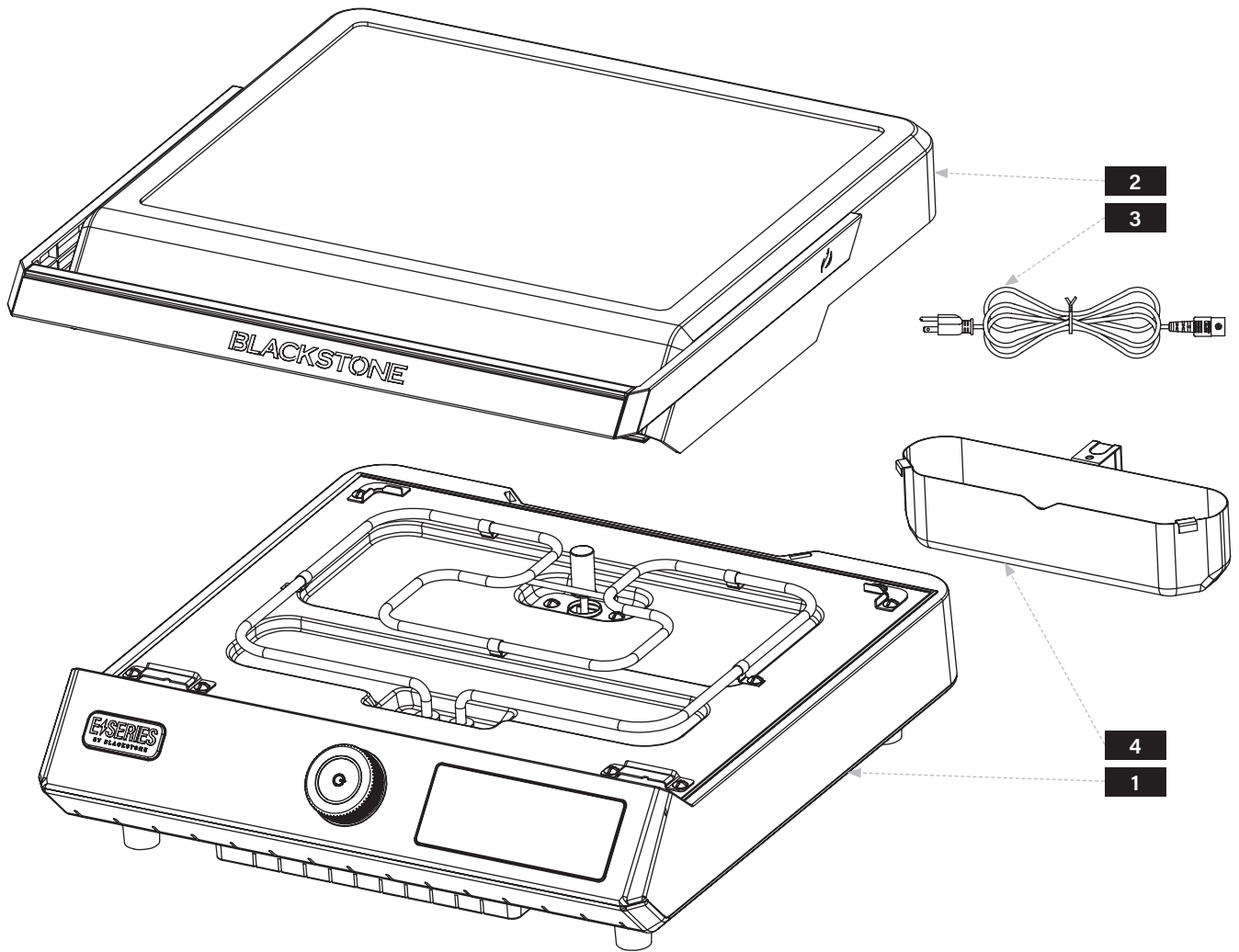

ESPAÑOL



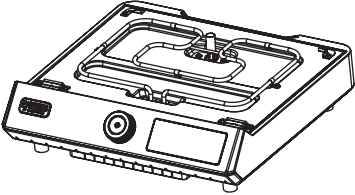
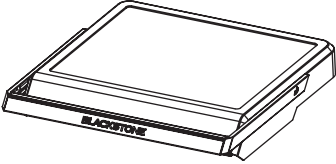
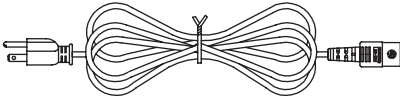
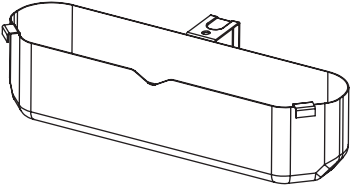

## LISTA DE PIEZAS ILUSTRADA

<p><b>1</b> Cuerpo de plancha (1 pieza)</p> 	<p><b>2</b> Conjunto de tapa de plancha y campana (1 pieza)</p> 
<p><b>3</b> Cable de alimentación (1 pieza)</p> 	<p><b>4</b> Vaso de grasa (1 pieza)</p> 

### ⚠ ADVERTENCIA

Este aparato estará caliente durante y después de su uso. Mientras cocina, coloque la unidad sobre superficies resistentes al calor y a las llamas para evitar daños y lesiones.

### ⚠ ADVERTENCIA

No deje la campana cerrada por más de 15 minutos mientras cocina.

**REQUISITOS DE ALIMENTACIÓN ELÉCTRICA: 120V 60Hz 12.7A**



### ⚠️ ADVERTENCIA

El fabricante ha hecho todo lo posible para eliminar los bordes afilados. Sin embargo, debe manejar todos los componentes con cuidado para evitar lesiones accidentales.

Algunas partes pueden contener bordes afilados, especialmente como se indica en estas instrucciones. Use guantes de protección si es necesario.

### ⚠️ ADVERTENCIA

El uso de alcohol, medicamentos recetados o sin receta puede afectar la capacidad del consumidor para ensamblar u operar el aparato de manera segura.

## INSTRUCCIONES DE MONTAJE

*Lea atentamente todas las instrucciones antes de continuar. Asegúrese de retirar todo el material de embalaje de plástico antes de ensamblarlo.*

Encuentre un área grande y limpia para ensamblar su plancha. Consulte la lista de piezas y los diagramas de ensamblaje según sea necesario.

**PASO 01** Cuelgue la taza de grasa en la parte posterior del cuerpo de la plancha.

**PASO 02** Coloque la parte superior de la plancha y el conjunto de la campana sobre el cuerpo de la plancha, asegurándose de que las patas superiores de la plancha estén completamente asentadas.

**PASO 03** Inserte el enchufe del cable de alimentación en el enchufe del cuerpo de la plancha.

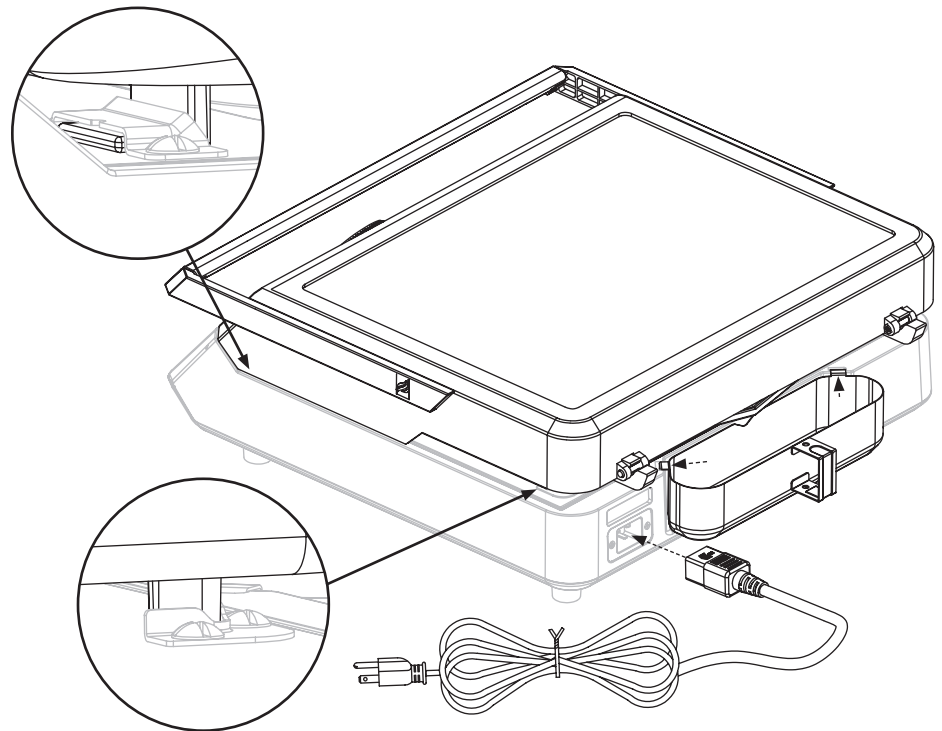

### ¿NECESITA AYUDA?

Registre su producto Blackstone en [blackstoneproducts.com/register](https://blackstoneproducts.com/register) y comuníquese con el Servicio al cliente de Blackstone si tiene preguntas sobre piezas faltantes, ensamblaje y operación:

☎️ **TELÉFONO:**  
435-252-3030 ext 1

✉️ **CORREO ELECTRÓNICO:**  
[support@blackstoneproducts.com](mailto:support@blackstoneproducts.com)

💻 **EN LÍNEA:**  
[blackstoneproducts.com/pages/support](https://blackstoneproducts.com/pages/support)

**PASO 04** ¡Disfruta cocinando en tu plancha eléctrica Blackstone de 17 pulgadas!



# NORTH ATLANTIC IMPORTS LLC

## GARANTÍA DE 1 AÑO

North Atlantic Imports, el fabricante, garantizará por un año a partir de la compra a todas las piezas, mano de obra y acabados. Será la opción del fabricante en cuanto a si reparar o reemplazar cualquiera de los elementos anteriores. Todas las garantías están limitadas únicamente al comprador original. Esta garantía no cubre ninguna responsabilidad por parte de North Atlantic Imports, sus agentes o empleados, por cualquier daño indirecto o consecuente por incumplimiento de la garantía. El comprador debe seguir las instrucciones de uso del fabricante.

Bajo ninguna circunstancia, el fabricante es responsable de los daños causados por el hecho de no operar correctamente la estación de cocción. Es responsabilidad del comprador establecer el período de garantía al verificar la fecha de compra original con el recibo de compra original.

*Para obtener una explicación más detallada de la garantía, lea a continuación:*

North Atlantic Imports LLC garantiza al propietario que el producto cubierto por este acuerdo está libre de defectos en el material y la mano de obra bajo el uso y servicio normales para los cuales fue diseñado, pero solo si ha sido operado de acuerdo con las instrucciones de North Atlantic Imports LLC exclusivamente para uso doméstico, y no para fines de clubes privados o públicos, institucionales o comerciales.

La obligación de North Atlantic Imports LLC bajo esta garantía se limita a reemplazar o reparar, sin cargo alguno, cualquier parte o partes que se puedan demostrar, a satisfacción de North Atlantic Imports LLC, que son defectuosas en el uso y servicio normales en el hogar dentro de los siguientes períodos indicados de tiempo desde la fecha de compra; por un año desde la compra, todas las piezas, el acabado y la mano de obra. Si el incumplimiento de esta garantía se hace evidente durante los períodos de garantía aplicables mencionados anteriormente, el comprador original debe notificar a North Atlantic Imports LLC sobre el incumplimiento

de la garantía dentro del período de garantía correspondiente.

North Atlantic Imports LLC deberá, previa notificación y cumplimiento por parte del comprador original de tales instrucciones, corregir dicha no conformidad mediante la reparación o reemplazo de la pieza o piezas defectuosas. La corrección en la forma provista anteriormente constituirá un cumplimiento de todas las obligaciones de North Atlantic Imports LLC con respecto a la calidad del producto.

North Atlantic Imports LLC no garantiza que este equipo cumpla con el requisito de ningún código de seguridad de ningún estado, municipio u otra jurisdicción, y el comprador original asume todos los riesgos y responsabilidades que resulten del uso de los mismos, ya sean utilizados de acuerdo con las instrucciones de North Atlantic Imports LLC o de otra manera.

Esta garantía no cubre y tiene la intención de excluir cualquier responsabilidad por parte de North Atlantic a sus agentes, trabajadores o empleados, ya sea en virtud de esta

garantía o de la ley implícita por cualquier daño indirecto o consecuente por incumplimiento de cualquier garantía. El comprador debe establecer todos los períodos de garantía aplicables de conformidad con esta garantía verificando la fecha de compra original al presentar el recibo de venta con fecha. Esta garantía no se aplicará a este producto ni a ninguna otra parte del mismo que haya sido objeto de accidente, negligencia, alteración, abuso o mal uso, o que haya sido reparada o alterada sin el consentimiento por escrito del North Atlantic, fuera de la fábrica de North Atlantic Imports LLC.

North Atlantic Imports LLC no ofrece ninguna garantía con respecto a los accesorios o piezas no suministrados por ellos. Esta garantía se aplicará solo dentro de los límites de los Estados Unidos de América. Esta garantía otorga al comprador original derechos específicos, y el comprador original también puede tener otros derechos, que varían de un estado a otro.

