

Veilig werken met de heftruck



veiligheid
kwaliteit
duurzaam
deskundig en
betrouwbaar



Een gevaarlijke heftruck bestaat niet. Wel kunnen mensen op een gevaarlijke manier met een heftruck werken. De meeste ongelukken met heftrucks worden veroorzaakt door onvoldoende kennis van de heftruck, het negeren van veiligheidsvoorschriften en onvoldoende onderhoud.

Bij iedere nieuwe heftruck wordt een bedieningshandleiding in het Nederlands verstrekt. Als bestuurder moet je deze handleiding bestuderen, zodat je weet wat wel en wat juist niet met de machine is toegestaan. Meld het bij je werkgever als de bedieningshandleiding ontbreekt.

Er zijn verschillende controlemomenten als je werkt met een heftruck. Dit geldt niet alleen voor de beginnende bestuurder, maar ook voor de ervaren bestuurder die misschien denkt dat hij het allemaal wel weet. Per onderdeel vind je een checklist. Gebruik ze zoals je wilt: als instructie, ter controle of ter opfrissing van je kennis.



Dagelijkse controle: voor én na het werk

Elke bestuurder van een hef- of magazijn-truck moet dagelijks voor aanvang van de werkzaamheden zijn truck controleren. Deze controle heeft meerdere doelen. Allereerst een preventief doel. Je voorkomt pech onderweg en daarmee vervelende verassingen tijdens het werk. Ook voorkom je door deze inspectie discussies over wie verantwoordelijk is voor schade aan de truck.

Tijdens het werk moet je steeds letten op je eigen veiligheid en die van anderen. Als hierover niets op papier staat, is het gevaar groot dat je bepaalde onderwerpen vergeet, met alle gevolgen van dien. Maak daarom gebruik van een checklist: een praktisch controlemiddel, waarmee je stap voor stap de nodige onderdelen nagaat. Zo kun je geen onderdeel meer overslaan en is er weer een stap gezet naar veilig werken.

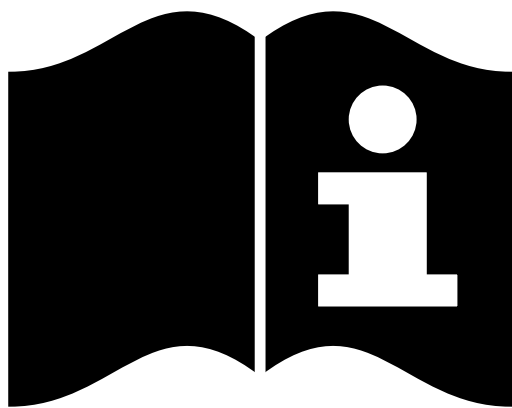

Belangrijke veiligheidsrisico's

De belangrijkste veiligheidsrisico's in magazijnen hangen samen met (het werken met) de heftruck:

1. aanrijdingen
2. beschadigde stellingen
3. vallende lading
4. slecht onderhouden trucks

Zorg ervoor dat je weet wat je zelf kunt doen om deze risico's te verkleinen en zo ongelukken te voorkomen.

Controlepunten tijdens het gebruik

Als je eenmaal weet met wat voor heftruck je gaat rijden, moet je ervoor zorgen dat je altijd veilig rijdt. Dit is jouw verantwoordelijkheid. Je werkgever of

Tips algemeen

- 1 Rijd zonder last met een horizontale vork.
- 2 Houd lading zo laag mogelijk.
- 3 Let op voldoende doorrijhoogte.
- 4 Rijd achteruit bij beperkt zicht door de last.
- 5 Pas de rijsnelheid aan de omstandigheden aan.
- 6 Wees bedacht op slipgevaar.
- 7 Pas rijsnelheden aan en rem gelijkmatig af.
- 8 Neem bochten niet te snel.

opdrachtgever moet erop toezien dat je de juiste instructie of training krijgt. Ook moet hij regelmatig controleren of jij wel veilig rijdt. We noemen de belangrijkste punten waar je op moet letten tijdens het rijden met de heftruck en bij speciale werkzaamheden.

Veiligheidsvoorzieningen

De fabrikant beoordeelt de risico's voor de heftruck en bepaalt zo welke veiligheidsvoorzieningen nodig zijn. Deze voorzieningen zijn bedoeld om het werk van de bestuurder veiliger te maken. Schakel dus nooit de dodemansknop uit, ook niet voor eventjes, want dan ben je onveilig aan het werk. Zorg ervoor dat je weet welke veiligheidsvoorzieningen de heftruck waar jij op rijdt heeft en hoe ze werken.

De belangrijkste veiligheidsvoorzieningen zijn:

- noodstop
- dodemansknop
- zijwaartse steunen
- slangbreukbeveiligingen
- contactslot
- beschermkap
- parkeerrem
- werklastdiagram
- veiligheidsgordel

Tips tijdens gebruik

- 1 Laat nooit onbevoegden toe op je heftruck.
- 2 Draag goede werkschoenen.
- 3 Houd steeds de volledige aandacht bij je werkzaamheden.
- 4 Houd je altijd aan de geldende veiligheidsvoorschriften.
- 5 Weet wat de truck wel en niet kan.
- 6 Zorg voor een goede zithouding.
- 7 Vervoer nooit mensen op de heftruck.

Controle

De BMWT heeft twee checklists voor de dagelijkse controle van de heftruck ontwikkeld: één voor elektrotrucks en één voor trucks met een verbrandingsmotor.

Parkeren

Iedere keer dat je de heftruck verlaat, moet je hem veilig parkeren. Dit geldt ook als je de heftruck maar heel even verlaat om een telefoontje te plegen of het toilet te bezoeken.

Bij het parkeren zijn de volgende punten van belang:

- De vorken moeten op de grond zijn geplaatst. Hierdoor wordt de truck geblokkeerd en wordt schade aan de hydraulische installatie voorkomen.
- Zet de motor af en verwijder de contact- en massasleutel.
- Zet de truck tijdens het parkeren altijd op de parkeerrem.
- Zet de stuurwielen recht.
- Parkeer op een vlakke ondergrond.
- Let op: niet parkeren voor een nooduitgang of brandblusser.
- Gebruik bij het uitstappen altijd de treden, antislipstroken en handgrepen.

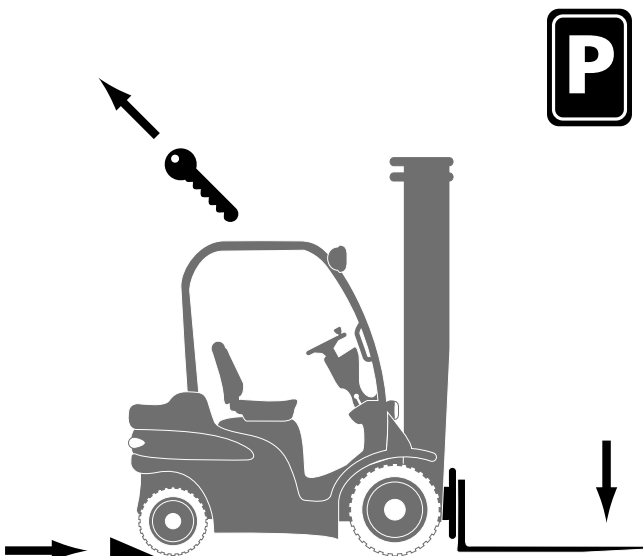

Veilig laden, oppakken van last

Voor je een last gaat laden en dus een pallet gaat opnemen, moet je de volgende zaken controleren:

- De pallet moet in goede staat verkeren; geen gebroken delen, geen uitstekende spijkers enzovoort.
- De lading moet stabiel op de pallet zijn gestapeld; geen uitgezakte lading, geen beschadigde omverpakkingen.
- Het gewicht van de pallet mag niet groter zijn dan het maximale hefvermogen van de truck. Controleer dit aan de hand van het lastdiagram en de draagvermogengegevens van de stelling.

Tips bij laden en lossen

- 1 Let op losse voorwerpen boven op de lading.
- 2 Let op collega's die zich rondom de heftruck bevinden.
- 3 Controleer de laadvloer of laadbrug op voldoende laadvermogen.
- 4 Controleer de borging van de laadbrug.
- 5 Bij het werken met een aanhanger: controleer of de wielen niet zijn geblokkeerd.
- 6 Plaats lading altijd op een veilige plek.
- 7 Bij een reachtruck: houd mensen weg tussen de mast en de truck.

- De lengte van de vorken dient zo te zijn, dat ze niet uitsteken aan de achterzijde van de pallet.
- De afstand tussen de vorken is afgestemd op de breedte van de pallet.

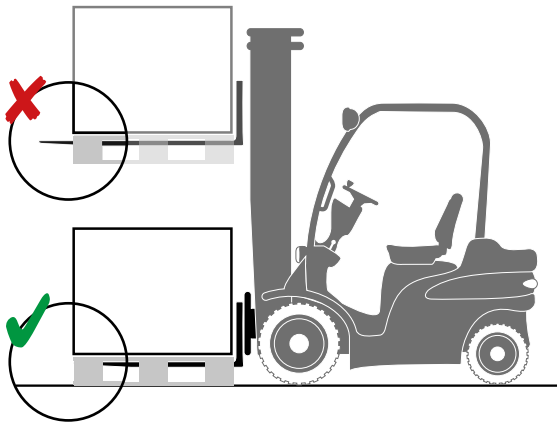

Heb je dit allemaal gecontroleerd en eventuele probleem opgelost, dan kun je de pallet opnemen en de truck gaan laden. Ga hierbij als volgt te werk:

- Rijdt de heftruck recht voor de pallet; het zwaartepunt van de last bevindt zich tussen de vorken.
- Breng de vorken horizontaal op insteekhoogte.
- Steek de vorken zo ver in de pallet dat deze op de hiel van de vorken rust.
- Na voltooiing van de horizontale beweging mag je een heffende beweging maken, zodat de pallet op de vorken rust.
- De volgende handeling is het achteroverhalen (neigen) van de mast.

Als je deze handelingen hebt uitgevoerd, kun je met de last gaan rijden.

Veilig rijden met last

Ga je met last rijden, houd er dan altijd rekening mee dat de lading de prestaties van de truck kan beïnvloeden. Zo kan het remmen langer duren: houd daarom extra afstand tot eventuele voorgangers. Ook kan de stabiliteit van de truck veranderen, pas daarom extra op in de bochten en snijd deze goed aan. Rijd altijd met de lading in de laagste stand en met een mast die achterover gehaald is.

Denk verder aan het volgende:

- Pas je rijsnelheid altijd aan de omstandigheden aan.
- Rem gelijkmatig: anders loop je het risico dat de lading gaat schuiven.
- Let op de doorrijhoogtes.
- Rijd hellingen altijd vooruit op en achteruit af.
- Controleer het draagvermogen van de laadvloer, laadbrug of goederenlift.

Belasting van de heftruck

- 1 Zorg ervoor dat je de heftruck nooit overbelast.
- 2 Gebruik nooit extra contragewicht om meer lading te kunnen oppakken.
- 3 Verplaats geen onstabiele lading.
- 4 Stel de vorktanden in op de juiste breedte.

De last afzetten

Als de lading op de plaats van bestemming is aangekomen, zet je deze weer af. Dit moet altijd gebeuren op een vlakke ondergrond. Er mag geen afval liggen op de locatie waar je de pallet wordt afzet. Ligt er toch afval, dan kan de stabiliteit van de lading in gevaar komen.

Let op de volgende punten bij het afzetten van de lading:

- Rijd de afzetplaats zo aan, dat je recht achteruit kunt wegrijden.
- Zet de pallet soepel neer en niet met een klap.
- Neig de mast naar voren.
- Laat de vorken zakken, maar niet zover dat ze over het onderdek van de pallet schuiven: dit veroorzaakt onnodige slijtage.
- Kijk altijd eerst achteruit, voordat je achteruit gaat rijden.
- Rijd recht achteruit, zodat je de klossen van de pallet niet raakt.

Voetgangers

Net als een auto, heeft intern-transportmaterieel dode hoeken. De remweg kan lang zijn en de ruimte die nodig is om te manoeuvreren, is vaak groter dan gedacht. Voetgangers in een magazijn zijn zich niet altijd bewust van de risico's die dit met zich mee kan brengen. Houd hier rekening mee.

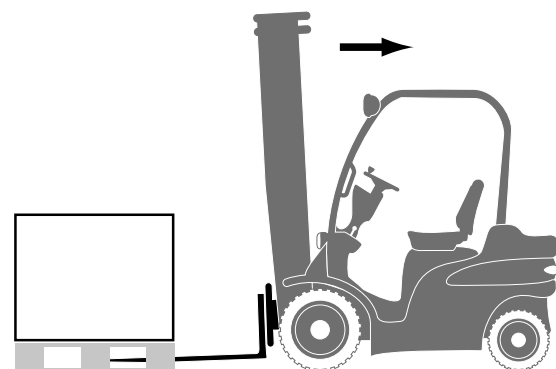
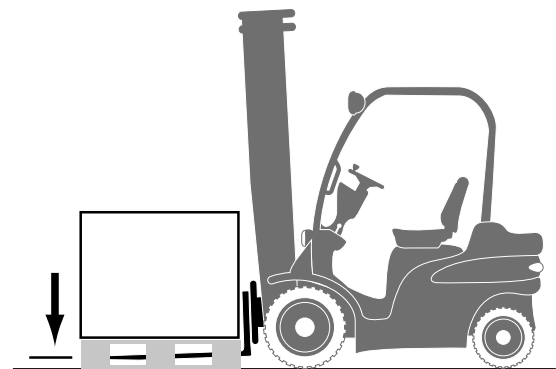
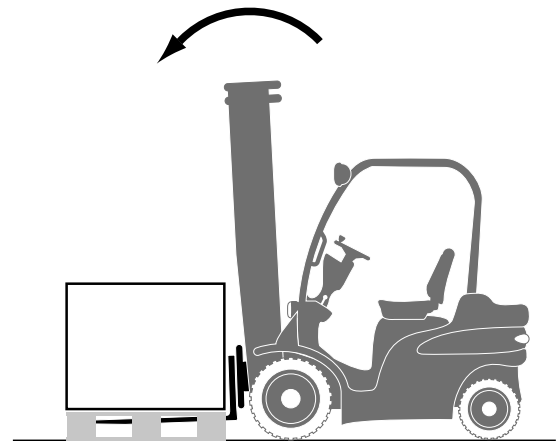
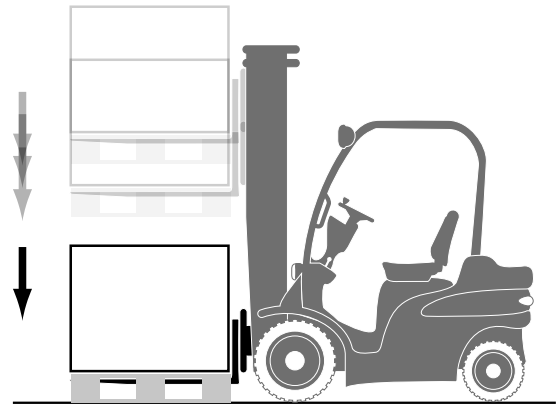

Voertuigeisen op de openbare weg

Zodra men met een mobiel werktuig op de openbare weg rijdt, is het Wegenverkeersreglement van toepassing. Voertuigen die onder het Wegenverkeersreglement vallen en die maar met een beperkte snelheid kunnen rijden, moeten aan een aantal voorwaarden voldoen. Hieronder staan de belangrijkste eisen:

Aan de voorzijde:

- 2 dimlichten
- 2 stadslichten
- 2 richtingaanwijzers
- 2 waarschuwingsknipperlichten

Aan de achterzijde:

- 2 achterlichten
- 2 remlichten
- 2 richtingaanwijzers
- 2 waarschuwingsknipperlichten
- 2 rode retroreflectoren, aangebracht
 - maximaal 50 cm vanaf het breedste punt
 - op een hoogte van minimaal 25 cm en maximaal 90 cm
- 1 rode retroreflector in de vorm van een afgeknotte driehoek
 - in het midden of links van het midden
 - op een hoogte van minimaal 25 cm en maximaal 1m 90 cm

Als het voertuig langer is dan 6 meter, aan beide zijden van het voertuig:

- 1 zijrichtingaanwijzer
- 1 gele retroreflector

Als het voertuig – met inbegrip van aanhangwagens en lading – breder is dan 2,60 meter en de kans bestaat dat het voertuig niet tijdig door andere weggebruikers wordt opgemerkt:

- 1 geel zwaai-, flits- of knipperlicht

Uitstekende delen

Uitstekende delen zoals vorken of een bak dienen te worden verwijderd of afgeschermd.

Maximum snelheid

De maximum snelheid op de openbare weg is 25 km/u.

Meer informatie

Zie de [Regeling voertuigen](#) en de [Regeling optische en geluidssignalen](#).

T-rijbewijs

Als je met een heftruck de openbare weg op gaat, heb je een T-rijbewijs nodig. Het begrip 'openbare weg' dient hierbij ruim te worden opgevat. Een uitzondering geldt voor heftrucks tot 1 meter 30 breed zonder aanhangwagen of karretje, als die worden gebruikt voor het laden en lossen in de directe omgeving van een fabriekshal of magazijn.

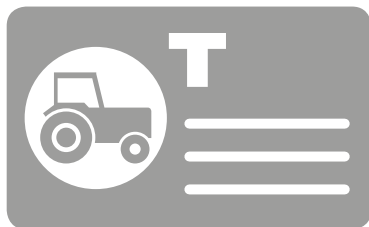

Openbare weg

Als een bedrijfsterrein toegankelijk is voor verkeer, wordt het als openbare weg beschouwd. Chauffeurs van heftrucks hebben ook daar een T-rijbewijs nodig. Dit is niet het geval als het terrein is afgesloten met een slagboom en er is sprake van toegangscontrole.

Informeer ook bij de verzekeringsmaatschappij welke eisen zij stellen aan een chauffeur van een heftruck.

'T' automatisch bijgeschreven

Als je je B-rijbewijs vóór 1 juli 2015 hebt behaald, mag je een heftruck besturen op de openbare weg. Je krijgt de 'T' dan automatisch op je rijbewijs bijgeschreven als je het vernieuwt. Ook met een C-rijbewijs mag je een heftruck besturen op de openbare weg. Ook op dit rijbewijs word de 'T' automatisch bijgeschreven bij vernieuwing.

Wanneer heb ik een T-rijbewijs nodig voor het rijden met een heftruck op de openbare weg?

Ik bezit nu...		T-rijbewijs nodig?	
geen rijbewijs		Ja	
rijbewijs	behaald	vóór 1-7-2015	na 1-7-2015
	C	nee	nee
	B	nee	Ja

