



Hamax ID: HAM604820 User Manual Outback 2-in-1  
10846 Rev. 002

Hamax AS  
Vålerveien 159  
N-1599 Moss  
Norway

Tel.: +47 69 23 38 38  
email: info@hamax.no  
www.hamax.com

# User Manual



## HAMAX OUTBACK / OUTBACK ONE Multifunctional child carrier 2-in-1

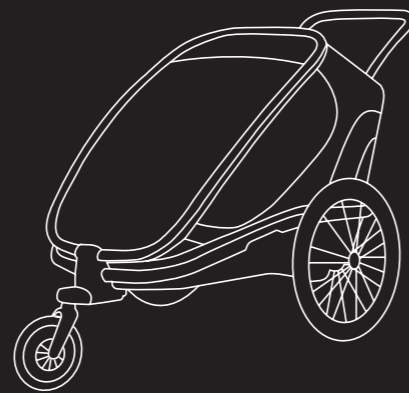

Stroller

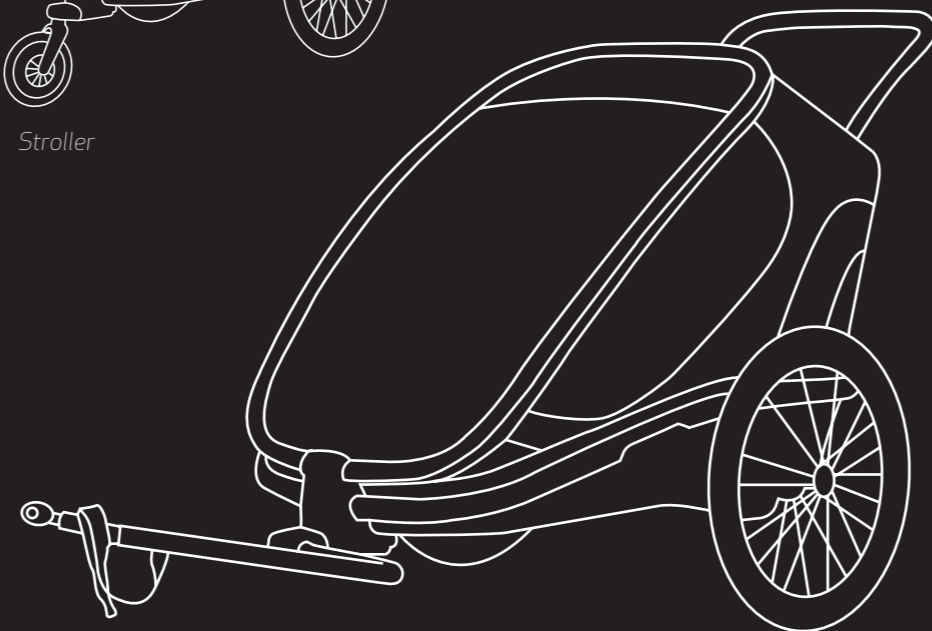

Bicycle trailer

### CONTENTS

<b>EN</b>	- English	9
<b>NO</b>	- Norsk	14
<b>SE</b>	- Svenska	19
<b>NL</b>	- Nederlands	24
<b>DE</b>	- Deutsch	29
<b>FR</b>	- Français	35
<b>PL</b>	- Polski	41
<b>RU</b>	- Русский	46
<b>CZ</b>	- Čeština	52
<b>LT</b>	- Lietuvių	57
<b>SK</b>	- Slovenčina	62
<b>SI</b>	- Slovenščina	67
<b>FI</b>	- Suomi	72
<b>ES</b>	- Español	77

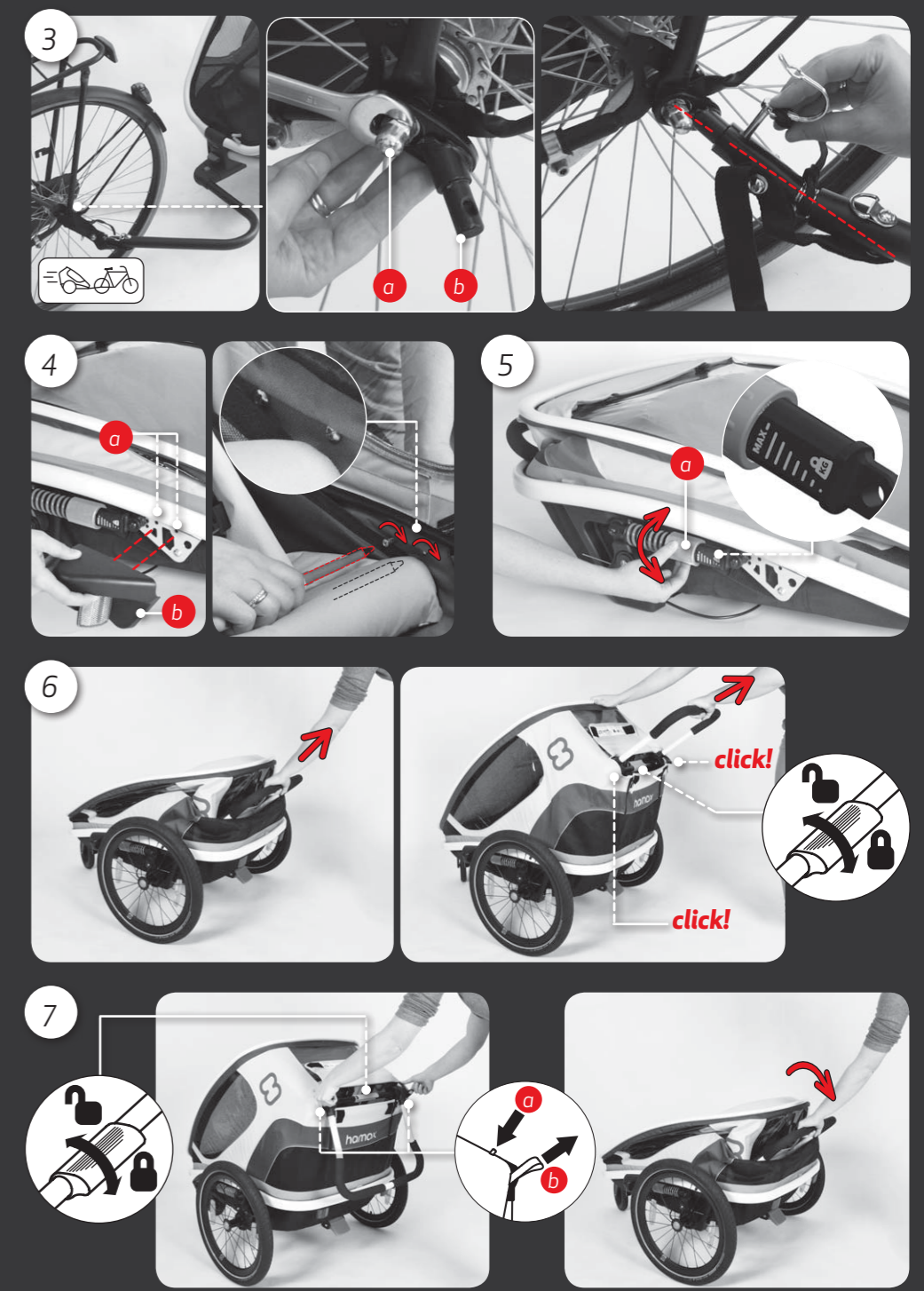



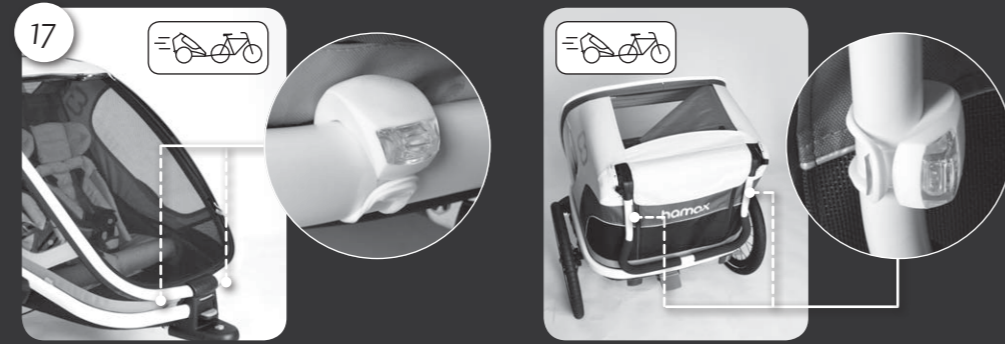
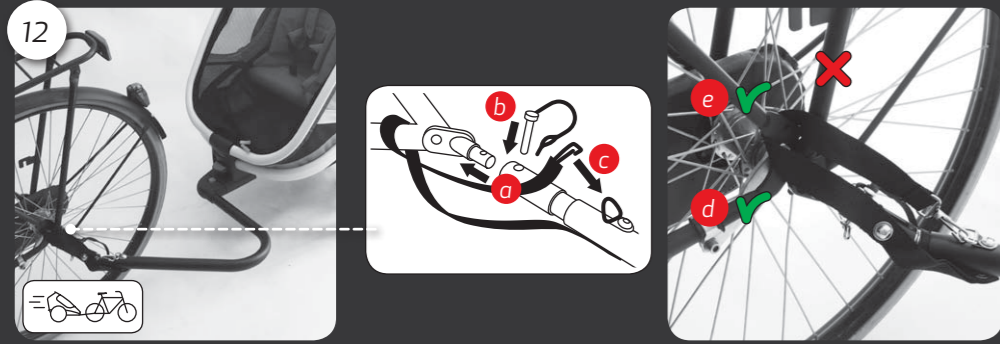
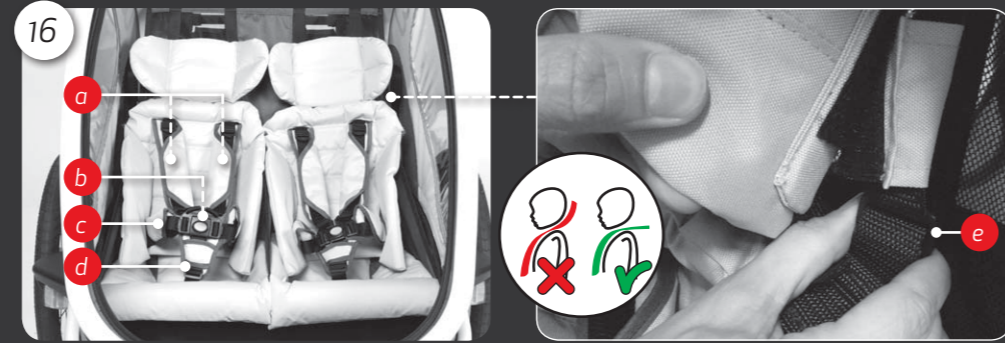
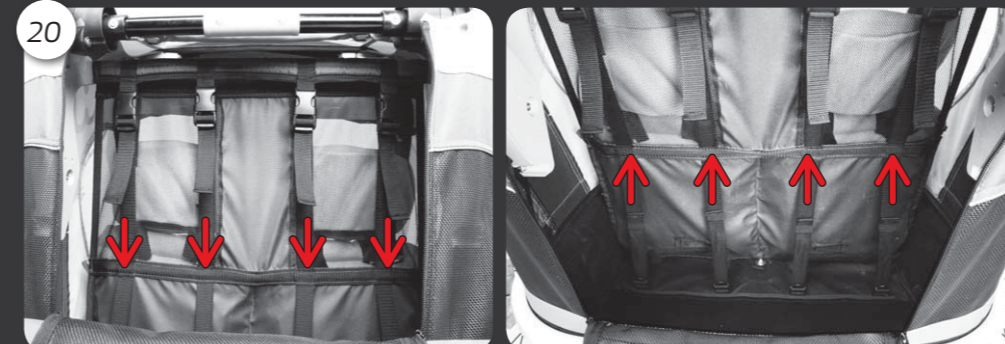
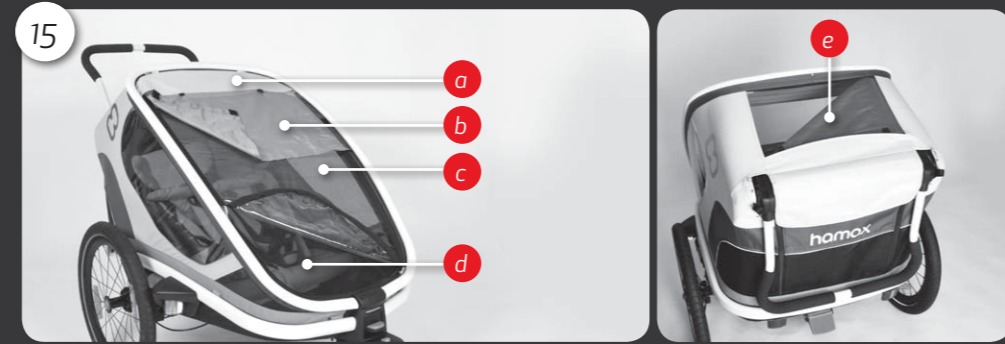
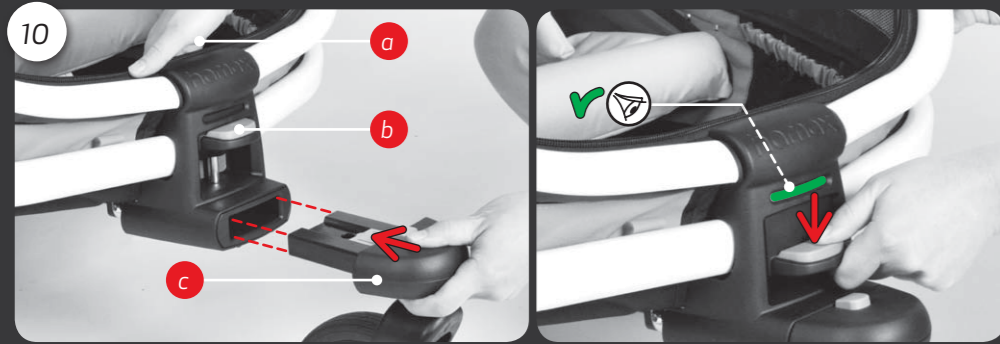
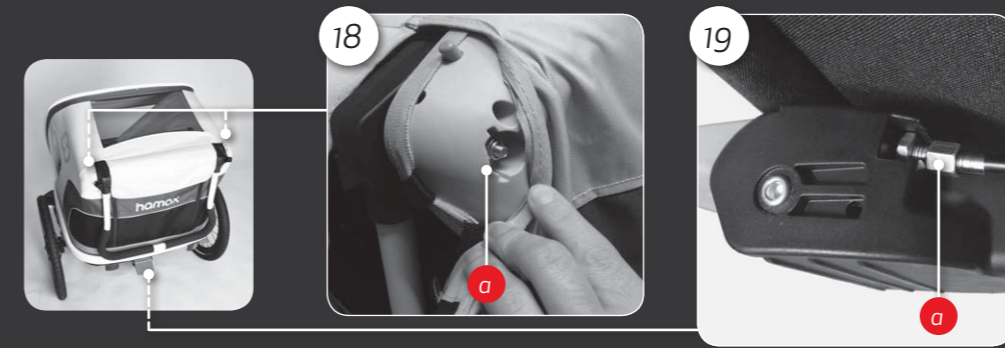
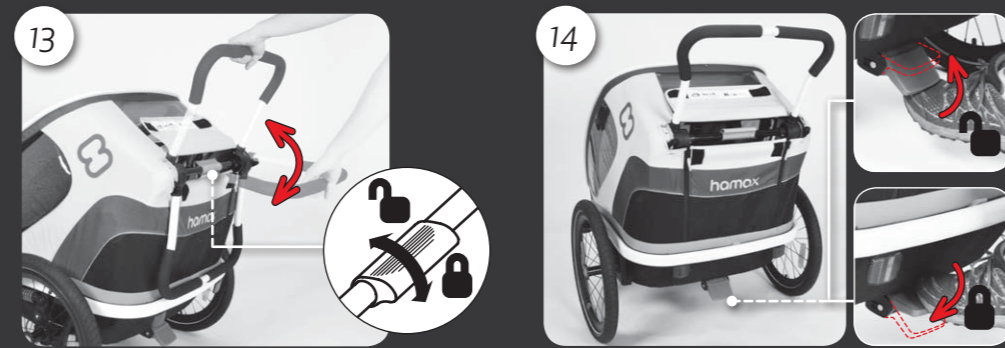
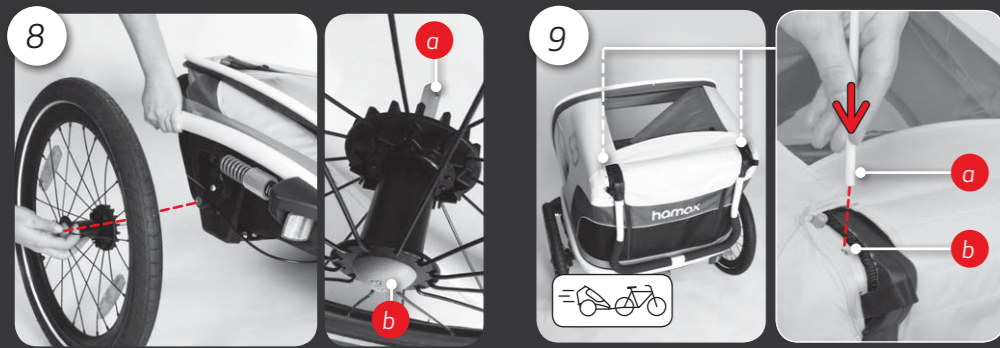



## EN Thank you for choosing the Hamax Outback Multifunctional Child Carrier

Congratulations on purchasing the Hamax Outback multifunctional child carrier. You can transport your child in a safe and comfortable way using the Hamax Outback as a bicycle trailer, stroller or jogger (sold separately). Please read the instructions carefully before assembling or using the Hamax Outback. We wish you and your children many enjoyable trips!

Keep these instructions in a safe place for later use.







Product registration

We recommend that you register your bicycle trailer. Please register here:

<http://www.hamax.com/product-registration>

### SPECIFICATIONS

- See the specifications in image [A]
- Folded dimensions (incl. wheel guards): 108 x 81 x 30cm (Outback) / 108 x 67 x 30cm (Outback One)
- Weight trailer (fully assembled trailer incl. bicycle arm): 20kg (Outback) / 17kg (Outback One)
- <sup>\*\*</sup>To check the drawbar load, measure the weight at the end of the bicycle arm while the trailer is loaded with passengers and cargo. You can measure by standing on a scale, remember your own weight. Stand on the scale with the bicycle arm in your hands. Make sure that you hold the bicycle arm at the correct height. Deduct your own weight and the result is the drawbar load.

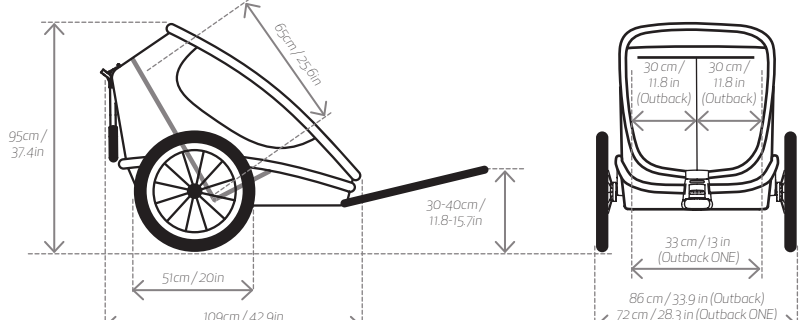
<p><b>A</b></p>  <p><b>Towing speed</b>            Advised speed: 16km/h / 10mph            Max speed: 24km/h / 15mph</p>	 <p><b>Drawbar load**</b>            Min: 0kg / 0lb            Max: 8kg / 17.5lb</p>	 <p><b>Physical requirements</b>            Min age: 6 months            Max child height: 117cm / 3.83ft</p>
<p><b>OUTBACK</b></p>  <p><b>Weight capacity</b>            Max load: 40kg / 88lb            Max weight child: 22kg / 48.5lb            Max weight incl. trailer: 60kg / 132lb</p>  <p><b>Seating positions</b>            For 1 or 2 children</p>		
<p><b>OUTBACK ONE</b></p>  <p><b>Weight capacity</b>            Max load: 34 kg / 75 lb            Max weight child: 22 kg / 48.5 lb            Max weight incl. trailer: 51 kg / 112 lb</p>  <p><b>Seating positions</b>            For 1 child</p>		
 <p>Technical drawing showing dimensions for the Outback and Outback One trailers. The Outback dimensions are: height 95cm / 37.4in, width 109cm / 42.9in, wheel diameter 51cm / 20in, and drawbar height 30-40cm / 11.8-15.7in. The Outback One dimensions are: height 86cm / 33.9in, width 72cm / 28.3in, and drawbar height 33cm / 13in. The width of the seating area for both is 30cm / 11.8in.</p>		

## SAFETY GUIDELINES

### ! WARNINGS

- **Important** – Keep these instructions for future reference
- This product complies to the European and American standards for child bicycle trailers and strollers (EN 15918, EN 1888, ASTM F1975 and ASTM F833).
- **FALL HAZARD** from tip over. Before running, jogging or walking fast, a separate jogging wheel must be mounted.
- This seat unit is not suitable for children under 6 months.
- This seat unit is not suitable for children that can not sit without assistance or do not have adequate neck strength. Please check with a pediatrician if you are in doubt.
- Do not use with children who exceed the weight limitations.
- Never leave your child unattended.
- Avoid serious injury from falling or sliding out. Always use the restraint system.
- Occupants should always wear a properly fitted and approved helmet.
- Towing a trailer will affect the stability of the bicycle and increases the braking distance.
- This trailer is wider than your bicycle. Allow for extra clearance and be aware of a larger turning radius.
- Before each ride, ensure the attached trailer does not interfere with braking, pedaling, or steering of the bicycle.
- Do not allow any of the child's body, clothing, shoe laces or toys to come in contact with moving parts.
- Do not install a car seat or any other seating device not approved by the manufacturer inside the trailer.
- Make no modifications to the trailer.
- Never ride a bicycle at night without adequate lighting. Obey all local legal requirements for lighting.
- A reflector that complies with CPSC regulations shall be visible on the rear of the trailer.
- Check tyre pressure before use. Always inflate tyres to the inflation level specified on the outer tyres.
- Do not use cleaning solvents. Clean only with mild soap and water.
- Failure to comply with the manufacturer's instructions can lead to serious injury or death of the passenger/rider.
- Do not let your child play with this product.
- Ensure that all the locking devices are engaged before use.
- Ensure the parking brake is engaged when loading and unloading your children.
- To avoid injury ensure that your child is kept away when unfolding and folding this product.
- This product is not suitable for running or skating. The jogger kit (with jogger wheel, hand brake and safety strap) must be installed when used for running. The jogger kit is sold separately.
- Do not use any accessories which are not approved by the manufacturer.
- Only replacement parts supplied or recommended by the manufacturer/distributor shall be used.
- Be aware of exposure hazards such as wind chill and heat exhaustion, either by less-active trailer passengers in prolonged exposure in colder temperatures, or by extended periods in warmer temperatures without adequate ventilation or hydration.
- Unintended use could lead to dangerous situations. Hamax is not liable for any damages caused by unintended use. Any unintended use is at the risk of the user.
- Close the front cover when using the bicycle trailer.
- Do not attach any load to the push bar as it will affect the stability of the trailer.
- Do not store luggage in areas inside or outside the trailer other than in the luggage compartment as it affects the stability of the trailer.

## Bicycle safety

Before connecting the bicycle trailer to your bicycle, ensure your bicycle is suitable for towing a trailer and is equipped with well functioning brakes. It is recommended that the bicycle to which the trailer will be attached undergoes a safety check by a qualified bicycle mechanic before attaching the trailer.

## Riding behavior

When towing a trailer, your bicycle behaves heavier and less responsive due to the weight of the trailer. Familiarize yourself with this behavior by experimenting with a loaded trailer in a quiet area first, before entering crowded public roads.

Be aware that due to the weight of the trailer, your bicycle has a longer braking distance. Use caution when driving down hill, as your bicycle will gain more speed rapidly.

Do not exceed the maximum speed specified in this manual and slow down when making turns and on rough roads. Avoid riding over rocks, curbs or other obstacles that may cause the trailer to tip over. Using the trailer in unfavorable weather, road or traffic conditions can result in unsafe situations. Always use good judgement when deciding if conditions are safe to use the trailer.

## High visibility

For optimal visibility and safety in the traffic, the multifunctional carrier has front (white), rear (red) and wheel (orange) reflectors. The tires also have reflective lines. Reflective piping is integrated in the outer fabric. When using the carrier as a bicycle trailer, you also need to apply the orange safety flag for even better visibility.

## Intended use

The trailer is intended for transportation of children as specified in this manual on public roads with light traffic, sidewalks and smooth paths. Hamax considers using the trailer in any other way as unintended use, including but not limited to:

- riding with excessive speed
- riding on rough off-road conditions
- using the trailer for commercial purposes
- transporting animals
- storing luggage in areas inside or outside the trailer other than in the trailer's luggage compartment
- towing the trailer by motorized vehicles
- failing to comply with the instructions in this manual

## GETTING STARTED - INSTALLATION

### [1] Packaging content & required tools

- Trailer body (1x) [1a]
- Quick release wheel (2x) [1b]
- Bicycle arm (1x) [1c]
- Wheel guard including 2 screws for installation (2x) [1d]
- Safety flag (1x) [1e]
- Stroller wheel (1x) [1f]
- User manual Hamax Outback / Outback One (1x)
- Required tools: Phillips screw driver [1g]
- Required tools: Wrench, size 15 [1h]

### [2] Product overview

- Push bar [2a]
- Front cover pocket [2b]
- Front cover [2c]
- Seat paddings [2d]
- Safe connection point [2e]
- Accessory, stroller wheel [2f]
- Adjustable suspension [2g]
- Quick release wheel [2h]
- Wheel guard [2i]
- Seat backrest rear [2j]
- Push bar release handle [2k]
- Storage space [2l]
- Parking brake [2m]

### [3] Installing the hitch on your bicycle

- Remove quick-release or nut [3a] from the left side of your bicycle's rear wheel axle. Place hitch [3b] between quick-release or nut and frame. Tighten the quick-release or nut back on according to the bicycle manufacturer's instructions.
- Ensure that the orientation of the hitch is correct. Keep the alignment / angle between hitch and bicycle arm as straight as possible.

### [4] Installing the wheel guards

- Align the holes [4a] on the wheel guard plate with the holes on the wheel guard [4b]. Insert the 2 screws from the inside of the trailer through the holes in the fabric into the wheel guard. Use the screws provided with the trailer. Fasten both sides in the same way.

### [5] Setting the adjustable suspension

- The suspension can be adjusted to give a comfortable ride. Ensure that the suspension is always set to match your children's weight. Ensure that the trailer is unloaded when adjusting the suspension. Rotate the adjustment ring [5a] to the desired position. Make sure that the left and right suspension are in the same position.

### [6] Unfolding the trailer

- Pull push bar upwards until the auto-lock engages on both sides.

- Verify that the folding mechanism is locked on both sides by trying to push it back down.
- Lock the push bar with the release handle.

### [7] Folding the trailer

- Ensure that the push bar is unlocked.
- Push the folding lock button [7a] in and then pull the straps towards you [7b] until the auto-lock is disengaged on both sides.
- Guide the trailer down into its folded position.

### [8] Installing the quick release wheels

- Ensure that the parking brake is not engaged [2m].
- Make sure that you remove the cap that is protecting the wheel axle [8a]. Press the push button [8b] and insert the wheel axle into the socket. Verify that the wheel is securely fastened by pulling the wheel.

### [9] Mounting the safety flag

- Place the flag pole [9a] into the socket [9b] on the side of the bicycle trailer that is most exposed to the road.

## USE

### [10] Attach the accessory [1c] [1f] at the safe connection point

- Make sure the slider [10b] is upwards. Slide the accessory [10c] into the opening at the front until it locks into place.
- Move the slider downwards until it snaps into place. The green color indicates that the connection point is locked. Verify that the slider is locked by pulling it upwards.

### [11] Remove the accessory [1c] [1f] from the safe connection point

- Push the grey button and move the slider upwards until it snaps in place.
- Push and hold the button on the accessory down. Pull the accessory out of the Safe Connection Point.

**TIP:** You can use the handle [10a] in the connection point when changing your accessories.

### [12] Attaching the bicycle arm to the bicycle

- Securely attach draw bar & safety strap prior to use. Ensure that the trailer is unloaded when attaching & disconnecting it to/from your bicycle.
- Slide the bicycle arm onto the hitch [12a]. Insert the retaining pin [12b] through the hole in bicycle arm and close it. Verify that the bicycle arm is securely fixed by pulling the bicycle arm. Wrap safety strap around bike frame and fasten hook to D-ring [12c].
- Make sure that you put the safety strap around the chain stay [12d] or seat stay [12e] of your bicycle frame.

**TIP:** When you are not using the bicycle arm you can store it in the trailer.

**TIP:** When the safety strap is too long you can wrap it twice around the frame to ensure that the strap does not interfere with any moving part of the rear wheel.

### [13] Adjusting the push bar

- Turn the push bar release handle [2k] upwards to unlock the push bar [2a].
- Rotate the push bar to the desired position.
- Turn the push bar release handle downwards until you feel it locks into its end position and secures the push bar. Verify that the push bar is locked by gently pushing the push bar down.

### [14] Using the parking brake

- To engage: Push the parking brake pedal down. The trailer can move slightly back and forth due to the movement in the adjustable suspension.
- To disengage: Pull the parking brake pedal until it releases. Push or pull the trailer slightly to make sure the brake is disengaged at the wheels.

### [15] Front covers and shades

- The Outback bicycle trailer has a plastic front cover [15c], a mesh front cover [15d] and an additional sun shade [15b]. To open and close the front covers, use the zippers along the sides. To fix the sunshade use the Velcro. The front covers can be stored into the front cover pocket [15a] when not in use.
- The top window of the exterior also has an optional sunshade. [15e]

**TIP:** For heavy rain Hamax supplies a full rain cover.

### [16] 5-point safety harness

- Seat your child and guide the arms through the opening between the shoulder [16a] and waist belt [16c]. Check that the shoulder straps are aligned with your child's shoulders. Adjust the height by sliding the buckles [16e] behind the headrest up or down.

- Connect the two shoulder strap buckles together and insert them into the center buckle [16b] on the crotch strap [16d] until you feel it snap. Reduce the length of the crotch strap and the shoulder belts so that your child is securely tightened. Verify that the safety harness is locked by pulling both shoulder belts.

#### [17] Mounting the LED lights

- Place the lights on the side of the trailer that is most exposed to the road.
- Front: Attach the white LED light through the hole in the fabric.
- Rear: Attach the red LED light on the push bar at the back of the trailer.

**NOTE:** LED lights can be purchased at your bicycle specialist store. Make sure they comply with the lighting regulations in your country.

## CARE AND MAINTENANCE

### Check before using the trailer

- The wheels are properly secured to the trailer.
- The tires are inflated according the specified tire pressure
- The trailer is unfolded properly and the mechanism is locked on both sides. Do not forget to lock the push bar.
- The seat back rest is well secured and tightened. Please see the maintenance section.
- The safety flag and lights are in place whenever required.

### Storage

- It is highly recommended to store the Outback trailer indoors, in a dry and well-ventilated area out of direct sunlight.

**TIP:** There is a Hamax storage cover available for better protection.

### Maintenance

- Push bar: In case the push bar slips from its position, tighten the nut [18] under the fabric of the push bar. Make sure the nuts are tightened equally on both sides.
- Parking brake [2m]: Adjust the parking brake cable by setting the cable adjuster [19] near the brake pedal.
- Safe connection point [2e]: If dirt is inside the safe connection point [2e], rinse it with water.
- Seat base back rest [2j]: Regularly tighten the straps [20] at the rear of the seat base back rest. Make sure that you start to tighten it at the top and follow by tightening it at the bottom.
- Do not use cleaning solvents. Clean only with mild soap and water.
- The seat paddings [2d] can be removed from the trailer for cleaning purposes. Wash seating by hand or using cold machine wash with a short spin cycle.
- Allow the trailer to dry completely before storing it to prevent it from becoming moldy.
- If the trailer is involved in an accident or is damaged, contact your dealer to check if it can still be used.

## WARRANTY

The Hamax Outback Multifunctional Child Carrier is warranted from the date of purchase. The warranty period depends on the law of the country in question. The warranty applies to defects in materials or workmanship, and does not cover damage due to improper use, lack of maintenance, failure to follow the user manual, use of force or normal wear and tear. The warranty is valid for the original user only. Please read the use and maintenance recommendations carefully. Conditions that may cause premature wear of the carrier may not be covered by the warranty. Should the carrier require service or you want to make a warranty claim, please contact your local dealer from whom you purchased your carrier.

## NO Takk for at du har valgt Hamax Outback sykkelvogn

Gratulerer med kjøpet av Hamax Outback sykkelvogn. Med denne kan du frakte barnet/barna på en trygg og komfortabel måte, enten du bruker den som sykkelvogn, barnevogn eller jogger (tilbehør til jogger selges separat). Les bruksanvisningen nøye før du monterer og bruker sykkelvognen. Vi ønsker deg og barna dine mange hyggelige turer!







Ta godt vare på bruksanvisningen for senere bruk.

### Produktregistrering

Vi anbefaler at du registrerer ditt nye produkt. Det kan du gjøre her: [www.hamax.com/product-registration](http://www.hamax.com/product-registration)

## SPESIFIKASJONER

- Se spesifikasjonene i bilde [A]
- Dimensjon sammenlagt (inkl. hjulbeskyttelse): 108 x 81 x 30 cm
- Tilhengervekt: 20 kg (montert tilhenger inkl. sykkelarm)
- \*\*Du kan kontrollere belastningen på trekkstangen ved å måle vekten i enden av sykkelarmen når sykkelvognen er lastet med passasjerer og bagasje. Du kan måle ved å stille deg på en vekt og trekke fra din egen vekt. Still deg på vekten og hold sykkelarmen i hendene dine. Sørg for at du holder sykkelarmen i rett høyde. Trekk fra din egen vekt og resultatet er belastningen på trekkstangen.

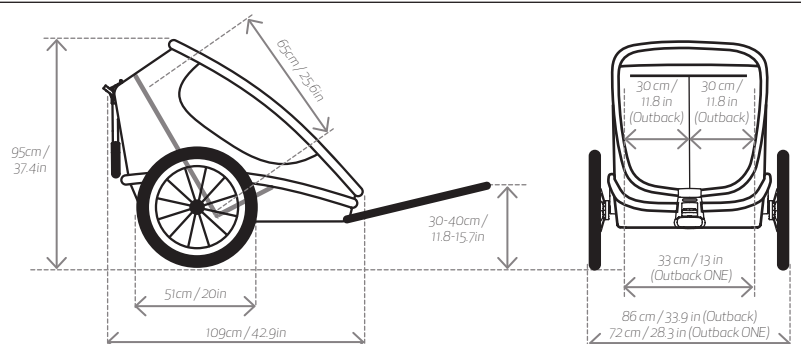
<p><b>A</b></p>  <p><b>Trekkhastighet</b> Anbefalt hastighet: 16 km/t Makshastighet: 24 km/t</p>	 <p><b>Trekkestangbelastning**</b> Min: 0 kg Maks: 8 kg</p>	 <p><b>Fysiske krav</b> Minste alder: 6 måneder Barnets maksimale høyde: 117 cm</p>
<p><b>OUTBACK</b></p> <div style="display: flex; justify-content: space-around;"> <div data-bbox="1354 795 1653 974">  <p><b>Vektkapasitet</b> Maks last: 40 kg Barnets maksimale vekt: 22 kg Maks vekt inkludert tilhenger: 60 kg</p> </div> <div data-bbox="1699 812 1905 974">  <p><b>Seteposisjoner</b> For 1 eller 2 barn</p> </div> </div>		
<p><b>OUTBACK ONE</b></p> <div style="display: flex; justify-content: space-around;"> <div data-bbox="1354 990 1653 1169">  <p><b>Vektkapasitet</b> Maks last: 34 kg Barnets maksimale vekt: 22 kg Maks vekt inkludert tilhenger: 51 kg</p> </div> <div data-bbox="1699 1006 1905 1169">  <p><b>Seteposisjoner</b> For 1 barn</p> </div> </div>		
 <p>Dimensions for Outback: 95cm / 37.4in (height), 109cm / 42.9in (width), 65cm / 25.6in (depth), 51cm / 20in (wheel offset), 30-40cm / 11.8-15.7in (push bar height).</p> <p>Dimensions for Outback ONE: 33cm / 13in (width), 86cm / 33.9in (width), 72cm / 28.3in (width).</p>		

## SIKKERHETSFRORSKRIFTER

# ! ADVARSLER

- **Viktig!** Ta vare på disse instruksjonene for framtidig referanse
- Dette produktet er i samsvar med Europeiske og Amerikanske standarder for sykkeltilhengere for barn og barnevogner (EN 15918, EN 1888, ASTM F1975 og ASTM F833).
- FARE FOR VELT. Før løping, jogging eller rask gange må et separat joggehjul monteres.
- FALLFARE hvis den velter. Før du jogger eller går raskt må et eget separat joggehjul monteres.
- Dette setet er ikke egnet for barn som er yngre enn 6 måneder.
- Dette setet er ikke egnet for barn som ikke kan sitte på egen hånd, eller som ikke har tilstrekkelig nakkestyrke. Rådfør med en barnelege hvis du er usikker.
- Må ikke brukes med barn som overskrider vektbegrensningene.
- La aldri barnet sitte i sykkelvognen uten at noen passer på det.
- Unngå alvorlige skader som følge av fall eller at barnet sklir ut av sykkelvognen. Bruk alltid sikkerhetsbeltene.
- Barn i tilhengeren skal alltid bruke en godt tilpasset og godkjent hjelm.
- Når sykkelvognen trekkes bak sykkelen vil dette påvirke sykkelens stabilitet og øke bremselengden.
- Denne tilhengeren er bredere enn sykkelen din. Ta hensyn til denne utvidede bredden og vær klar over at svingradiusen vil være større.
- Før hver tur må du kontrollere at sykkelvognen ikke påvirker funksjonen til bremsen, pedalen eller styringen av sykkelen.
- Ikke la noen av barnas kropp, klær, skolisser eller leker få komme i kontakt med bevegelige deler.
- Ikke plasser barneseter til bil eller andre seter som ikke er godkjent av produsenten av denne enheten inne i sykkelvognen.
- Ikke modifiser sykkelvognen på noen måte.
- Sykle aldri i mørket uten egnede lykter. Følg alle lokale lovmessige krav med tanke på lys.
- En refleks som er i samsvar med CPSC-reglene skal være synlige bak på sykkelvognen.
- Kontroller dekktrykket før bruk. Sørg alltid for at dekkene er fylt med luft i henhold til dekktrykket som er spesifisert utenpå dekkene.
- Ikke bruk løsemidler. Rengjøres bare med en mild såpe og vann.
- Hvis produsentens instruksjoner ikke følges kan det føre til alvorlige skader eller død for passasjer/rytter.
- Ikke la barna leke med dette produktet.
- Kontroller at alle låseenheter er låste før bruk.
- Kontroller at parkeringsbremsen er aktivert før du setter inn eller tar ut barna dine.
- For å unngå skader må du sørge for at barna ikke er i nærheten når du folder ut eller sammen dette produktet.
- Dette produktet er ikke egnet for jogging eller sammen med skøyter. Joggesettet (med joggehjul, håndbrems og sikkerhetsstropp) må benyttes når produktet skal benyttes ved jogging. Joggesettet selges separat.
- Ikke bruk tilbehør som ikke er godkjent av produsenten.
- Bare reservedeler som leveres av eller anbefales av produsenten/distributøren skal benyttes.
- Vær oppmerksom på farer som kulde eller varme som kan påvirke de mindre aktive passasjerene ved lengre tids opphold i betingelsene, uten tilstrekkelig ventilasjon eller tilførsel av fukt.
- Utisiktet bruk kan føre til farlige situasjoner. Hamax kan ikke holdes ansvarlig for skader som skyldes utisiktet bruk. Enhver utisiktet bruk er på brukerens egen ansvar.
- Lukk frontdekslet når du bruker sykkelvognen.
- Ikke fest noen form for vekt på håndtaket da det vil påvirke stabiliteten til sykkelvognen.

- Ikke oppbevar bagasje på andre steder enn i bagasjerommet da oppbevaring på andre steder i eller utenfor tilhengeren kan påvirke stabiliteten til sykkelvognen.

### Sykkelsikkerhet

Før du kobler sykkelvognen til sykkelen din må du kontrollere at sykkelen din er egnet til å trekke sykkelvognen, og at den er utstyrt med velfungerende bremses. Det anbefales at sykkelen som sykkelvognen skal kobles til gjennomgår en sikkerhetssjekk av en kvalifisert sykkelreparatør før sykkelvognen kobles på.

### Oppførsel

Når du trekker en sykkelvogn vil sykkelen din oppføre seg som en tyngre sykkel og være reagere tregere på dine bevegelser som følge av sykkelvognene vekt. Gjør deg kjent med denne situasjonen ved å eksperimentere med å kjøre med sykkelvognen på et stille sted først før du beveger deg ut på veien. Vær oppmerksom på at som følge av vekten til sykkelvognen vil sykkelen ha en lengre bremsesavstand. Vær forsiktig når du sykler ned bakker, da sykkelen raskere vil få høy hastighet. Ikke kjør raskere enn makshastigheten som er angitt i denne håndboken, og senk farten når du skal svinge og på veier med dårlig underlag. Unngå kjøring over steiner, fortauskanter og andre hindringer som kan føre til at sykkelvognen tipper over. Hvis du bruker sykkelvognen i vær-, vei- eller trafikkforhold som ikke er ideelle, kan det føre til farlige situasjoner. Vurder alltid og forholdene er sikre for bruk av sykkelvognen.

### Høy synlighet

For optimal synlighet og sikkerhet i trafikken har sykkelvognen reflekser foran (hvite), bak (røde) og på hjulene (oransje). Dekkene har også reflekterende striper. Refleksen er integrert som en del av det ytre dekket. Når sykkelvognen brukes som en tilhenger må du også bruke det oransje flagget for bedre synlighet.

### Tiltenkt bruk

Sykelvognen er beregnet på transport av barn på offentlige veier med lett trafikk, gangveier og egnede stier i henhold til instruksjonene i denne håndboken. Hamax betrakter all annen bruk av sykkelvognen som utilsiktet bruk, inkludert men ikke begrenset til:

- Sykling med høy hastighet
- Sykling på veier med off-road-forhold
- Bruk av sykkelvognen til kommersiell bruk
- Transport av dlyr
- Oppbevaring av bagasje på andre steder inne eller utenpå vognen annet enn i bagasjerommet
- Trekke sykkelvognen av et motorisert kjøretøy
- Instruksjonene i denne håndboken ikke følges

## KOMME I GANG - INSTALLASJON

### [1] Innhold i pakken og nødvendige verktøy

- Tilhengerkarosseri (1x) [1a]
- Hjul med hurtigkobling (2x) [1b]
- Sykkelarm (1x) [1c]
- Hjulbeskyttelse inkl. 2 skruer for montering(2x) [1d]
- Sikkerhetsflagg (1x) [1e]
- Barnevognhjul (1x) [1f]
- Brukerhåndbok Hamax Outback (1x)
- Nødvendige verktøy: Phillips skrutrekker [1g]
- Nødvendige verktøy: Fastnøkkel, størrelse 15 [1h]

### [2] Produktoversikt

- Håndtak [2a]
- Lomme for frontdeksel [2b]
- Frontdeksel [2c]
- Seteputer [2d]
- Sikker tilkoblingspunkt [2e]
- Tilbehør, barnevognhjul [2f]
- Justerbar fjæring [2g]
- Hjul med hurtigkobling [2h]
- Hjulbeskyttelse [2i]
- Seterygg, bak [2j]
- Låsehendel, håndtak [2k]
- Oppbevaringsrom [2l]
- Parkeringsbrems [2m]

### [3] Montere festet på sykkelen din

- Fjern hurtigfestet eller mutteren [3a] fra venstre side av sykkelens bakre hjulaksling. Plasser festet [3b] mellom hurtigfestet eller mutteren og rammen. Fest hurtigkoblingen eller mutteren igjen i henhold til sykkelprodusentens instruksjoner.
- Kontroller at vinkelen til festet er korrekt. Hold vinkelen mellom festet og sykkelarmen så rett som mulig.

### [4] Montering av hjulbeskytterne

- Juster hullene [4a] på festeplaten for hjulbeskyttelsen med hullene på hjulbeskyttelsen [4b]. Sett inn de 2 skruene fra inne i sykkelvognen, gjennom stoffet og inn i hjulbeskyttelsen. Bruk skruene som ble levert med sykkelvognen. Fest på begge sider på samme måte.

#### [5] Justering av den justerbare fjæringen

- Fjæringen kan justeres for å gi en mer behagelig tur. Sørg for at fjæringen alltid er tilpasset vekten til barna. Sykkelvognen må alltid være tom når du justerer fjæringen. Roter justeringsringen [5a] til ønsket posisjon. Kontroller at venstre og høyre fjæring er justert til samme posisjon.

#### [6] Utfolding av sykkelvognen

- Trekk håndtaket oppover helt til den automatiske låsen kobler seg inn på begge sider.
- Kontroller at foldemekanismen er låst på begge sider ved å forsøke å trykke vognen ned.
- Lås håndtaket med låsehendelen.

#### [7] Legge sykkelvognen sammen

- Kontroller at håndtaket er låst opp.
- Trykk inn foldelåsen [7a] og trekk deretter strappene mot deg [7b] helt til du hører at den automatiske låsen låses opp på begge sider.
- Før sykkelvognen sammen og ned i sammenfoldet posisjon.

#### [8] Koble på hjulene med hurtigkobling

- Sørg for at parkeringsbremsen ikke er koblet inn [2m].
- Husk å fjern hetten som beskytter hjulakslingen [8a]. Trykk inn knappen [8b] og sett hjulakslingen inn i åpningen. Kontroller at hjulet er godt festet ved å prøve å trekke det av.

#### [9] Montering av sikkerhetsflagget

- Sett flaggstangen [9a] ned i åpningen [9b] på den siden av sykkelvognen som vil være nærmest veien.

## BRUK

#### [10] Fest tilbehøret [1c] [1f] på det sikre tilkoblingspunktet

- Sørg for at låsetappen [10b] er satt i øvre posisjon. Skyv tilbehøret [10c] inn i åpningen foran helt til det låses på plass.
- Skyv låsetappen ned helt til den klikker på plass. Den grønne fargen viser at tilkoblingspunktet er låst. Kontroller at låsetappen er låst ved å trekke den oppover.

#### [11] Utkobling av tilbehør [1c] [1f] fra det sikre tilkoblingspunktet

- Trykk inn den grå knappen og skyv låsetappen opp helt til den låses på plass
- Trykk inn knappen på tilbehøret og hold den inntrykt. Trekk tilbehøret ut av det sikre tilkoblingspunktet.

**TIPS:** Du kan bruke håndtaket [10a] i tilkoblingspunktet når du skal bytte tilbehør.

#### [12] Festing av sykkelarmen til sykkelarmen

- Fest trekkstangen og sikkerhetsstroppen før bruk. Sykkelvognen må være tom når du kobler den til/fra sykkelarmen din.
- Skyv sykkelarmen inn på festet [12a]. Sett låsetappen [12b] inn gjennom hullet i sykkelarmen og låse den. Kontroller at sykkelarmen er godt festet ved å trekke i sykkelarmen. Dra sikkerhetsstroppen rundt sykkelarmen og fest kroken til D-ringen [12c].
- Sørg for at du legger sikkerhetsstroppen rundt den nedre [12d] eller øvre bakgaffel [12e] på sykkelrammen din.

**TIPS:** Når du ikke skal bruke sykkelarmen kan du oppbevare den i sykkelvognen.

**TIPS:** Hvis sikkerhetsstroppen er for lang kan du trekke den to ganger rundt rammen slik at du kan forsikre deg om den ikke kommer i kontakt med noen av de bevegelige delen av bakhjulet.

#### [13] Justering av håndtaket

- Vri håndtakets låsebryter [2k] oppover for å låse opp håndtaket [2a].
- Roter håndtaket til ønsket posisjon.
- Vri håndtakets låsebryter nedover helt til du føler at den låser seg, og dermed sikrer håndtaket. Kontroller at håndtaket er låst på plass ved å skyve håndtaket forsiktig nedover.

#### [14] Bruk av parkeringsbremsen

- Aktivering: Trykk bremsepedalen ned. Sykkelvognen kan bevege seg noe fram og tilbake som følge av den justerbare fjæringen.
- Utkobling: Skyv bremsepedalen opp til bremsen løsner. Skyv sykkelvognen litt fram eller trekk den bakover for å sikre at bremsene er koblet fra hjulene.

#### [15] Frontdeksel og solskjerming

- Outback har et frontdeksel i plast [15c], et insektsnett [15d] og en ekstra solbeskyttelse [15b]. Du åpner og lukker frontdekslene ved hjelp av glidelåsene langs sidene. Solbeskyttelsen festet ved hjelp av borrelåsen. Frontdekslene kan oppbevares i lommen [15a] når de ikke er i bruk.
- Toppvinduets på sykkelvognen har også en valgfri solbeskyttelse. [15e]

**TIPS:** Hamax kan også levere regntrekk til sykkelvognen

#### [16] 5-punkts sikkerhetsbelte

- Plassér barnet i setet, og før armene gjennom åpningen mellom skulderselen (16a) og hoftebelte (16c). Kontrollér at skulderselene er på høyde med barnets skuldre. Justér høyden ved å skyve spennene (16e) bak hodestøtten opp eller ned
- Før sammen og fest de to spennene til skulderselene, og fest disse deretter til midtspennen (16b) på skrittsele (16d), slik at du merker at den klikker på plass. Redusér så lengden på skrittsele og skulderselene slik at barnet er godt festet. Kontrollér at sikkerhetsbelte/spennen er låst ved å trekke i begge skulderselene.

#### [17] Montering av LED-lysene

- Plasser lysene på den siden av sykkelvognen som vil være nærmest veien.
- Foran: Fest det hvite LED-lyset gjennom hullet i stoffet.
- Bak: Fest det røde LED-lyset på håndtaket bak på sykkelvognen.

**MERK:** LED-lys kan du kjøpe hos sykkelleverandøren din. Sørg for at de er i tråd med lovgivningen i landet ditt.

## BRUK OG VEDLIKEHOLD

#### Kontrolleres før du bruker sykkelvognen

- At hjulene er korrekt festet på sykkelvognen.
- At dekkene er fylt opp til angitt dekktrykk
- At sykkelvognen er foldet ut korrekt og at låsemekanismen er låst på begge sider. Ikke glem å låse håndtaket.
- At seteryggen er godt festet og sikret. Se vedlikeholdsinstruksjonene.
- At sikkerhetsflagget og lysene er på plass når det er behov for det.

#### Oppbevaring

- Det anbefales at Outback oppbevares innendørs på et tørt og godt ventilert sted, utenfor direkte sollys.

**TIPS:** Det finnes et eget oppbevaringsdeksel fra Hamax for bedre beskyttelse.

#### Vedlikehold

- Håndtak: Hvis håndtaket løsner fra posisjonen, må du stramme til mutteren [18] under håndtakets stoff. Sørg for at mutrene er strammet til like mye på hver side.
- Parkeringsbrems [2m]: Juster kabelen til parkeringsbremsen ved å sette kabeljusteringen [19] nær bremsepedalen.
- Sikkert tilkoblingspunkt [2e]. Hvis det kommer skitt inn i det sikre tilkoblingspunktet [2e] kan du skylle det med vann.
- Seteryggen [2j]: Stram med jevne mellomrom til stroppene [20] bak på seteryggen. Sørg for at du starter strammingen på toppen og deretter ved å stramme til i bunnen.
- Ikke bruk løsemidler. Rengjøres bare med en mild såpe og vann.
- Seteputene [2d] kan tas ut for rengjøring. Vask seteputene for hånd eller i en kald maskinvask med en kort sentrifugering.
- La sykkelvognen tørke helt før deg settes bort for lagring for å unngå muggdannelse.
- Hvis sykkelvognen er involvert i en ulykke eller skades, må du ta kontakt med forhandleren slik at de kan kontrollere om den fortsatt kan benyttes.

## GARANTI

Hamax Outback sykkelvogn garanteres fra kjøpsdato. Garantiperioden avhenger av det aktuelle landets lovgivning. Garantien gjelder defekter relatert til materialer eller arbeid, og dekker ikke skader som skyldes feilaktig bruk, manglende vedlikehold, at brukerhåndboken ikke følges, bruk av makt eller normal slitasje. Garantien er kun gyldig for den originale brukeren. Les gjennom og bruk vedlikeholdsanbefalingene nøye. Enkelte betingelser som kan føre til økt slitasje på sykkelvognen dekkes ikke av garantien. Hvis det er behov for service på sykkelvognen eller hvis du ønsker å komme med et garantikrav må du ta kontakt med forhandleren som solgte deg sykkelvognen.



## SE Tack för att du valde Hamax Outback universalcykelvagn till barn

Vi hoppas du ska få mycket glädje av din Hamax Outback universalcykelvagn till barn. Med cykelvagnen kan du tryggt och säkert transportera ditt barn. Hamax Outback kan användas som cykelvagn, sittvagn eller joggingvagn (säljs separat). Läs noga igenom instruktionerna före montering eller användning av Hamax Outback. Vi hoppas att du och barnen får många härliga resor!







Förvara bruksanvisningen på en säker plats för senare bruk.

Produktregistrering

Vi rekommenderar att du registrerar din cykelvagn. Du kan registrera din produkt här: [www.hamax.com/product-registration](http://www.hamax.com/product-registration)

### SPECIFIKATIONER

- Se specifikationerna i bild [A]
- Mått, hopfälld (inkl. hjulskydd): 108 x 81 x 30 cm
- Vagnens vikt: 20 kg (komplett monterad cykelvagn inkl. cykelarm)
- \*\*För att kontrollera dragstångsbelastningen mäter man vikten i slutet av cykelarmen när vagnen är lastad med passagerare och last. Du kan utföra mätningen genom att ställa dig på en våg, kom ihåg din egen vikt. Ställ dig på vågen och håll cykelarmen i händerna. Se till att du håller cykelarmen i rätt höjd. Dra från din egen vikt från resultatet, slutresultatet är dragstångsbelastningen.

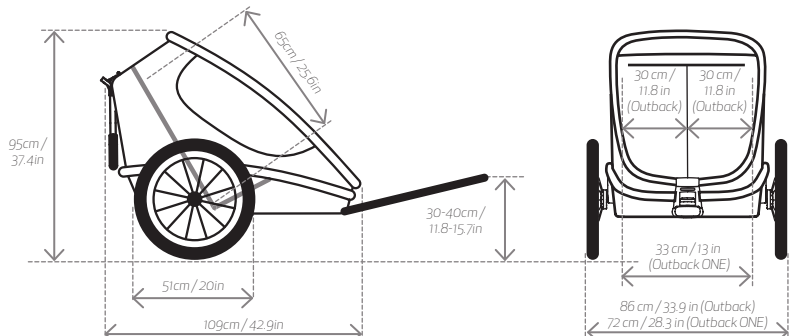
<b>A</b>  <b>Draghastighet</b> Rekommenderad hastighet: 16 km/h Maxhastighet: 24 km/h	 <b>Dragstångsbelastning**</b> Min: 0 kg Max: 8 kg	 <b>Fysiska krav</b> Lägsta ålder: 6 månader Barnets maximala längd: 117 cm
<b>OUTBACK</b>  <b>Viktkapacitet</b> Max last: 40 kg Barnets maximala vikt: 22 kg Max vikt inkl. vagn: 60 kg	 <b>Sätespositioner</b> För 1 eller 2 barn	
<b>OUTBACK ONE</b>  <b>Viktkapacitet</b> Max last: 34 kg Barnets maximala vikt: 22 kg Max vikt inkl. vagn: 51 kg	 <b>Sätespositioner</b> För 1 barn	
 <p>Dimensions (cm / inches): Total height: 95cm / 37.4in Wheel diameter: 51cm / 20in Total width: 109cm / 42.9in Handle height: 30-40cm / 11.8-15.7in Seat width (Outback): 30cm / 11.8in Seat width (Outback ONE): 33cm / 13in Seat depth (Outback): 30cm / 11.8in Seat depth (Outback ONE): 86cm / 33.9in Seat depth (Outback ONE): 72cm / 28.3in</p>		

### VARNINGAR

## ! VARNINGAR

- **Viktigt** - Spara bruksanvisningen för framtida bruk
- Denna produkt uppfyller europeiska och amerikanska standarder för cykelvagnar till barn och sittvagnar (EN 15918, EN 1888, ASTM F1975 och ASTM F833).
- **VÄLTRISK**. Innan löpning, jogging eller snabb gång måste separat jogginghjul monteras
- **VÄLTRISK**, risk att vagnen välter. Om man ska springa, jogga eller gå fort med vagnen måste den utrustas med speciella jogginghjul.
- Detta säte är inte lämpligt för barn under 6 månader.
- Detta säte är inte lämpligt för barn som inte kan sitta utan hjälp eller som inte har tillräcklig styrka i nacken. Om du är tveksam, rådfråga en barnläkare.
- Får inte användas av barn som överstiger viktbegränsningarna.
- Lämna aldrig barnet utan uppsikt.
- Undvik allvarliga skador, t.ex. att barnet faller eller glider ut ur vagnen. Använd alltid säkerhetsremmarna.
- Passagerare ska alltid använda hjälm som är godkänd och sitter på rätt sätt.
- När cykelvagnen dras bakom en cykel påverkas cykelns stabilitet och bromssträckan blir längre.
- Tänk på att vagnen är bredare än cykeln. Tänk på att ta ut avstånden och tänk på att svängraden är större.
- Innan du börjar cykla ska du kontrollera att vagnen inte förhindrar bromsning, pedalernas rörelser och styrningen av cykeln.
- Låt inte barnet, dess kläder, skor/skosnören eller leksaker komma i kontakt med rörliga delar.
- Montera inte in bilbarnstol eller något annat säte som inte är godkänt av tillverkaren.
- Det är inte tillåtet att modifiera vagnen.
- Cykla aldrig i mörker utan fullgod belysning. Följ lokala bestämmelser rörande cykelbelysning.
- På vagnens baksida ska det finnas en synlig reflex som uppfyller CPSC-bestämmelserna.
- Kontrollera ringtrycket innan du använder vagnen. Däcken ska alltid ha det ringtryck som anges på däckets utsida.
- Använd inte lösningsmedel. Rengör endast med mild såpa och vatten.
- Om man inte följer tillverkarens anvisningar kan det leda till allvarliga skador eller dödsfall för passagerare/cyklist.
- Låt inte barn leka med produkten.
- Kontrollera att alla lås/spärrar har monterats innan produkten används.
- Kontrollera att parkeringsbromsen är aktiverad när barn sätts i eller tas ur från vagnen.
- För att undvika skador ska barn hållas på säkert avstånd när vagnen fälls samman.
- Produkten är inte avsedd för löpning eller skridskoåkning. Joggningsset (med joggningshjul, handbroms och säkerhetsrem) ska monteras om vagnen ska användas vid löpning. Joggningssetet säljs separat.
- Använd inte tillbehör som inte har godkänts av tillverkaren.
- Använd endast reservdelar som levereras eller rekommenderas av tillverkaren/distributören.
- Var uppmärksam på yttre risker, som t.ex. vindavkyllning och värmeutmattning, hos mindre aktiva passagerare som kanske utsätts för låga eller höga temperaturer under en längre tid, utan tillräcklig ventilation eller vätskeintag.
- Felaktig användning kan leda till farliga situationer. Hamax kan inte hållas ansvariga för skador som orsakas av felaktig användning. Ev. felaktig användning sker på användarens ansvar.
- Det främre skyddet ska vara stängt när man använder cykelvagnen.
- Belasta inte tryckstången, det kommer att påverka vagnens stabilitet.
- Förvara inte bagage inne i eller på utsidan av vagnen, annat än i bagageutrymmet, felaktig lastning påverkar cykelvagnens stabilitet.



## Cykelsäkerhet

Innan du kopplar till cykelvagnen på cykeln ska du kontrollera att cykeln är förberedd för cykelvagn och att den är utrustad med bra fungerande bromsar. Cykeln som cykelvagnen ska kopplas till bör ha genomgått en säkerhetskontroll, utförd av en behörig cykeltekniker innan cykelvagnen kopplas på.

## Cykelteknik

När man cyklar med cykelvagn blir cykeln tyngre och ger sämre respons, detta beror på cykelvagnens tyngd. Bekanta dig med din cykels nya agerande genom att experimentera med olika last i vagnen i en lugn miljö, innan du ger dig ut i trafiken.

Tänk på att cykelvagnens vikt innebär att cykelns bromssträcka blir längre. Var försiktig när du cyklar i nedförsbacke, cykeln kommer snabbt att få upp hög hastighet.

Överskrid inte den maximala hastigheten som anges i bruksanvisningen och tänk på att sänka hastigheten när du ska svänga eller cyklar på ojämna vägar. Undvik att köra över stenar, kantsten eller andra hinder som kan orsaka att vagnen välter. Det kan orsaka farliga situationer om man använder vagnen i dåligt väder och i svåra väg- eller trafikförhållanden. Använd alltid sunt förnuft när du avgör om förhållandena är säkra för att använda vagnen.

## Hög synlighet

För bästa möjliga synlighet och trafiksäkerhet har cykelvagnen reflexer fram (vit) och bak (orange). Dessutom har däckens reflexlinjer. Reflekterande rör har sytts in i det yttre tyget. När vagnen används som cykelvagn ska den även utrustas med en orange vimpel för att ge ökad synlighet.

## Avsedd användning

Vagnen är avsedd för transport av barn, så som anges i bruksanvisningen, på allmänna vägar med lättare trafik, gångbanor och jämna gångvägar. Hamax ser all annan användning av vagnen som felaktig användning, inklusive, men inte begränsat till:

- köra i för hög hastighet
- köra i terrängförhållanden "offroad"
- använda vagnen i kommersiellt syfte
- transport av djur
- förvaring av bagage i eller utanpå vagnen, annat än i bagageutrymmet
- dra vagnen bakom ett motor drivet fordon
- underlåta att följa instruktionerna i denna bruksanvisning

## KOMMA IGÅNG – MONTERING

### [1] Förpackningens innehåll och nödvändiga verktyg

- Vagnkaross (1x) [1a]
- Hjul med snabbfäste (2x) [1b]
- Cykelarm (1x) [1c]
- Hjulskydd inklusive 2 skruvar för montering (2x) [1d]
- Säkerhetsvimpel (1x) [1e]
- Sittvagnshjul (1x) [1f]
- Bruksanvisning Hamax Outback (1x)
- Nödvändiga verktyg: Stjärnskruvmejsel [1g]
- Nödvändiga verktyg: Skruvnyckel, storlek 15 [1h]

### [2] Produktöversikt

- Tryckstång [2a]
- Ficka för främre skydd [2b]
- Främre skydd [2c]
- Sittdynor [2d]
- Säker kopplingspunkt [2e]
- Tillbehör, sittvagnshjul [2f]
- Justerbar upphängning [2g]
- Hjul med snabbfäste [2h]
- Hjulskydd [2i]
- Bakre sätesryggstöd [2j]
- Tryckstång, frigöringshandtag [2k]
- Förvaringsutrymme [2l]
- Parkeringsbroms [2m]

### [3] Montering av kroken på din cykel

- Ta bort snabbkopplingen eller muttern [3a] från den vänstra sidan av cykelns bakre hjulaxel. Placera kroken [3b] mellan snabbfästet eller mutter och ram. Spänn snabbfäste eller mutter i enlighet med cykeltillverkarens uppgifter.
- Kontrollera att krokens riktning är korrekt. Håll riktningen/vinkel mellan kroken och cykelarmen så rak som möjligt.

### [4] Montering av hjulskydd

- Rikta in hålen [4a] på hjulskyddets platta med hålen på hjulskyddet [4b]. För in två skruvar inifrån vagnen, genom hålen i tyget och in i hjulskyddet. Använd skruvarna som medföljer vagnen. Montera båda sidorna på samma sätt.

### [5] Inställning av den justerbara upphängningen

- Upphängningen kan justeras för att få bästa möjliga komfort. Se till att upphängningen alltid är inställd efter barnens vikt. Vagnen ska var olastad när upphängningen justeras. Vrid inställningsringen [5a] till önskat läge. Kontrollera att upphängningen på vänster och höger sida har samma inställning.

### [6] Uppfällning av vagnen

- Dra tryckstången uppåt tills det automatiska låset kopplas in på båda sidorna.
- Kontrollera att fjällmekanismen är låst på båda sidor genom att försöka trycka ner den
- Lås tryckstången med frigöringshandtaget.

### [7] Fälla samman vagnen

- Kontrollera att tryckstången är frikopplad.
- Tryck på knappen för hopfällningslåset [7a] och dra därefter remmarna mot dig [7b] tills det automatiska låset frikopplas på båda sidor.
- För ner vagnen till hopfällt läge.

### [8] Montering av hjul med snabbfäste

- Kontrollera att parkeringsbromsen är frikopplad [2m].
- Glöm inte att ta bort hatten som skyddar hjulaxeln [8a]. Tryck på knappen [8b] och för in hjulaxeln i hylsan. Kontrollera att hjulet sitter ordentligt fast genom att dra i hjulet.

### [9] Montering av säkerhetsvimpel

- Placera flaggstången [9a] i fästet [9b] på cykelvagnens sida närmast vägen.

## ANVÄNDNING

### [10] Fäst tillbehöret [1c] [1f] i den säkra fästpunkten

- Se till att skjutreglaget [10b] är uppåt. För in tillbehöret [10c] i öppningen på framsidan tills det låser på plats.
- För skjutreglaget neråt tills det snäpper på plats. Den gröna färgen anger att fästpunkten är låst. Kontrollera att skjutreglaget har låst fast genom att dra uppåt.

### [11] Ta bort tillbehöret [1c] [1f] från den säkra fästpunkten

- Tryck på den grå knappen och flytta skjutreglaget uppåt tills det snäpper på plats
- Tryck och håll inne knappen på tillbehöret. Dra ut tillbehöret från den säkra fästpunkten.

**TIPS:** Du kan använda handtaget [10a] i fästpunkten för att byta tillbehör.

### [12] Montera cykelarmen på cykeln

- Fäst fast dragstång och säkerhetsrem ordentligt före användning. Vagnen ska var olastad när den hängs på eller tas bort från cykeln.
- För på cykelarmen på kroken [12a]. Montera spärrstiftet [12b] genom hålet på cykelarmen och lås fast. Kontrollera att cykelarmen sitter ordentligt fast genom att dra i den. Linda säkerhetsremmen runt cykelramen och spänn fast kroken i D-ringen [12c].
- Placera säkerhetsremmen runt cykelarmens kedjestag [12d] eller sadelstag [12e].

**TIPS:** När cykelarmen inte ska användas kan den förvaras i vagnen.

**TIPS:** Om säkerhetsremmen är för lång kan man linda den dubbelt runt ramen så att remmen inte påverkar bakhjulets rörliga delar.

### [13] Justering av tryckstång

- Vrid tryckstångens frigöringshandtag [2k] uppåt för att frigöra tryckstången [2a].
- Vrid tryckstången till önskat läge.
- Tryck ner tryckstångens frigöringshandtag tills du känner att det låser i sitt yttersta läge och spärrar tryckstången. Kontrollera att tryckstången spärrats genom att försiktigt trycka ner tryckstången.

### [14] Använda parkeringsbromsen

- Koppla in: Tryck ner pedalen till parkeringsbromsen. Vagnen kan flyttas lite bakåt eller framåt, tack vare rörelsen i den justerbara upphängningen.
- Att frigöra: Dra i pedalen till parkeringsbromsen tills den frigörs. Tryck eller dra försiktigt i vagnen för att kontrollera att bromsen har frigjort hjulen.

### [15] Främre skydd och solskydd

- Cykelvagnen Outback har ett främre skydd i plast [15c], ett främre nätskydd [15d] och dessutom ett solskydd [15b]. För att öppna och stängd det främre skyddet löper en blixtlås runt sidorna. Solskyddet fästs med kardborrband. Det främre skyddet kan förvaras i den främre skyddsfickan [15a] när det inte används.
- Till övre fönstret på utsidan bakåt finns ett solskydd som tillbehör. [15e]

**TIPS:** Hamax levererar även ett heltäckande regnskydd.

#### [16] 5-punkts säkerhetsbälte

- Placera barnet i sätet och för armarna genom öppningen mellan axelbältena (16a) och höftbältet (16c). Kontrollera att axelbältena är i linje med barnets axlar. Justera höjden genom att skjuta spännet (16e) bakom huvudkudden upp eller ner.
- För samman de två axelbältena och fäst dessa i centrallåset (16b) på grenbältet (16d), säkerställ att du hör ett klick. Reducera längden på grenbältet och axelbältena så barnet är ordentligt säkrad. Säkerställ att bältet är korrekt fastspänt genom att dra i bägge axelbälten.

#### [17] Montering av LED-lampor

- Placera lamporna på vagnens sida som är närmast vägen.
- Fram: Montera den vita LED-lampan genom hålen i materialet.
- Bak: Montera den röda LED-lampan på tryckstången, bak på vagnen.

**OBS:** LED-lampor kan köpas hos den lokala cykelhandlaren. Belysningen ska överensstämma med de lokala bestämmelserna.

## OMVÅRDNAD OCH UNDERHÅLL

#### Att kontrollera innan vagnen används

- Hjulen korrekt monterade på vagnen.
- Däcken har rätt ringtryck, enligt angivet ringtryck
- Vagnen är korrekt uppfälld och mekanismen är låst på båda sidor. Glöm inte att spärra tryckstången.
- Sätets ryggstöd är spänt och säkrat. Läs underhållsavsnittet.
- Säkerhetsvimpeln och belysning ska användas när så krävs.

#### Förvaring

- Outback-vagnen bör förvaras inomhus, på en torr och välventilerad plats, skyddad från direkt solljus.

**TIPS:** För att skydda vagnen ytterligare finns även ett Hamax förvaringsskydd.

#### Underhåll

- Tryckstång: Om tryckstången glider ur sitt läge ska man spänna muttern [18] som finns under tryckstångens tyg. Kontrollera att muttrarna är ordentligt åtdragna på båda sidor.
- Parkeringsbroms [2m]: Justera parkeringsbromsens kabel med hjälp av sträckskruven [19] i närheten av bromspedalen.
- Säker fästpunkt [2e], om det finns smuts i den säkra fästpunkten [2e] ska detta sköljas bort med vatten.
- Sittdynans ryggstöd [2j]: Spänn remmarna [20] regelbundet på baksidan av sittdynans ryggstöd. Börja spänna remmarna uppiifrån och fortsätt därefter neråt.
- Använd inte lösningsmedel. Rengör endast med mild såpa och vatten.
- För rengöring kan sittdynan [2d] tas bort från vagnen. Tvätta sätet för hand eller i tvättmaskin på kallt tvättprogram med kort centrifugering.
- Låt vagnen torka helt innan den ställs undan för förvaring, detta för att förhindra att den möglar.
- Om vagnen råkar ut för en olycka eller skadas ska du kontakta din återförsäljare för att kontrollera att sitsen fortfarande kan användas.

## GARANTI

Din Hamax Outback universalcykelvagn till barn omfattas av normal produktgaranti som gäller från inköpsdagen. Garantins omfattning regleras av gällande lagar. Garantin omfattar materialdefekter och tillverkningsfel. Garantin omfattar inte skador som uppkommer på grund av felaktig användning, bristande underhåll, underlåtenhet att följa instruktionerna i bruksanvisningen och normalt slitage. Garantin gäller endast för den som köper/använder vagnen. Läs noga igenom alla anvisningar rörande användning och underhåll. Förhållanden som kan orsaka överdrivet slitage på vagnen omfattas inte av garantin. Om vagnen behöver servas eller om du har ett garantianspråk ber vi dig kontakta din återförsäljare.

## NL Bedankt dat u voor de Hamax Outback multifunctionele fietskar heeft gekozen.

Gefeliciteerd met uw aankoop van de Hamax Outback multifunctionele fietskar. U kunt uw kind op een veilige en comfortabele manier in de Hamax Outback vervoeren als fietskar, kinderwagen, of jogger (apart verkocht). Lees deze instructies alstublieft zorgvuldig alvorens de Hamax Outback te monteren of gebruiken. Wij wensen u en uw kinderen veel plezierige ritten toe!

Bewaar deze handleiding als naslagwerk voor de toekomst.

Product registratie: Wij adviseren u uw product hier te registreren: <http://www.hamax.com/product-registration>

## SPECIFICATIES

- Zie de specificaties in afbeelding [A]
- Opgevouwen afmetingen (incl. wielbumpers): 108 x 81 x 30cm
- Gewicht fietskar: 20kg (volledig geassembleerde fietskar incl. trekarm)
- <sup>\*\*\*</sup>Het trekarmgewicht kan gemeten worden door het gewicht van de met mensen en bagage beladen fietskar te meten aan het einde van de trekarm. U kunt dit meten door op een weegschaal te gaan staan, onthoud uw eigen gewicht. Meet vervolgens uw gewicht met de trekarm in uw hand. Zorg ervoor dat u de trekarm op de juiste hoogte vasthoudt. Trek uw eigen gewicht hier vanaf en dit is het trekarmgewicht.

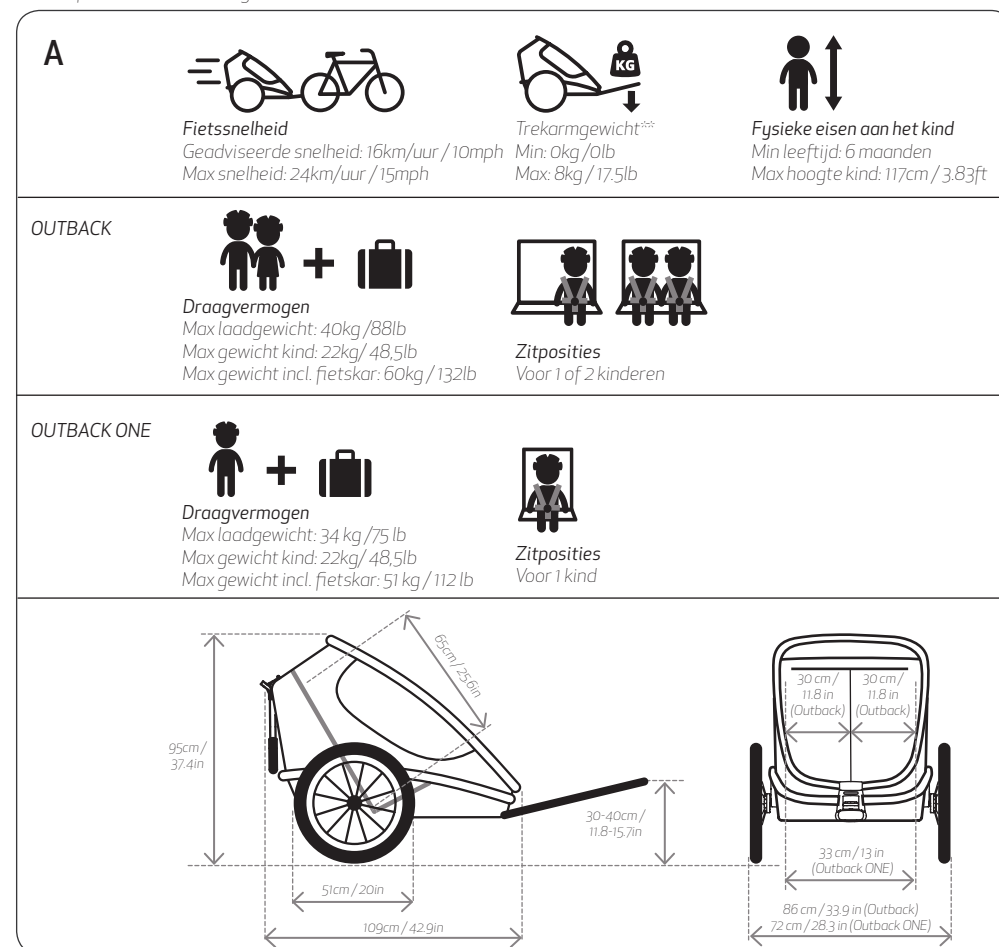



# ! WAARSCHUWINGEN

- **Belangrijk:** Belangrijk - Bewaar deze handleiding als naslagwerk voor de toekomst.
- Dit product voldoet aan de Europese en Amerikaanse standaarden voor fietskarren en kinderwagens (EN 15918, EN 1888, ASTM F1975 en ASTM F833).
- VALGEVAAR door omkiepen. Voordat u gaat rennen, joggen of snelwandelen moet u het aparte jogging wiel monteren.
- De zitting is niet geschikt voor kinderen onder 6 maanden.
- De zitting is niet geschikt voor kinderen die nog niet zonder hulp kunnen zitten of waarvan de nek nog niet sterk genoeg is. Raadpleeg een arts indien u twijfelt.
- Niet gebruiken voor kinderen die het maximale gewicht overschrijden.
- Laat een kind nooit alleen achter in de fietskar.
- Vermijd verwondingen door uit de zitting te vallen of glijden. Gebruik ten alle tijden de gordels.
- Inzittende dienen ten alle tijden een passende en goedgekeurde helm te dragen.
- Fietsen met een fietskar beïnvloedt de stabiliteit van de fiets en verlengt de remweg.
- De fietskar is breder dan uw fiets. Houd rekening met extra ruimte en wees u bewust van een grotere draaicirkel.
- Controleer voor elke rit of de bevestigde fietskar het remmen, trappen of sturen van de fiets niet belemmert.
- Zorg ervoor dat lichaamsdelen van het kind, kleding, schoenveters of speelgoed niet in contact komen met bewegende onderdelen.
- Zet geen autozitjes of andere zitjes die niet door de producent zijn goedgekeurd in de fietskar.
- Breng geen wijzigingen aan in de fietskar.
- Fiets 's avonds nooit zonder geschikte verlichting. Houd u aan alle lokale regelgeving met betrekking tot verlichting.
- Een reflector die aan CPSC normen voldoet, moet zichtbaar zijn op de achterkant van de fietskar.
- Controleer voor gebruik uw bandenspanning. Pomp banden altijd op tot de druk gespecificeerd op de buitenband.
- Gebruik geen schoonmaakmiddelen. Reinig alleen met milde zeep en water.
- Het niet naleven van deze instructies kan leiden tot serieuze verwondingen of overlijden van de passagier of bestuurder.
- Laat uw kind niet spelen met dit product.
- Zorg ervoor dat alle vergrendelingen in werking zijn voor gebruik.
- Controleer of u de parkeerrem goed heeft vastgezet wanneer u de kinderen laat in- en uitstappen.
- Zorg ervoor dat uw kind uit de buurt wordt gehouden bij het in- en uitvouwen van dit product om verwondingen te vermijden.
- Dit product is niet geschikt om mee te rennen of skaten. De jogger kit (met jogging wiel, handrem en veiligheidspolsband) dient gemonteerd te worden wanneer u met de fietskar gaat rennen. De jogging kit wordt apart verkocht.
- Gebruik geen accessoires welke niet zijn goedgekeurd door de producent.
- Gebruik alleen reserveonderdelen welke door de producent/distributeur verstrekt of geadviseerd worden.
- Wees u bewust van de risico's van onderkoeling en oververhitting, dan wel door inactieve passagiers welke lang blootgesteld worden aan koude temperaturen, dan wel door lange periodes in warme temperaturen zonder voldoende ventilatie of hydratatie.
- Oneigenlijk gebruik kan tot gevaarlijke situaties leiden. Hamax is niet aansprakelijk voor schade als gevolg van oneigenlijk gebruik. Oneigenlijk gebruik in welke vorm dan ook is op eigen risico van de gebruiker.

- Sluit het voorvenster van de fietskar wanneer u gaat fietsen.
- Bevestig geen bagage aan de duwbeugel, aangezien dit de stabiliteit van de fietskar beïnvloedt.
- Berg geen bagage op in ruimtes binnen of buiten de fietskar behalve in het bagagecompartiment, aangezien dit de stabiliteit van de fietskar beïnvloedt.

### Fietsveiligheid

Verzeker u ervan dat uw fiets geschikt is om een fietskar te trekken en is voorzien van goed functionerende remmen voordat u de fietskar aan uw fiets bevestigt. Wij adviseren u de fiets waaraan de fietskar bevestigd wordt een veiligheidscontrole te laten ondergaan door een gekwalificeerde fietsmaker alvorens het bevestigen van de fietskar.

### Rijgedrag

Wanneer u een fietskar trekt gedraagt uw fiets zich zwaarder en minder reactief als gevolg van het gewicht van de fietskar. Maak uzelf vertrouwd met dit gedrag door eerst te experimenteren met een beladen fietskar in een rustig gebied voordat u het drukke verkeer in gaat.

Wees u bewust dat als gevolg van het gewicht van de fietskar uw fiets een langere remweg heeft. Wees voorzichtig bij het naar beneden fietsen van een helling, aangezien uw fiets snel meer snelheid zal winnen.

Overschrijd niet de maximale snelheid zoals gespecificeerd in deze handleiding en rem af bij het maken van een bocht of het fietsen op ruw terrein. Vermijd fietsen over los gesteente, stoepanden of andere obstakels welke de trailer kunnen doen omkiepen. Gebruik van de trailer in slechte weers-, wegdek- of verkeersomstandigheden kan onveilige situaties veroorzaken. Gebruik altijd gezond verstand om te beoordelen of de omstandigheden veilig zijn om de fietskar te gebruiken.

### Zichtbaarheid

Voor optimale zichtbaarheid en veiligheid in het verkeer heeft de multifunctionele fietskar aan de voorkant (wit), achterkant (rood) en in het wiel (oranje) reflectoren. De banden hebben ook reflectieve lijnen. Reflectieve brieven zitting geïntegreerd in de zijpanelen van de stof. Wanneer de fietskar achter de fiets gebruikt wordt, dient u de oranje veiligheidsvlag te gebruiken voor nog betere zichtbaarheid.

### Beoogd gebruik

De fietskar is bedoeld voor het transporteren van kinderen zoals gespecificeerd in deze handleiding op openbare wegen met licht verkeer, voetpaden en effen wegen. Hamax beschouwt het gebruik van de fietskar anderszins als oneigenlijk gebruik, inclusief maar niet beperkt tot:

- Rijden met buitensporige snelheid
- Rijden op ruw onverhard terrein
- Gebruik van de fietskar voor commerciële doeleinden
- Vervoer van dieren
- Plaatsen van bagage op plekken binnen en buiten de fietskar anders dan in het bagagecompartiment.
- Trekken van de fietskar door een gemotoriseerd voertuig
- Niet naleven van de instructies in deze handleiding

## AAN DE SLAG - INSTALLATIE

### [1] Verpakkingsinhoud & Benodigd gereedschap

- Fietskar (1x) [1a]
- Quick release wiel (2x) [1b]
- Trekarm (1x) [1c]
- Wielbumpers inclusief 2 schroeven voor montage (2x) [1d]
- Veiligheidsvlag (1x) [1e]
- Wandelwiel (1x) [1f]
- Gebruikshandleiding Hamax Outback (1x)
- Benodigd gereedschap: Kruiskopschroevendraaier [1g]
- Benodigd gereedschap: Steeksleutel, maat 15 [1h]

### [2] Productoverzicht

- Duwbeugel [2a]
- Voorvensteropbergvak [2b]
- Voorvenster [2c]
- Stofferingszitting [2d]
- Safe Connection Point [2e]
- Accessoire, Wandelwiel [2f]
- Instelbare vering [2g]
- Quick release wiel [2h]
- Wielbumper [2i]
- Achterkant rugleuning [2j]
- Duwbeugelvergrendeling [2k]
- Opbergruimte [2l]
- Parkeerrem [2m]

### [3] Montage van de fietskoppeling aan uw fiets

- Verwijder de quick release moer of moer [3a] aan de linker kant van de achterwielas van uw fiets. Plaats de fietskoppeling [3b] tussen de quick release moer of moer en het frame. Span de quick release of moer aan volgens instructies van de fietsfabrikant.
- Zorg ervoor dat de oriëntatierichting van de fietskoppeling correct is. Houd de uitlijning/hoek tussen de fietskoppeling en trekarm zo recht mogelijk.

### [4] Montage van de wielbumpers

- Lijn de gaten van de wielbumperplaat [4a] uit met de gaten in de wielbumpers [4b]. Plaats de 2 schroeven vanuit de binnenkant van de fietskar in de wielbumper door de gaten in de stof. Gebruik de met de fietskar meegeleverde schroeven. Bevestig beide kanten op dezelfde manier.

#### [5] Instelling van de verstelbare vering

- De vering kan voor een comfortabele rit aangepast worden. Verzeker u ervan dat de vering altijd passend bij het gewicht van uw kinderen ingesteld is. Bij het verstellen van de vering dient de trailer onbeladen te zijn. Verdraai de verstelring [5a] naar de gewenste stand. Zorg ervoor dat de linker en rechter veer op gelijke stand ingesteld zijn.

#### [6] Uitklappen van de fietskar

- Trek de duwbeugel omhoog totdat de automatische blokkering aan beide kanten vastklikt.
- Controleer of het vouwmechanisme geblokkeerd is aan beide kanten door de duwbeugel terug naar beneden proberen te duwen.
- Zet de duwbeugel vast met de duwbeugelvergrendeling.

#### [7] Opvouwen van de fietskar

- Controleer of de duwbeugel ontgrendeld is.
- Druk de vouwvergrendelknop [7a] in en trek de lusjes [7b] naar je toe totdat de automatische blokkering is gedeblokkeerd aan beide kanten.
- Begeleid de fietskar naar beneden naar zijn opgevouwen stand.

#### [8] Montage van de quick release wielen

- Zorg ervoor dat de parkeerrem niet geactiveerd staat [2m].
- Zorg ervoor dat het beschermkapje van de wielas [8a] verwijderd is. Druk de 'push' knop [8b] in en plaats de wielas in het wiel gat. Controleer of het wiel goed vast zit door eraan te trekken.

#### [9] Montage van de veiligheidsvlag

- Plaats de vlaggenstok [9a] in gleuf aan de kant van de fietskar welke het meest is blootgesteld aan verkeer..

## GEBRUIK

#### [10] Bevestig het accessoire [1b] [1c] in het Safe Connection Point

- Zorg ervoor dat de schuif [10b] omhoog staat. Schuif het accessoire [10c] in de opening aan de voorkant totdat deze vastklikt.
- Zet de schuif volledig naar beneden tot deze vastklikt. De groene kleur toont dat het connection point vergrendeld is. Controleer of de schuif vergrendeld is door hem omhoog te trekken.

#### [11] Verwijder het accessoire [1c] [1f] uit het Safe Connection Point

- Druk de grijze knop in en beweeg de schuif omhoog totdat deze in zijn bovenste positie klikt.
- Druk de grijze knop op het accessoire naar beneden. Trek het accessoire uit het Safe Connection Point.

**TIP:** U kunt de handgreep [10a] in het connection point gebruiken wanneer u van accessoire wisselt.

#### [12] Bevestiging van de trekarm aan de fiets

- Bevestig de trekarm en veiligheidsband zorgvuldig voor gebruik. Zorg ervoor dat de fietskar onbeladen is wanneer u de fietskar aan de fiets bevestigt of verwijdert.
- Schuif de trekarm over de fietskoppeling [12a]. Plaats de blokkeerpin [12b] in het gat in de trekarm en sluit deze. Controleer of de trekarm goed vast zit door er aan te trekken. Lus de veiligheidsband om het fietsframe en haak deze om de D-ring [12c].
- Zorg ervoor dat u de veiligheidsband om de liggende achtervork [12d] of staande achtervork [12e] van uw fiets bevestigt.

**TIP:** Wanneer u de trekarm niet gebruikt kunt u deze in de trailer opbergen..

**TIP:** Wanneer de veiligheidsband te lang is, kunt u hem twee keer om het frame lussen om er zeker van te zijn dat de veiligheidsband niet in conflict komt met een bewegend deel van het achterwiel.

#### [13] Verstelling van de duwbeugel

- Draai de duwbeugelvergrendeling [2k] omhoog om de duwbeugel [2a] te ontgrendelen.
- Verdraai de duwbeugel naar de gewenste positie.
- Draai de duwbeugelvergrendeling naar beneden totdat je voelt dat hij in zijn geblokkeerde stand klikt. Controleer of de duwbeugel goed vast zit door hem voorzichtig naar beneden te drukken.

#### [14] Gebruik van de parkeerrem

- Vergrendelen: duw het parkeerrempedaal naar beneden. De fietskar kan iets naar voren en achteren bewegen als gevolg van de beweging in de verstelbare vering.
- Ontgrendelen: trek het parkeerrempedaal omhoog totdat deze ontgrendelt. Duw of trek de fietskar zachtjes om controleren of de rem ontgrendeld is bij de wielen.

#### [15] Voorvensters en zonnenscherm

- De Outback fietskar heeft aan de voorkant een plastic voorvenster [15c], een gaasvenster [15d] en een aanvullend zonnenscherm [15b]. Gebruik de ritsen langs de zijkanten om de vensters te openen en sluiten. Gebruik het klittenband om het zonnenscherm te sluiten. De vensters kunnen opgeborgen worden in het opbergvak [15a] indien niet in gebruik.

- Ook het raam aan de bovenkant heeft een optioneel zonnenscherm [15e].

**TIP:** Voor zware regen is er bij Hamax een volledige regenhoes verkrijgbaar.

#### [16] 5-punts veiligheidsgordels

- Plaats uw kind in de zitting en geleid de armen door de opening tussen de schouder- [16a] en heupgordel [16c]. Controleer of de schoudergordel zich op gelijke hoogte als de schouders van het kind bevindt. Verstel de hoogte door de verstellers [16e] achter de hoofdsteun omhoog of omlaag te schuiven.
- Verbind de twee schoudergespden in elkaar en plaats deze in de middelste gesp [16b] aan de kruisgordel [16d] totdat je voelt dat deze klikt. Trek de banden van de kruis- en schoudergordel strak zodat uw kind goed vastzit. Controleer of de veiligheidsgordels goed vastzitten door aan de schoudergordels te trekken.

#### [17] Bevestiging van de LED-verlichting

- Plaats de verlichting aan de kant van de fietskar die het meest wordt blootgesteld aan verkeer.
- Voorkant: Bevestig de witte LED-verlichting door het gat in de stof.
- Achterkant: Bevestig de rode LED-verlichting op de duwbeugel aan de achterkant van de fietskar.

**NOTE:** LED-verlichting kan verkregen worden bij de fietsmaker. Zorg ervoor dat deze voldoen aan de verlichtingseisen van uw land..

## REINIGING EN ONDERHOUD

#### Controleer voordat u de fietskar in gebruik neemt:

- De wielen zitten goed vast aan de fietskar.
- De banden zijn opgepompt volgens de gespecificeerde druk.
- De fietskar is goed uitgevouwen en het mechanisme is vergrendeld aan beide kanten. Vergeet niet om de duwbeugel te vergrendelen.
- De rugleuning zit goed vast en aangespannen. Zie hiervoor de onderhoud sectie.
- De veiligheidsvlag en verlichting zijn bevestigd indien vereist.

#### Opslag

- Het is sterk aan te raden de Outback fietskar binnen op te bergen, in een droge en goed geventileerde ruimte weg van direct zonlicht.

**TIP:** Er is een Hamax opberghoes beschikbaar voor nog betere bescherming.

#### Onderhoud:

- Duwbeugel: indien de duwbeugel uit zijn positie slipt, draai dan de moer [18] onder de stof van de duwbeugel aan. Zorg ervoor dat beide moeren aan elke kant even strak aangedraaid zijn.
- Parkeerrem [2m]: verstel de parkeerremkabel door de stelmoer [19] bij het rempedaal te stellen.
- Safe Connection Point [2e]: als er zich vuil binnenin het Safe Connection Point [2e] bevindt, spoel deze dan af met water.
- Rugleuning [2j]: Span regelmatig de banden [20] achter de rugleuning van de zitting aan. Zorg ervoor dat u eerst de bovenkant aanspant, gevolgd door de onderkant.
- Gebruik geen schoonmaakmiddelen. Reinig alleen met milde zeep en water.
- De stoffering van de zitting [2d] kan verwijderd worden uit de fietskar om te wassen. Was de zitting met de hand of op een koud wasprogramma met een lage centrifuge snelheid.
- Zorg ervoor dat de fietskar volledig droog is voordat u deze opbergt om te voorkomen dat deze beschimmelt.
- Indien de fietskar betrokken is bij een ongeluk of is beschadigd, neem dan contact op met uw dealer om te zien of deze nog steeds gebruikt kan worden.

## GARANTIE

De garantie op de Hamax Outback multifunctionele fietskar start op de dag van aankoop. De garantieperiode hangt af van de wetgeving van het land van aankoop. De garantie heeft betrekking op defecten in materialen of assemblage maar dekt geen schade als gevolg van oneigenlijk gebruik, gebrek aan onderhoud, het niet volgen van de gebruikshandleiding, gebruik van geweld of normale slijtage. De garantie is alleen geldig voor de oorspronkelijke gebruiker. Lees alstublieft de aanbevelen onderhoudsadviezen goed door. Conditie welke vroegtijdige slijtage veroorzaken vallen niet onder de garantieregeling. Indien de fietskar reparatie behoeft of u wenst aanspraak te maken op garantie, neem dan contact op met uw lokale dealer van wie u de fietskar gekocht heeft.



## DE Vielen Dank, dass Sie sich für den multifunktionalen Kinderfahrradanhänger Hamax Outback entschieden haben.







Wir gratulieren Ihnen zum Kauf des Hamax Observer-Kinderfahrradanhängers. Sie können Ihr Kind sicher und bequem transportieren, indem Sie den Hamax Outback als Fahrradanhänger, Buggy oder Jogging-Kinderwagen (separat erhältlich) verwenden. Lesen Sie diese Anleitung sorgfältig durch, bevor Sie den Hamax Outback montieren und verwenden. Wir wünschen Ihnen und Ihren Kindern viele schöne Touren!

Bewahren Sie diese Anleitung für die spätere Verwendung an einem sicheren Ort auf.

Produktregistrierung: Wir empfehlen, Ihren Fahrradanhänger zu registrieren. Registrieren Sie Ihren Anhänger hier: [www.hamax.com/product-registration](http://www.hamax.com/product-registration)

### TECHNISCHE DATEN

- Siehe technische Daten in Bild [A]
- Maße zusammengeklappt (einschl. Speicherschutz): 108 x 81 x 30 cm
- Gewicht Anhänger: 20 kg (vollständig montierter Anhänger einschl. Fahrraddeichsel)
- <sup>\*\*</sup>Um die Stützlast zu prüfen, messen Sie das Gewicht am Ende der Fahrraddeichsel während der Anhänger mit Passagieren und Gepäck beladen ist. Sie können sich zum Wiegen auf eine Waage stellen; berücksichtigen Sie dabei Ihr eigenes Gewicht. Stellen Sie sich auf die Waage, und halten Sie dabei die Fahrraddeichsel mit den Händen fest. Achten Sie darauf, die Fahrraddeichsel in der korrekten Höhe zu halten. Ziehen Sie Ihr eigenes Gewicht ab; das Ergebnis ist die Stützlast.

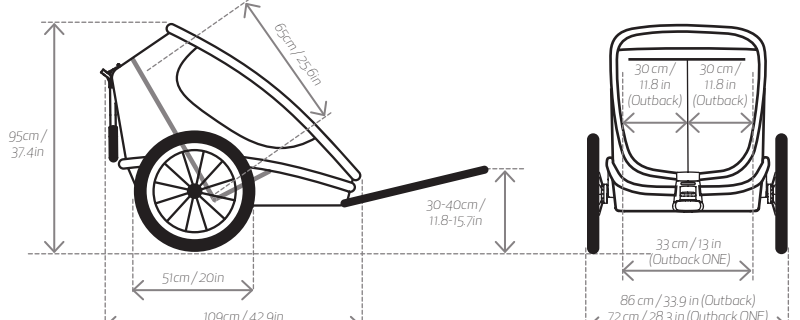
<p><b>A</b></p>  <p><b>Schleppgeschwindigkeit</b> Empfohlene Geschwindigkeit: 16 km/h Höchstgeschwindigkeit: 24 km/h</p>	 <p><b>Stützlast**</b> Min: 0 kg Max: 8 kg</p>	 <p><b>Physische Anforderungen</b> Mindestalter: 6 Monate Max. Größe des Kindes: 117 cm</p>
<p><b>OUTBACK</b></p>  <p><b>Tragkraft</b> Max. Last: 40 kg Max. Gewicht des Kindes: 22 kg Max. Gewicht inkl. Anhänger: 60 kg</p>	 <p><b>Sitzpositionen</b> Für 1 oder 2 Kinder</p>	
<p><b>OUTBACK ONE</b></p>  <p><b>Tragkraft</b> Max. Last: 34 kg Max. Gewicht des Kindes: 22 kg Max. Gewicht inkl. Anhänger: 51 kg</p>	 <p><b>Sitzposition</b> Für 1 Kind</p>	
		

## SICHERHEITSRICHTLINIEN

### ! WARNHINWEISE

- **Wichtig:** Bewahren Sie diese Anleitung für die zukünftige Verwendung auf.
- Dieses Produkt erfüllt die europäischen und US-amerikanischen Standards für Kinderfahrradanhänger und Buggys (EN 15918, EN 1888, ASTM F1975 und ASTM F833).
- **STURZGEFAHR** durch Umkippen. Bevor Sie den Anhänger zum Laufen, Joggen oder Walken nutzen, muss ein separates Jogging-Rad montiert werden.
- Dieser Sitz ist für Kinder unter 6 Monaten nicht geeignet.
- Dieser Sitz ist nicht geeignet für Kinder, die ohne Hilfe nicht sitzen können oder nicht über die erforderliche Kraft im Hals- und -Nackenbereich verfügen. Wenn Sie sich nicht sicher sind, konsultieren Sie einen Kinderarzt.
- Nicht mit Kindern verwenden, deren Gewicht das zulässige Maximalgewicht überschreitet.
- Lassen Sie Ihr Kind niemals unbeaufsichtigt.
- Vermeiden Sie schwere Verletzungen durch Herausfallen oder -rutschen. Verwenden Sie immer das Gurtsystem.
- Die Passagiere müssen immer einen ordnungsgemäß befestigten Helm tragen.
- Das Ziehen eines Anhängers wirkt sich auf die Stabilität des Fahrrads aus und verlängert den Bremsweg.
- Dieser Anhänger ist breiter als Ihr Fahrrad. Halten Sie zusätzlichen Abstand ein, und berücksichtigen Sie den größeren Wendekreis.
- Stellen Sie vor jeder Fahrt sicher, dass der montierte Anhänger Bremsen, Pedale und Lenkung des Fahrrads nicht beeinträchtigt.
- Sorgen Sie dafür, dass der Körper des Kindes, Bekleidung, Schnürsenkel und Spielzeug die beweglichen Teile des Anhängers nicht erreichen können.
- Bringen Sie keine Autokindersitze oder andere Sitzvorrichtungen, die nicht vom Hersteller zugelassen sind, im Anhänger an.
- Nehmen Sie keine Änderungen am Anhänger vor.
- Fahren Sie niemals nachts ohne ausreichende Beleuchtung mit dem Fahrrad. Halten Sie alle geltenden gesetzlichen Vorgaben hinsichtlich der Beleuchtung ein.
- Ein Reflektor, der den CPSC-Bestimmungen entspricht, muss sichtbar an der Rückseite des Anhängers angebracht sein.
- Prüfen Sie vor der Verwendung den Reifendruck. Pumpen Sie die Reifen immer auf den Reifendruck auf, der auf den äußeren Reifen angegeben ist.
- Verwenden Sie keine lösungsmittelhaltigen Reinigungsmittel. Verwenden Sie zur Reinigung ausschließlich Wasser und milde Seife.
- Die Nichteinhaltung der Herstelleranweisungen kann zu schweren Verletzungen oder zum Tod des Passagiers/Fahrers führen.
- Lassen Sie Ihr Kind nicht mit diesem Produkt spielen.
- Stellen Sie sicher, dass alle Verriegelungen vor der Verwendung eingerastet sind
- Stellen Sie sicher, dass die Feststellbremse beim Ein- und Aussteigen der Kinder angezogen ist.
- Um Verletzungen zu vermeiden, sorgen Sie dafür, dass Ihr Kind beim Auseinander- und Zusammenklappen des Produkts nicht in der Nähe ist.
- Dieses Produkt eignet sich nicht zum Laufen oder Skating. Der Jogger-Satz (mit Jogger-Rad, Handbremse und Sicherheitsgurt) muss installiert sein, wenn der Anhänger zum Laufen eingesetzt wird. Der Jogger-Satz ist separat erhältlich.
- Verwenden Sie kein Zubehör, das nicht durch den Hersteller zugelassen ist.
- Nur vom Hersteller/Vertriebs Händler gelieferte oder empfohlene Ersatzteile dürfen verwendet werden.

- Denken Sie an Expositionsgefahren, wie Wind-Kälte-Faktor und Hitzekollaps, wenn weniger aktive Anhängerpassagiere längere Zeit niedrigen Temperaturen ausgesetzt sind oder sich längere Zeit bei höheren Temperaturen ohne ausreichende Belüftung und Flüssigkeitszufuhr darin aufhalten.
- Die nicht bestimmungsgemäße Nutzung kann zu gefährlichen Situationen führen. Hamax haftet nicht für Schäden aufgrund von nicht bestimmungsgemäßer Verwendung. Das Risiko für jegliche nicht bestimmungsgemäße Verwendung trägt der Nutzer.
- Schließen Sie bei Verwendung des Fahrradanhängers die vordere Abdeckung.
- Befestigen Sie keinerlei Lasten an der Schubstange, da dies die Stabilität des Anhängers beeinträchtigt.
- Verstauen Sie kein Gepäck außerhalb des Gepäckfachs in und am Anhänger, da dies die Stabilität des Anhängers beeinträchtigt.

#### Fahrradsicherheit

Bevor Sie den Fahrradanhänger an Ihrem Fahrrad befestigen, stellen Sie sicher, dass Ihr Fahrrad zum Ziehen eines Anhängers geeignet ist und über gut funktionierende Bremsen verfügt. Es empfiehlt sich, das Fahrrad, an dem der Anhänger montiert werden soll, einer Sicherheitsprüfung durch einen qualifizierten Fahrradmechaniker zu unterziehen, bevor der Anhänger angebracht wird.

#### Fahrverhalten

Mit Anhänger verhält sich Ihr Fahrrad aufgrund des Anhängergewichts schwerfälliger und weniger reaktionsschnell. Machen Sie sich mit diesem Verhalten vertraut, indem Sie zunächst das Fahren mit einem beladenen Anhänger in einem verkehrsarmen Bereich ausprobieren, bevor Sie durch überfüllte öffentliche Straßen fahren.

Bedenken Sie, dass der Bremsweg Ihres Fahrrads aufgrund des Anhängergewichts verlängert ist. Fahren Sie bergab besonders vorsichtig, da Ihr Fahrrad schnell Geschwindigkeit aufnimmt.

Überschreiten Sie nicht die in diesem Handbuch genannte Höchstgeschwindigkeit, und verringern Sie die Geschwindigkeit vor Kurven und auf unebenen Straßen. Vermeiden Sie es, über Steine, Bordsteine oder andere Hindernisse zu fahren, die den Anhänger zum Umkippen bringen könnten. Die Verwendung des Anhängers unter ungünstigen Wetter-, Straßen- oder Verkehrsbedingungen kann zu unsicheren Situationen führen. Entscheiden Sie nach bestem Wissen und Gewissen, ob die Bedingungen eine sichere Verwendung des Anhängers zulassen.

#### Hohe Sichtbarkeit

Für optimale Sichtbarkeit und Sicherheit im Straßenverkehr ist der multifunktionale Kinderfahrradanhänger mit Reflektoren an der Vorderseite (weiß), an der Rückseite (rot) und an den Rädern (orange) ausgestattet. Die Reifen besitzen außerdem reflektierende Streifen. In das äußere Gewebe ist eine reflektierende Paspelierung eingearbeitet. Wird der Anhänger als Fahrradanhänger verwendet, müssen Sie außerdem die orangefarbene Sicherheitsfahne anbringen, um noch bessere Sichtbarkeit zu erzielen.

#### Bestimmungsgemäße Verwendung

Dieser Anhänger ist für den Transport von Kindern gemäß den Angaben in diesem Handbuch auf Straßen mit wenig Verkehr, Fahrradwegen und befestigten Wegen vorgesehen. Hamax erachte die Verwendung des Anhängers in jeglicher abweichenden Weise als nicht bestimmungsgemäße Verwendung; dies umfasst unter anderem, aber nicht ausschließlich:

- Fahren mit überhöhter Geschwindigkeit
- Fahren in unwegsamen Gelände
- Verwenden des Anhängers zu kommerziellen Zwecken
- Transportieren von Tieren
- Verstauen von Gepäck im und am Anhänger außerhalb des Gepäckfachs des Anhängers
- Ziehen des Anhängers durch motorisiert Fahrzeuge
- Nichteinhaltung der Anweisungen in diesem Handbuch

## ERSTE SCHRITTE - INSTALLATION

#### [1] Verpackungsinhalt & Erforderliche Werkzeuge

- Anhängerchassis (1x) [1a]
- Rad mit Schnellverschluss (2x) [1b]
- Fahrraddeichsel (1x) [1c]
- Speichenschutz inkl. 2 Schrauben für den Einbau (2x) [1d]
- Sicherheitsfahne (1x) [1e]
- Buggy-Rad (1x) [1f]
- Benutzerhandbuch Hamax Outback (1x)
- Erforderliche Werkzeuge: Phillips Schraubendreher [1g]
- Erforderliche Werkzeuge: Schraubenschlüssel Größe 15 [1h]

#### [2] Produktübersicht

- Schubstange [2a]
- Tasche für vordere Abdeckung [2b]
- Vordere Abdeckung [2c]
- Sitzpolster [2d]
- Safe Connection Point [2e]
- Zubehör, Buggy-Rad [2f]
- Einstellbare Radaufhängung [2g]
- Rad mit Schnellverschluss [2h]
- Speichenschutz [2i]
- Rückenlehne hinten [2j]
- Auslösegriff der Schubstange [2k]
- Gepäckbereich [2l]
- Feststellbremse [2m]

#### [3] Anbringen der Anhängerkupplung am Fahrrad

- Entfernen Sie den Schnellverschluss oder die Mutter [3a] von der linken Seite der Hinterradachse Ihres Fahrrads. Setzen Sie die Anhängerkupplung [3b] zwischen Schnellverschluss/Mutter und Rahmen. Ziehen Sie Schnellverschluss/Mutter gemäß den Anweisungen des Fahrradherstellers wieder fest.
- Achten Sie darauf, die Anhängerkupplung korrekt auszurichten. Die Ausrichtung/der Winkel zwischen Anhängerkupplung und Fahrraddeichsel sollte so gerade wie möglich sein.

#### [4] Anbringen des Speichenschutzes

- Bringen Sie die Löcher [4a] in der Speichenschutzplatte über die Löcher im Speichenschutz [4b]. Stecken Sie die beiden Schrauben von der Innenseite des Anhängers durch die Löcher im Gewebe in den Speichenschutz. Verwenden Sie die mit dem Anhänger mitgelieferten Schrauben. Befestigen Sie beide Seiten auf dieselbe Weise.

#### [5] Einstellen der einstellbaren Radaufhängung

- Für eine komfortable Fahrt lässt sich die Aufhängung einstellen. Achten Sie darauf, dass die Aufhängung immer so eingestellt ist, dass sie dem Gewicht Ihrer Kinder entspricht. Beim Einstellen der Aufhängung muss der Anhänger entladen sein. Drehen Sie den Einstellring [5a] in die gewünschte Position. Stellen Sie sicher, dass die Aufhängung auf der linken und rechten Seite übereinstimmen.

#### [6] Auseinanderklappen des Anhängers

- Ziehen Sie die Schubstange nach oben, bis die automatische Verriegelung auf beiden Seiten einrastet.
- Stellen Sie sicher, dass der Klappmechanismus auf beiden Seiten verriegelt ist, indem Sie versuchen, ihn wieder zusammenzudrücken.
- Verriegeln Sie die Schubstange mit dem Auslösegriff.

#### [7] Zusammenklappen des Anhängers

- Stellen Sie sicher, dass die Schubstange entriegelt ist.
- Drücken Sie den Verriegelungsknopf zum Zusammenklappen [7a] ein, und ziehen Sie dann die Gurte zu sich [7b], bis die automatische Verriegelung auf beiden Seiten gelöst ist.
- Schieben Sie den Anhänger nach unten in die zusammengeklappte Position.

#### [8] Installieren der Räder mit Schnellverschluss

- Stellen Sie sicher, dass die Feststellbremse gelöst ist [2m].
- Denken Sie daran, die Schutzkappe der Radachse [8a] zu entfernen. Drücken Sie den Druckknopf [8b], und schieben Sie die Radachse in die Führung. Überprüfen Sie, ob das Rad sicher befestigt ist, indem Sie am Rad ziehen.

#### [9] Anbringen der Sicherheitsfahne

- Stecken Sie die Fahnenstange [9a] in die Führung [9b] auf der Seite des Fahrradanhängers, die sich die meiste Zeit auf der Straßenseite befindet.

## VERWENDUNG

#### [10] Befestigen Sie das Zubehör [1c] [1f] am Safe Connection Point

- Stellen Sie sicher, dass der Schieber [10b] nach oben zeigt. Schieben Sie das Zubehör [10c] in die Öffnung an der Vorderseite, bis es in der richtigen Position einrastet.
- Schieben Sie den Schieber nach unten, bis er einrastet. Die grüne Farbe zeigt an, dass der Safe Connection Point verriegelt ist. Überprüfen Sie, ob der Schieber verriegelt ist, indem Sie ihn nach oben ziehen.

#### [11] Entfernen von Zubehör [1c] [1f] vom Safe Connection Point

- Drücken Sie den grauen Knopf, und schieben Sie den Schieber nach oben, bis er einrastet.
- Halten Sie den Knopf auf dem Zubehör gedrückt. Ziehen Sie das Zubehör aus dem Safe Connection Point heraus.

**TIPP:** Sie können den Griff [10a] im Safe Connection Point verwenden, wenn Sie das Zubehör wechseln.

#### [12] Befestigen der Fahrraddeichsel am Fahrrad

- Befestigen Sie vor der Verwendung sorgfältig Zugstange und Sicherheitsgurt. Der Anhänger muss beim Anbringen und Entfernen am/vom Fahrrad immer entladen sein.
- Schieben Sie die Fahrraddeichsel auf die Anhängerkupplung [12a]. Stecken Sie den Arretierstift [12b] durch die Öffnung in der Fahrraddeichsel, und schließen Sie ihn. Überprüfen Sie, ob die Fahrraddeichsel sicher befestigt ist, indem Sie an der Deichsel ziehen. Wickeln Sie den Sicherheitsgurt um den Fahrradrahmen, und befestigen Sie den Haken am D-Ring [12c].
- Ziehen Sie den Sicherheitsgurt unbedingt um die Kettenstrebe [12d] oder die Sitzstrebe [12e] Ihres Fahrradrahmens.

**TIPP:** Wenn Sie die Fahrraddeichsel nicht verwenden, können Sie sie im Fahrradanhänger aufbewahren.

**TIPP:** Wenn der Sicherheitsgurt zu lang ist, können Sie ihn zweimal um den Rahmen wickeln, um sicherzustellen, dass der Gurt sich nicht in den beweglichen Teilen des Hinterrades verfangen kann.



### [13] Einstellen der Schubstange

- Drehen Sie den Auslösegriff der Schubstange [2k] nach oben, um die Schubstange [2a] zu entriegeln.
- Drehen Sie die Schubstange in die gewünschte Position.
- Drehen Sie den Auslösegriff der Schubstange nach unten, bis er in seiner Endposition einrastet und die Schubstange fixiert. Überprüfen Sie, ob die Schubstange verriegelt ist, indem Sie sie sanft nach unten drücken.

### [14] Verwenden der Feststellbremse

- Feststellen: Drücken Sie das Pedal der Feststellbremse nach unten. Der Anhänger lässt sich aufgrund der Beweglichkeit der einstellbaren Aufhängung leicht vorwärts und rückwärts bewegen.
- Lösen: Ziehen Sie das Pedal der Feststellbremse, bis es sich löst. Schieben oder ziehen Sie den Anhänger leicht, um sicherzustellen, dass die Bremse an den Rädern gelöst ist.

### [15] Vordere Abdeckungen und Sonnenschutz

- Der Fahrradanhänger Hamax Outback verfügt über eine vordere Abdeckung aus Kunststoff [15c], eine vordere Abdeckung aus Mesh-Gewebe [15d] und einen zusätzlichen Sonnenschutz [15b]. Zum Öffnen und Schließen der vorderen Abdeckungen verwenden Sie die Reißverschlüsse an den Seiten. Zum Befestigen des Sonnenschutzes verwenden Sie das Klettband. Wenn sie nicht benötigt werden, können die vorderen Abdeckungen in der dafür vorgesehenen Tasche [15a] aufbewahrt werden.
- Das obere Fenster der Außenhülle verfügt außerdem über einen optionalen Sonnenschutz. [15e]

**TIPP:** Für starke Regenfälle ist eine komplette Regenhaube erhältlich.

### [16] 5-Punkt-Sicherheitsgurt

- Setzen Sie Ihr Kind, und führen Sie seine Arme durch die Öffnung zwischen Schulter- [16a] und Beckengurt [16c]. Stellen Sie sicher, dass die Schultergurte an den Schultern Ihres Kindes anliegen. Stellen Sie die Höhe ein, indem Sie die Schnallen [16e] hinter der Kopfstütze nach oben bzw. unten verschieben.
- Verbinden Sie die Schnallen der Schultergurte und schieben sie in die Mittelschnalle [16b] am Schrittgurt [16d], bis die Verbindung einrastet. Verkürzen Sie die Länge des Schrittgurtes und der Schultergurte, sodass Ihr Kind sicher angeschnallt ist. Überprüfen Sie, ob der Sicherheitsgurt eingerastet ist, indem Sie an beiden Schulterriemen ziehen.

### [17] Anbringen der LED-Leuchten

- Platzieren Sie die Leuchten an der Seite des Anhängers, die die meiste Zeit dem Verkehr ausgesetzt ist.
- Vorderseite: Stecken Sie die weiße LED-Leuchte durch die Öffnung im Stoff.
- Rückseite: Stecken Sie die rote LED-Leuchte auf die Schubstange an der Rückseite des Anhängers.

**HINWEIS:** LED-Leuchten sind bei Ihrem Fahrradfachhändler erhältlich. Stellen Sie sicher, dass die Leuchten den geltenden gesetzlichen Beleuchtungsbestimmungen für Ihr Land entsprechen.

## PFLEGE UND WARTUNG

### Stellen Sie Folgendes sicher, bevor Sie den Anhänger verwenden:

- Die Räder sind korrekt am Anhänger befestigt.
- Die Reifen sind mit dem vorgegebenen Reifendruck aufgepumpt
- Der Anhänger ist korrekt auseinandergeklappt, und der Mechanismus ist auf beiden Seite verriegelt. Denken Sie daran, die Schubstange zu verriegeln.
- Die Rückenlehne des Sitzes ist korrekt gesichert und befestigt. Siehe dazu den Wartungsabschnitt.
- Sicherheitsfahne und Beleuchtung sind angebracht, wenn erforderlich.

### Aufbewahrung

- Wir empfehlen dringend, den Anhänger Hamax Outback an einem trockenen und gut belüfteten Ort im Innenbereich aufzubewahren, an dem er keiner direkten Sonneneinstrahlung ausgesetzt ist.

**TIPP:** Für noch besseren Schutz ist eine Aufbewahrungsabdeckung von Hamax erhältlich.

### Wartung:

- Schubstange: Falls die Schubstange aus ihrer Position gleitet, ziehen Sie die Mutter [18] unter dem Stoff der Schubstange fest. Stellen Sie sicher, dass die Muttern auf beiden Seiten gleich fest angezogen sind.
- Feststellbremse [2m]: Stellen Sie die Leitung der Feststellbremse ein, indem Sie die Leitungsverstellvorrichtung [19] nahe dem Bremspedal anbringen.
- Safe Connection Point [2e]: Wenn Schmutz in das Innere des Safe Connection Point [2e] gelangt ist, spülen Sie ihn mit Wasser.
- Sitzrückenlehne [2j]: Ziehen Sie die Gurte [20] an der Rückseite der Sitzrückenlehne regelmäßig fest. Stellen Sie sicher, dass Sie die Gurte zunächst oben und dann unten festziehen.
- Verwenden Sie keine lösungsmittelhaltigen Reinigungsmittel. Verwenden Sie zur Reinigung ausschließlich Wasser und milde Seife.
- Das Sitzpolster [2d] kann zum Reinigen aus dem Anhänger entfernt werden. Waschen Sie den Sitz mit der Hand, oder verwenden Sie eine kalte Maschinenwäsche mit kurzem Schleudergang.
- Lassen Sie den Anhänger vollständig trocknen, bevor Sie ihn einlagern, um Schimmelbildung zu verhindern.

- Wenn der Anhänger in einen Unfall verwickelt oder dabei beschädigt wurde, lassen Sie vom Händler überprüfen, ob er weiterhin verwendet werden kann.

## GARANTIE

Die Garantie des multifunktionalen Kinderfahrradanhängers Hamax Outback beginnt mit dem Kaufdatum. Der Garantiezeitraum ist von den gesetzlichen Bestimmungen des jeweiligen Landes abhängig. Die Garantie umfasst Material- und Fertigungsmängel und erstreckt sich nicht auf Schäden aufgrund von unzulässiger Verwendung, unterlassener Wartung, Nichteinhaltung des Benutzerhandbuchs, Gewaltanwendung oder normalen Verschleiß. Die Garantie ist nicht übertragbar. Bitte lesen Sie die Verwendungs- und Wartungsempfehlungen sorgfältig durch. Bedingungen, die zu vorzeitigem Verschleiß des Anhängers führen können, werden ggf. nicht von der Garantie abgedeckt. Wenn für den Anhänger eine Wartung durchzuführen ist oder Sie Garantieansprüche geltend machen möchten, wenden Sie sich an Ihren Händler vor Ort, bei dem Sie den Anhänger erworben haben.

## FR Merci d'avoir choisi le porte-bébé multifonctionnel Hamax Outback

Félicitations pour votre achat du porte-bébé multifonctionnel Hamax Outback. L'Hamax Outback vous permet de transporter votre enfant de manière confortable et en toute sécurité, en l'utilisant comme remorque de bicyclette, comme poussette ou comme joggeur (vendu séparément). Veuillez lire attentivement les présentes instructions avant le montage ou l'utilisation du Hamax Outback. Nous vous souhaitons, à votre enfant et à vous, de belles randonnées !







Gardez soigneusement les présentes instructions, afin de permettre leur consultation ultérieure.

Enregistrement du produit

Nous recommandons d'enregistrer votre remorque de bicyclette. Veuillez l'enregistrer ici: [www.hamax.com/product-registration](http://www.hamax.com/product-registration)

### SPÉCIFICATIONS

- Consultez les spécifications à l'image [A]
- Dimensions à l'état replié (protection de roue comprise) : 108 x 81 x 30cm
- Poids de la remorque : 20kg (remorque totalement assemblée, y-compris bras de bicyclette)
- \*\*Pour vérifier la charge sur la barre de traction, mesurez le poids à l'extrémité du bras de bicyclette lorsque la remorque est chargée avec passagers et/ou colis. Vous pouvez mesurer le poids à l'aide d'un pese-personnes ; souvenez-vous de votre propre poids. Prenez place sur le pese-personnes avec le bras de bicyclette dans vos mains. Assurez-vous de tenir le bras de bicyclette à la hauteur appropriée. Déduisez votre propre poids pour obtenir la charge sur la barre de traction.

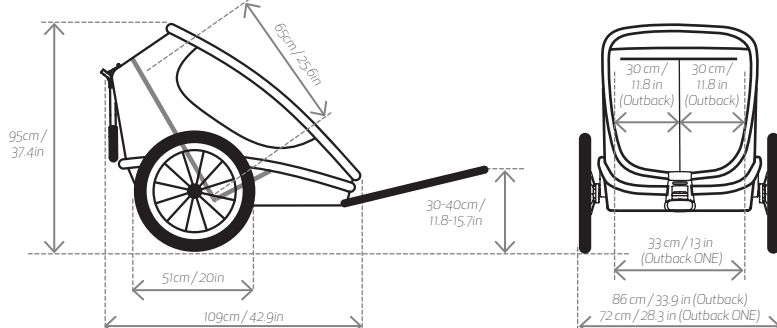
<p><b>A</b></p> <div style="display: flex; justify-content: space-around;"> <div style="text-align: center;">  <p><b>Vitesse de traction</b> Vitesse conseillée : 16km/h / 10mph Vitesse maxi. : 24km/h / 15mph</p> </div> <div style="text-align: center;">  <p><b>Charge sur la barre de traction**</b> Mini: 0 kg / 0 lb Maxi: 8 kg / 17,5 lb</p> </div> <div style="text-align: center;">  <p><b>Exigences physiques</b> Âge mini. : 6 mois Taille maxi. de l'enfant : 117cm</p> </div> </div>
<p><b>OUTBACK</b></p> <div style="display: flex; justify-content: space-around;"> <div style="text-align: center;">  <p><b>Capacité de poids</b> Charge maxi. : 40kg / 88lb Poids maxi. enfant : 22kg / 48,5lb Poids maxi. remorque comprise : 60kg / 132lb</p> </div> <div style="text-align: center;">  <p><b>Places assises</b> Pour 1 ou 2 enfants</p> </div> </div>
<p><b>OUTBACK ONE</b></p> <div style="display: flex; justify-content: space-around;"> <div style="text-align: center;">  <p><b>Capacité de poids</b> Charge maxi. : 34 kg / 75 lb Poids maxi. enfant : 22kg / 48,5lb Poids maxi. remorque comprise : 51 kg / 112 lb</p> </div> <div style="text-align: center;">  <p><b>Places assises</b> Pour 1 enfant</p> </div> </div>
<div style="text-align: center;">  </div>

## CONSIGNES DE SÉCURITÉ

### ! AVERTISSEMENTS

- **Important** – Gardez les présentes instructions pour référence ultérieure
- Ce produit est conforme aux normes européennes et américaines concernant les remorques de bicyclettes et poussettes pour enfants (NE 15918, NE 1888, ASTM F1975 et ASTM F833).
- **DANGER DE CHUTE** en cas de renversement. Avant de courir, de trotter ou même de marcher rapidement, une roue indépendante doit être installée.
- Ce siège n'est pas approprié pour des enfants de moins de 6 mois d'âge.
- Ce siège n'est pas approprié pour des enfants qui ne peuvent rester assis sans assistance ou qui n'ont pas une force suffisante dans le cou. Dans le doute, consultez un pédiatre.
- Ne pas utiliser avec des enfants qui dépassent les limites de poids.
- Ne jamais laisser un enfant sans surveillance.
- Évitez que l'enfant puisse tomber ou glisser hors du siège afin d'éviter de graves blessures. Utilisez toujours le système de retenue.
- Les occupants doivent toujours porter un casque approuvé et correctement ajusté.
- Le tractage d'une remorque affecte la stabilité de la bicyclette et augmente la distance de freinage nécessaire.
- Cette remorque est plus large que votre bicyclette. Prévoyez un dégagement supplémentaire et souvenez-vous que votre rayon de braquage sera plus important.
- Avant de toute utilisation, assurez-vous que la remorque ne gêne pas le freinage, le pédalage ou le guidage de la bicyclette.
- Ne permettez jamais que des parties du corps de l'enfant, les vêtements de l'enfant, les lacets de ses chaussures ou des jouets puissent toucher des composants en mouvement.
- N'installez jamais aucun siège de voiture dans la remorque, ni aucun autre dispositif n'ayant pas été approuvé par le fabricant.
- N'apportez aucune modification à la remorque !
- Ne circulez jamais en bicyclette la nuit sans éclairage approprié. Obéissez à toutes les réglementations locales concernant l'éclairage.
- Un réflecteur conforme à la réglementation de la CPSC doit être visible sur l'arrière de la remorque.
- Vérifiez la pression des pneus avant chaque utilisation. Gonflez toujours les pneus à la pression indiquée sur les pneus.
- N'utilisez pas de solvants de nettoyage. Ne nettoyez qu'avec un mélange de savon et d'eau.
- Ne pas observer les instructions du fabricant peut entraîner de graves blessures et même la mort des passagers et/ou du conducteur.
- Ne permettez pas que votre enfant utilise ce produit en tant que jouet.
- Assurez-vous que tous les dispositifs de verrouillage sont activés avant toute utilisation.
- Assurez-vous que le frein de stationnement est bien engagé lorsque vous allez placer ou sortir vos enfants de l'engin.
- Assurez-vous de tenir à l'écart votre enfant lorsque vous déployez ou repliez ce produit.
- Ce produit n'est pas approprié pour l'utiliser lorsque vous allez faire de la course à pied ou en patins à roulettes. Le kit joggeur (avec roue joggeur, frein à main et sangle de sécurité) doit être installé pour utiliser le produit lorsque vous faites de la course à pied. Ce kit joggeur est vendu séparément.
- N'utilisez aucun accessoire qui n'est pas approuvé par le fabricant.
- N'utilisez que des composants fournis ou recommandés par le fabricant ou par le fournisseur.
- Gardez à l'esprit les dangers d'exposition des passagers de la remorque aux conditions météorologiques ; coups de froid en cas de basses températures ou déshydratation en cas de

températures élevées sans ventilation ou hydratation appropriés.

- Les utilisations non prévues peuvent mener à des situations dangereuses. Hamax n'est pas responsable des dommages causés par des utilisations non prévues. Toute utilisation non prévue est aux risques de l'utilisateur.
- Lorsque vous allez utiliser la remorque de bicyclette, fermez le capot avant.
- N'attachez aucune charge sur la barre de poussée, puisque cela affecterait la stabilité de la remorque.
- Ne rangez aucun colis dans ou en dehors de la remorque, autre que dans le compartiment de bagages, puisque cela affecterait la stabilité de la remorque.

#### Sécurité de la bicyclette

Avant d'attacher la remorque à votre bicyclette, assurez-vous que celle-ci est appropriée pour tracter une remorque et qu'elle est équipée de freins suffisamment puissants. Il est recommandé qu'un technicien de bicyclettes vérifie la sécurité de la bicyclette sur laquelle sera attachée la remorque avant toute utilisation.

#### Comportement en circulation

Lorsque vous tractez une remorque, la bicyclette se comporte différemment et répond moins rapidement à cause du poids de la remorque. Familiarisez-vous avec ce comportement en pratiquant avec une remorque chargée dans une zone peu fréquentée, avant de vous aventurer sur des routes publiques.

Rappelez-vous que la bicyclette a une distance de freinage plus importante à cause du poids de la remorque. Soyez prudent lorsque descendez une pente, car votre bicyclette gagnera plus rapidement de la vitesse.

Ne dépassez pas la vitesse maximale spécifiée dans ce manuel et ralentissez dans les virages ou sur des routes irrégulières. Évitez de rouler sur des galets, sur des bordures ou sur d'autres obstacles pouvant entraîner un renversement de la remorque. L'utilisation de la remorque dans des conditions météorologiques, de route ou de trafic défavorables, peut entraîner des situations dangereuses. Faites toujours prévaloir votre bon jugement lorsque vous décidez si les conditions d'utilisation de la remorque sont favorables ou non.

#### Fort visibilité

Afin d'améliorer la visibilité et la sécurité dans le trafic, le transporteur multifonctionnel est équipé de réflecteurs (blancs) à l'avant, (rouges) à l'arrière et (orange) sur les roues. Les pneus ont également des bandes réfléchissantes. Des joints réfléchissants sont intégrés dans le tissu extérieur. Lorsque vous utilisez le transporteur en tant que remorque de bicyclette, vous devez également mettre en place le fanion de sécurité orange pour améliorer encore la visibilité.

#### Utilisation prévue

La remorque est prévue pour le transport d'enfants, comme spécifié dans ce manuel, sur des routes publiques à trafic léger, avec trottoirs et surface lisse. Hamax considère l'utilisation de la remorque de toute autre manière comme étant inappropriée, y-compris, sans s'y limiter :

- circuler à vitesse excessive
- circuler en conditions « tout-terrain »
- utiliser la remorque à des fins commerciales
- transporter des animaux
- rangement de bagages dans ou en dehors de la remorque, autre que dans le compartiment de bagages de la remorque
- tracter la remorque à l'aide de véhicules motorisés
- ne pas respecter les instructions dans ce manuel

## AVANT DE COMMENCER – INSTALLATION

#### [1] Contenu de l'emballage & Outils nécessaires

- Corps de remorque (1x) [1a]
- Roue à libération rapide (2x) [1b]
- Bras de bicyclette (1x) [1c]
- Protection de roue, y-compris 2 vis pour installation (2x) [1d]
- Fanion de sécurité (1x) [1e]
- Roue pour poussette (1x) [1f]
- Manuel de l'utilisateur du Hamax Outback (1x)
- Outils nécessaires : Tournevis Phillips [1g]
- Outils nécessaires : Clé, taille 15 [1h]

#### [2] Vue d'ensemble du produit

- Barre de poussée [2a]
- Poche du capot frontal [2b]
- Capot frontal [2c]
- Coussinets de siège [2d]
- Point de connexion sécurisé [2e]
- Accessoire, roue pour poussette [2f]
- Suspension réglable [2g]
- Roue à libération rapide [2h]
- Protection de roue [2i]
- Dossier de siège arrière [2j]
- Poignée de libération de barre de poussée [2k]
- Espace de rangement [2l]
- Frein de stationnement [2m]

#### [3] Installation de l'attelage sur votre bicyclette

- Retirez la libération rapide ou l'écrou [3a] du côté gauche de l'essieu arrière de votre bicyclette. Placez l'attelage [3b] entre la libération rapide ou l'écrou et le cadre. Resserrez la libération rapide ou l'écrou, selon les instructions du fabricant de la bicyclette.
- Vérifiez que l'orientation de l'attelage est correcte. Maintenez l'alignement / l'angle entre l'attelage et le bras de bicyclette aussi droit que possible.

#### [4] Installation des protections des roues

- Alignez les trous [4a] dans la plaque de la protection de roue avec les trous dans la protection de roue [4b]. Insérez les 2 vis à partir de l'intérieur de la remorque à travers des trous dans le tissu et dans la protection de roue. Utilisez les vis fournies avec la remorque. Fixez les deux côtés de la même manière.

#### [5] Réglage de la suspension

- La suspension peut être réglée afin d'obtenir une position confortable. Assurez-vous de toujours régler la suspension selon le poids de vos enfants. Assurez-vous que la remorque est déchargée lorsque vous allez régler la suspension. Tournez la bague de réglage [5a] à la position désirée. Assurez-vous que les suspensions droite et gauche sont à la même position.

#### [6] Déplier la remorque

- Poussez la barre de poussée vers le haut, jusqu'à ce que le verrouillage automatique s'enclenche des deux côtés.
- Vérifiez que le mécanisme de pliage est verrouillé sur les deux côtés en essayant de le repousser vers le bas
- Verrouillez la barre de poussée avec la poignée de libération.

#### [7] Replier la remorque

- Assurez-vous que la barre de poussée est déverrouillée.
- Enfoncez le bouton de verrouillage de pliage [7a] puis tirez vers vous les sangles [7b] jusqu'à ce que le verrouillage automatique soit libéré sur les deux côtés.
- Accompagnez le mouvement de pliage de la remorque jusqu'à la position repliée.

#### [8] Installation des roues à libération rapide

- Assurez-vous que le frein de stationnement n'est pas engagé [2m].
- Assurez-vous de retirer le capuchon qui protège l'essieu de la roue [8a]. Appuyez sur le bouton [8b] et insérez l'essieu de la roue dans la douille. Vérifiez que la roue est solidement fixée en tirant sur la roue.

#### [9] Montage du fanion de sécurité

- Placez la tige du fanion [9a] dans la douille [9b] sur le côté de la remorque de bicyclette le plus exposé à la route.

## UTILISATION

#### [10] Attachez l'accessoire [1c] [1f] sur le point de connexion sécurisé

- Assurez-vous que le coulisseau [10b] est dirigé vers le haut. Glissez l'accessoire [10c] dans l'ouverture sur la face avant jusqu'à ce qu'il s'enclenche en place.
- Descendez le coulisseau jusqu'à ce qu'il s'enclenche en place. Le voyant vert indique que le point de connexion est verrouillé. Vérifiez que le coulisseau est verrouillé en le tirant vers le haut.

#### [11] Retirez l'accessoire [1c] [1f] du point de connexion sécurisé

- Poussez sur le bouton gris et glissez le coulisseau vers le haut jusqu'à ce qu'il s'enclenche en place
- Enfoncez et maintenez le bouton sur l'accessoire. Retirez l'accessoire hors du point de connexion sécurisé

**ASTUCE:** Vous pouvez utiliser la poignée [10a] dans le point de connexion lorsque vous changez vos accessoires.

#### [12] Attacher le bras de bicyclette sur la bicyclette

- Attachez fermement la barre de traction et la sangle de sécurité avant l'utilisation. Assurez-vous que la remorque est déchargée lorsque vous allez l'attacher sur la bicyclette ou l'en détacher.
- Glissez le bras de bicyclette sur l'attelage [12a]. Insérez la goupille de retenue [12] dans le trou dans le bras de bicyclette et fermez-la. Vérifiez que le bras de bicyclette est fermement attaché en tirant sur le bras de bicyclette. Enroulez la sangle de sécurité autour du cadre de la bicyclette et attachez le crochet à l'anneau en D [12c].
- Assurez-vous d'enrouler la sangle de sécurité autour de l'appui de chaîne [12d] ou l'appui du siège [12e] du cadre de votre bicyclette.

**ASTUCE:** Lorsque vous n'utilisez pas le bras de bicyclette vous pouvez le ranger dans la remorque.

**ASTUCE:** Lorsque la sangle de sécurité est trop longue, vous pouvez l'enrouler deux fois autour du cadre pour vous assurer qu'elle ne s'em mêlera pas avec une partie en mouvement de la roue arrière.

#### [13] Réglage de la barre de poussée

- Tournez la poignée de libération de la barre de poussée [2k] vers le haut pour déverrouiller la barre de poussée [2a].
- Tournez la barre de poussée à la position désirée.



- Tournez la poignée de libération de la barre de poussée vers le bas jusqu'à ce que vous sentiez qu'elle se verrouille dans la position finale et qu'elle retient la barre de poussée. Vérifiez que la barre de poussée est verrouillée en poussant doucement la barre de poussée vers le bas.

#### [14] Utilisation du frein de stationnement

- Pour l'actionner : Enfoncez complètement la pédale du frein de stationnement. La remorque peut se déplacer légèrement vers l'avant ou l'arrière en raison du mouvement dans la suspension réglable.
- Pour le libérer : Tirez sur la pédale du frein de stationnement jusqu'à ce qu'il se libère. Poussez ou tirez légèrement la remorque pour vous assurer que le frein a libéré les roues.

#### [15] Capots frontaux et écran solaire

- La remorque de bicyclette Outback dispose d'un capot frontal en plastique [15c], d'un capot-filet frontal [15d] et d'un écran solaire additionnel [15b]. Pour ouvrir et fermer les couvercles avant, utilisez les fermetures à glissière sur les côtés. Pour fixer l'écran solaire, utilisez les bandes Velcro. Les capots frontaux peuvent être rangés dans la poche du capot frontal [15a] lorsque vous ne les utilisez pas.
- La fenêtre supérieure à l'extérieur dispose également d'un écran solaire optionnel. [15e]

**ASTUCE:** Pour la protection contre les intempéries, Hamax dispose d'un capot imperméable intégral.

#### [16] Harnais de sécurité à 5 points

- Assoyez votre enfant et passez ses bras dans l'ouverture entre les sangles de l'épaule [16a] et de la ceinture [16c]. Assurez-vous que les sangles des épaules soient alignées aux épaules de votre enfant. Réglez la hauteur en glissant les boucles [16e] derrière l'appui-tête vers le haut ou le bas.
- Assemblez les deux boucles des sangles des épaules et insérez-les ensemble dans la boucle centrale [16b] sur la sangle de l'entrejambe [16d] jusqu'à ce que vous les sentiez s'enclencher. Réduisez la longueur de la sangle de l'entrejambe et des sangles des épaules de manière à ce que votre enfant soit fermement attaché. Vérifiez que le harnais de sécurité est parfaitement verrouillé en tirant sur les deux sangles des épaules.

#### [17] Montage des lumières LED

- Placez les lumières sur le côté de la remorque de bicyclette le plus exposé à la route.
- Avant : Fixez la LED blanche au travers du trou dans le tissu.
- Arrière : Fixez la LED rouge sur la barre de poussée à l'arrière de la remorque.

**REMARQUE:** Vous pouvez acheter des lumières LED chez votre marchand de bicyclettes spécialisé. Vérifiez que celles-ci soient conformes aux règlements d'éclairage de véhicules de votre pays.

## ENTRETIEN ET MAINTENANCE

### Vérifiez avant toute utilisation de la remorque

- Les roues sont correctement verrouillées sur la remorque.
- Les pneus sont gonflés à la pression spécifiée
- La remorque est correctement dépliée et le mécanisme est verrouillé sur les deux côtés. N'oubliez pas de verrouiller la barre de poussée.
- Le dossier du siège est correctement sécurisé et serré. Veuillez consulter la section de maintenance.
- Le fanion de sécurité et les lumières sont installés si nécessaire.

### Rangement

- Nous recommandons vivement de ranger la remorque Outback à l'intérieur, dans un espace bien ventilé et hors des rayons directs du soleil.

**ASTUCE:** Une bâche de rangement Hamax est disponible pour une meilleure protection.

### Maintenance

- Barre de poussée : Dans le cas où la barre de poussée glisse hors de sa position, serrez l'écrou [18] sous le tissu de la barre de poussée. Assurez-vous que les écrous sont serrés avec le même couple sur les deux côtés.
- Frein de stationnement [2m] : Ajustez le câble du frein de stationnement en réglant le tendeur du câble [19] près de la pédale de frein.
- Point de connexion sécurisé [2e] ; si de la saleté s'est accumulée dans le point de connexion sécurisé [2e], rincez-le avec de l'eau.
- Dossier du siège [2j] : Serrez régulièrement les sangles [20] à l'arrière du dossier du siège. Assurez-vous de serrer d'abord le haut et ensuite le bas.
- N'utilisez pas de solvants de nettoyage. Ne nettoyez qu'avec un mélange de savon et d'eau.
- Les coussins du siège [2d] peuvent être retirés de la remorque pour les nettoyer. Lavez-les à la main ou en machine en cycle à froid et essorage de courte durée.
- Laissez se sécher complètement la remorque avant de la ranger afin d'éviter la formation de moisissures.
- Si la remorque a souffert d'un accident ou si elle est endommagée, consultez auprès de votre fournisseur pour vérifier si elle pourra encore être utilisée.

## GARANTIE

Le porte-bébé multifonctionnel Hamax Outback est couvert par une garantie dès son achat. La période de garantie dépend de la législation du pays en question. La garantie s'applique aux vices de matériaux ou de fabrication et ne couvre pas les dommages dus à une mauvaise utilisation, un manque d'entretien, non observation des instructions du manuel de l'utilisateur, l'application de forces exagérées ou l'usure normale. Cette garantie ne s'applique qu'au premier propriétaire. Veuillez lire attentivement les recommandations d'utilisation et d'entretien. Des conditions pouvant causer une usure prématurée du transporteur, pourraient ne pas être couvertes par la garantie. Si des réparations sont nécessaires sur le transporteur ou si souhaitez présenter une demande de garantie, veuillez contacter votre fournisseur local, chez lequel vous avez acheté le transporteur.

## PL Dziękujemy za wybranie wielofunkcyjnej przyczepki rowerowej dla dzieci Hamax Outback

Gratulujemy zakupu wielofunkcyjnej przyczepki rowerowej dla dzieci Hamax Outback. Produkt ten można używać jako przyczepkę, wózek spacerowy lub jogger (akcesoria sprzedawane osobno) do bezpiecznego i wygodnego przewożenia dzieci. Prosimy o dokładne zapoznanie się z niniejszą instrukcją przed przystąpieniem do montażu i eksploatacji Hamax Outback. Życzymy Tobie i Twojemu dziecku wielu udanych wycieczek!







**Instrukcję należy przechowywać w bezpiecznym miejscu.**

Rejestracja produktu

Zalecamy dokonanie rejestracji przyczepki. Można to zrobić tutaj: [www.hamax.com/product-registration](http://www.hamax.com/product-registration)

### SPECYFIKACJA PRODUKTU

- Patrz rysunek [A]
- Wymiary w złożeniu (wł. z osłonami na koła): 108 x 81 x 30 cm
- Waga przyczepki: 20 kg (po pełnym złożeniu, wł. z dyszlem)
- \*\*Aby sprawdzić obciążenie, należy zważyć ciężar na końcu dyszla, gdy w przyczepce znajdują się pasażerowie i ładunek. Można to zrobić stojąc na wadze (uwzględniając własny ciężar). Stanąc na wadze trzymając dyszel w dłoniach. Należy trzymać go na właściwej wysokości. Od wartości pomiaru odjąć własny ciężar – uzyskany wynik stanowi obciążenie.

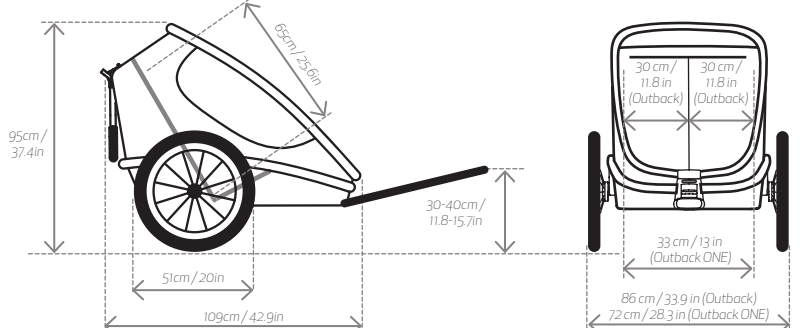
<p><b>A</b></p>  <p><b>Prędkość holowania</b> Zalecana prędkość: 16 km/h / 10 mph Prędkość maks.: 24 km/h / 15 mph</p>	 <p><b>Obciążenie zaczepu**</b> Min: 0 kg / 0 lb Maks: 8 kg / 17,5 lb</p>	 <p><b>Warunki fizyczne</b> Min. wiek: 6 miesięcy Maks. wzrost dziecka: 117 cm / 3,83 ft</p>
<p><b>OUTBACK</b></p>  <p><b>Obciążenie</b> Wartość maks.: 40 kg / 88 lb Maks. waga dziecka: 22 kg / 48,5 lb Maks. ciężar wraz z przyczepką: 60 kg / 132 lb</p>  <p><b>Miejsca siedzące</b> Dla 1 lub 2 dzieci</p>		
<p><b>OUTBACK ONE</b></p>  <p><b>Obciążenie</b> Wartość maks.: 34 kg / 75 lb Maks. waga dziecka: 22 kg / 48,5 lb Maks. ciężar wraz z przyczepką: 51 kg / 112 lb</p>  <p><b>Miejsca siedzące</b> Dla 1 dziecko</p>		
 <p>Dimensions shown in the drawing:          Total height: 95cm / 37.4in          Wheel diameter: 51cm / 20in          Trailer length: 109cm / 42.9in          Trailer height: 30-40cm / 11.8-15.7in          Trailer width: 86cm / 33.9in (Outback) / 72cm / 28.3in (Outback ONE)          Seat width: 30cm / 11.8in (Outback) / 30cm / 11.8in (Outback ONE)          Trailer depth: 66cm / 25.9in</p>		

## ZASADY BEZPIECZEŃSTWA

### ! OSTRZEŻENIA

- **Ważne** – niniejszą instrukcję należy przechowywać w sposób umożliwiający dostęp w przyszłości
- Niniejszy produkt spełnia wymagania europejskich oraz amerykańskich standardów dotyczących przyczepki rowerowych dla dzieci oraz wózków spacerowych (EN 15918, EN 1888, ASTM F1975 oraz ASTM F833).
- **RYZIKO WYPADNIĘCIA** przy przewróceniu. Jeśli chcesz biegać, uprawiać jogging albo wybrać się na szybki spacer, musisz najpierw zamontować oddzielne kółko do joggingu.
- Przewrócenie przyczepki może spowodować UPADEK. Przed użyciem przyczepki do biegania, joggingu lub szybkiego chodzenia należy zamontować dostępne oddzielnie kółko do joggingu.
- Siedzisko nie nadaje się dla dzieci w wieku poniżej 6 miesięcy.
- Siedzisko nie nadaje się dla dzieci, które nie mogą siedzieć bez pomocy, lub też nie mają wystarczająco silnego karku. W razie wątpliwości należy skontaktować się z lekarzem pediatrą.
- Nie stosować w przypadku dzieci, których waga przekracza wartości graniczne.
- Nie pozostawiać dziecka bez opieki.
- Unikać sytuacji, które mogą prowadzić do poważnych obrażeń będących wynikiem upadku lub ześlizgnięcia się. Należy zawsze korzystać z systemu mocującego.
- Pasażerowie powinni zawsze nosi odpowiednio zamocowany kask posiadający odpowiednie certyfikaty.
- Holowanie przyczepki wpływa na stabilność roweru oraz wydłuża drogę hamowania.
- Przyczepka jest szersza od roweru. Należy zapewnić dodatkowy odstęp oraz pamiętać o większym promieniu skrętu.
- Przed każdą jazdą należy sprawdzić, czy dołączona przyczepka nie utrudnia hamowania, pedałowania lub kierowania rowerem.
- Pamiętać, aby ciało dziecka, jego odzież, sznurówki lub zabawki nie stykały się z częściami ruchomymi.
- Wewnątrz przyczepki nie wolno montować fotelika samochodowego lub innego siedziska niezaprobowanego przez producenta.
- Nie dokonywać żadnych modyfikacji produktu.
- Nie jeździć na rowerze w nocy bez odpowiedniego oświetlenia. Przestrzegać wszelkich lokalnych przepisów dotyczących oświetlenia.
- Z tyłu przyczepki musi być widoczny reflektor zgodny z przepisami amerykańskiej komisji bezpieczeństwa produktów konsumenckich (CPSC).
- Przed rozpoczęciem użytkowania sprawdzić ciśnienie w oponach. Opony należy zawsze pompować do poziomu określonego dla opon tylnych.
- Nie używać rozpuszczalników czyszczących. Do czyszczenia stosować wyłącznie łagodne mydło i wodę.
- Nieprzestrzeganie instrukcji producenta może spowodować poważne obrażenia lub śmierć pasażera/rowerzysty.
- Nie zezwalać dziecku na bawienie się produktem.
- Przed rozpoczęciem eksploatacji należy sprawdzić, czy użyto wszystkich urządzeń blokujących.
- Pamiętać, aby przed posadzeniem/zdjęciem dziecka hamulec postojowy był włączony.
- W celu uniknięcia obrażeń należy zapewnić, aby dziecko znajdowało się z dala podczas rozkładania i składania niniejszego produktu.
- Produkt nie nadaje się do biegania lub jazdy na tyżwach. Jeżeli produkt ma być wykorzystywany podczas biegania, należy zamontować zestaw do joggingu (składający się z kółka, hamulca ręcznego i paska zabezpieczającego). Zestaw do joggingu jest sprzedawany osobno.
- Nie używać akcesoriów, które nie zostały dopuszczone przez producenta.
- Należy stosować wyłącznie części zamienne dostarczone lub zalecane przez producenta/

dystributora.

- Należy pamiętać o ryzyku wychłodzenia i przegrzania, na które narażeni są pasażerowie przewożeni przez dłuższy czas w niskich lub wysokich temperaturach (bez wystarczającej wentylacji lub dostępu do wody).
- Niezamierzone użycie może prowadzić do wystąpienia niebezpiecznych sytuacji. Firma Hamax nie ponosi odpowiedzialności za szkody będące wynikiem niezamierzonego użycia. Za każde niezamierzone użycie odpowiada użytkownik.
- Zamykać przednią osłonę używając produktu jako przyczepty.
- Nie obciążać dodatkowo poręczy do pchania, gdyż wpływa to na stabilność przyczepki.
- Nie przechowywać bagażu wewnątrz lub na zewnątrz przyczepki w miejscach innych niż przeznaczony do tego celu schowek, gdyż wpływa to na stabilność produktu.

#### Bezpieczeństwo roweru

Przed połączeniem przyczepki z rowerem należy sprawdzić, czy nadaje się on do jej holowania, oraz czy posiada prawidłowo działające hamulce. Rower, do którego ma być przyczepiona przyczepka, powinien najpierw przejść kontrolę bezpieczeństwa przeprowadzoną przez wykwalifikowanego mechanika.

#### Zachowanie podczas jazdy

Podczas holowania rower jest cięższy i słabiej reaguje, co jest wynikiem oddziaływania ciężaru przyczepki. Przed jazdą po zatłoczonych drogach publicznych należy najpierw wypróbować obciążoną przyczepkę w spokojnej okolicy. Należy pamiętać, że ze względu na ciężar przyczepki droga hamowania roweru wydłuża się. Należy zachować ostrożność podczas jazdy w dół zbocza, gdyż rower może nagle nabrać prędkości. Nie przekraczać maksymalnej wartości prędkości podanej w niniejszej instrukcji, oraz zwalniać podczas skrętów oraz jazdy po wyboistych trasach. Unikać jazdy po kamieniach, krawężnikach lub innych przeszkodach, które mogą spowodować przewrócenie przyczepki. Eksploatacja przyczepki w niesprzyjających warunkach pogodowych lub drogowych może doprowadzić do niebezpiecznych sytuacji. Podejmując decyzję o eksploatacji przyczepki należy zawsze kierować się zdrowym rozsądkiem.

#### Dobra widoczność

W celu zapewnienia optymalnej widoczności i bezpieczeństwa w ruchu drogowym wielofunkcyjna przyczepka rowerowa posiada reflektory przednie (białe), tylne (czerwone) oraz umieszczone na kole (pomarańczowe). Także opony posiadają odblaskowe linie. Materiał pokrywający przyczepkę posiada odblaskową wypustkę. Używając produkt jako przyczepkę rowerową należy również umieścić pomarańczową charogiewkę, która zapewni jeszcze lepszą widoczność.

#### Zastosowanie zgodne z przeznaczeniem

Zgodnie z niniejszą instrukcją przyczepka jest przeznaczona do przewożenia dzieci po drogach publicznych z sygnalizacją świetlną, chodnikach oraz równych alejkach. Firma Hamax traktuje każde inne zastosowanie produktu za niezgodne z przeznaczeniem – w tym, lecz nie wyłącznie:

- jazdę z nadmierną prędkością
- jazdę w trudnym terenie
- wykorzystanie produktu do celów komercyjnych
- transport zwierząt
- przechowywanie bagażu na zewnątrz lub wewnątrz produktu poza częścią bagażową
- ciągnięcie produktu przez pojazdy mechaniczne
- nieprzestrzeganie zaleceń zawartych w niniejszej instrukcji

## POCZĄTEK – INSTALACJA

#### [1] Zawartość opakowania & niezbędne narzędzia

- Korpus przyczepki (1x) [1a]
- Koło z szybkozamykaczem (2x) [1b]
- Dyszel (1x) [1c]
- Osłona koła wraz z 2 śrubami instalacyjnym (2x) [1d]
- Flaga bezpieczeństwa (1x) [1e]
- Kółko do spacerówki (1x) [1f]
- Instrukcja obsługi Hamax Outback (1x)
- Niezbędne narzędzia: Śrubokręt Phillips [1g]
- Niezbędne narzędzia: Klucz nasadowy, rozmiar 15 [1h]

#### [2] Opis produktu

- Poręcz do pchania [2a]
- Kieszeń osłony przedniej [2b]
- Osłona przednia [2c]
- Wypełnienia siedziska [2d]
- Bezpieczny punkt montażu [2e]
- Osprzęt, koło do spacerówki [2f]
- Regulowane zaczepienie [2g]
- Koło z szybkozamykaczem [2h]
- Osłona koła [2i]
- Tylne oparcie na plecach [2j]
- Uchwyt zwalniający poręczy do pchania [2k]
- Schowek [2l]
- Hamulec postojowy [2m]

#### [3] Montaż zaczepu w rowerze

- Zdjąć szybkozamykacz lub nakrętkę [3a] po lewej stronie osi tylnego koła roweru. Umieścić zaczep [3b] pomiędzy szybkozamykaczem lub nakrętką a ramą. Przykręcić z powrotem szybkozamykacz lub nakrętkę zgodnie z zaleceniami producenta roweru.
- Pamiętać o prawidłowym ułożeniu zaczepu. Zaczep i pałk rowerem powinny być ustawione względem siebie możliwie prosto.

#### [4] Montaż osłon na koła

- Wyrównać otwory [4a] płytki osłony z otworami osłony koła [4b]. Przez otwory w osłonie koła wsunąć dwie śruby do środka przyczepki. Używać śrub dołączonych do produktu. Zamocować obustronnie w taki sam sposób.

#### [5] Ustawienie regulowanego zawieszenia

- Regulacja zawieszenia zapewnia wygodną jazdę. Należy pamiętać, aby zawieszenie było zawsze dostosowane do wagi dziecka. Podczas regulacji zawieszenia przyczepka nie może być załadowana. Obrócić pierścień regulacyjny [5a] w pożądanym położeniu. Należy pamiętać, aby lewe i prawe zawieszenie znajdowało się w takiej samej pozycji.

#### [6] Rozkładanie przyczepki

- Ciągnąć w górę poręcz do pchania do momentu, aż zadziała automatyczna blokada po obydwu stronach.
- Sprawdzić, czy mechanizm składający się obustronnie zablokowany naciskając go w dół
- Zablokować poręcz do pchania za pomocą uchwytu zwalniającego.

#### [7] Składanie przyczepki

- Zapewnić, aby poręcz do pchania była odblokowana.
- Nacisnąć przycisk blokady składania [7a], a następnie pociągnąć paski ku sobie [7b] do momentu, aż automatyczna blokada otworzy się po obydwu stronach.
- Przesuwać przyczepkę w dół aż do złożenia

#### [8] Instalacja kół z szybkozamykaczami

- Pamiętać, aby hamulec postojowy nie był złożony [2m].
- Upewnić się, czy została zdjęta nasadka zabezpieczająca oś koła [8a]. Nacisnąć przycisk [8b] i wprowadzić oś koła do panewki. Sprawdzić osadzenie koła pociągając za nie.

#### [9] Montaż flagi bezpieczeństwa

- Umieścić słupek flagi [9a] w oprawce [9b] po tej stronie przyczepki, która znajduje się bliżej drogi.

## UŻYTKOWANIE

#### [10] Dołączanie elementu osprzętu [1c] [1f] w bezpiecznym punkcie montażu

- Pamiętać, aby suwak [10b] znajdował się na górze. Wsunąć element osprzętu [10c] w otwór na przodzie do zablokowania.
- Przesuwać suwak w dół do momentu zatrzaśnięcia. Kolor zielony oznacza, że punkt montażu jest zablokowany. Sprawdzić, czy suwak jest zablokowany, pociągając go ku górze.

#### [11] Odtłaczanie elementu osprzętu [1c] [1f] od bezpiecznego punktu montażu

- Nacisnąć szary przycisk i przesunąć suwak w górę aż do zatrzaśnięcia
- Nacisnąć i przytrzymać przycisk na elemencie osprzętu. Wyciągnąć osprzęt z bezpiecznego punktu montażu.

**WSKAZÓWKA:** Zmieniając osprzęt można używać dźwigni [10a] w punkcie montażu.

#### [12] Dołączanie dyszla do roweru

- Przed rozpoczęciem mocno przymocować dyszel & pasek zabezpieczający. Przyczepka nie może być obciążona podczas do- i odtłaczania roweru.
- Nasunąć dyszel na zaczep [12a]. Wsunąć sworznię mocującą [12b] przez otwór w dyszlu i zamknąć go. Sprawdzić bezpieczne osadzenie dyszla pociągając za niego. Owinąć pasek zabezpieczający wokół ramy roweru i zamocować hak w trójkątnej sprzączce [12c].
- Pamiętać o owinięciu paska zabezpieczającego wokół widełek tylnych [12d] lub rury podsiodłowej [12e].

**WSKAZÓWKA:** Nieużywany dyszel można przechowywać w przyczepce.

**WSKAZÓWKA:** Jeżeli pasek zabezpieczający jest za długi, należy owinąć go dwukrotnie wokół ramy tak, aby nie stykał się on z żadnym ruchomym elementem tylnego koła.

#### [13] Regulacja poręczy do pchania

- Obrócić uchwyt zwalniający [2k] w górę, aby odblokować poręcz do pchania [2a].
- Przekręcić poręcz do pchania do dowolnej pozycji.
- Obracać w dół uchwyt zwalniający poręczy do momentu odczuwalnego zablokowania w pozycji krańcowej i zabezpieczyć. Sprawdzić, czy poręcz do pchania jest zablokowana, delikatnie naciskając ją w dół

#### [14] Korzystanie z hamulca postojowego

- W celu użycia: Nacisnąć pedał hamulca w dół. Przyczepka może się lekko przesunąć w przód i w tył, co jest spowodowane



ruchem regulowanego zawieszania.

- W celu odblokowania: Pociągnąć pedał hamulca do momentu jego zwolnienia. Lekko nacisnąć lub pociągnąć przycisk aby upewnić się, że hamulec został odblokowany przy kołach.

#### [15] Osłony przednie i osłona przeciwstłoneczna

- Dziecięca przyczepka rowerowa Outback jest wyposażona w przednią osłonę z plastiku [15c], osłonę z siatki [15d] oraz dodatkową osłonę przeciwstłoneczną [15b]. Do otwierania i zamakaniu przednich osłon służą zamki błyskawiczne. Osłona przeciwstłoneczna jest mocowana na rzep. Nieużywane osłony przednie można przechowywać w przedniej kieszeni [15a].
- Górne okno posiada również opcjonalną osłonę przeciwstłoneczną. [15e]

**WSKAZÓWKA:** Firma Hamax oferuje również osłonę przeciwdeszczową zapewniającą pełną ochronę podczas ulewy.

#### [16] 5-punktowe pasy bezpieczeństwa

- Posadź dziecko i przelóż jego ręce pod pasem na ramiona [16a], a nad pasem biodrowym [16c]. Sprawdź, czy pasy na ramiona są ułożone równo na ramionach dziecka. Ustaw wysokość, przesuując sprzączki [16e] za podglówkami w górę lub w dół.
- Połącz dwie sprzączki na pasie na ramiona i wciśnij je w sprzączkę środkową [16b] na pasie w kroku [16d], aż zaskoczą. Skróć długość pasa w kroku oraz pasów na ramiona, tak aby dziecko było dobrze przypięte. Sprawdź, czy uprzęż zabezpieczająca jest dobrze zapięta, pociągając za oba pasy na ramiona.

#### [17] Montaż oświetlenia LED

- Umieścić oświetlenie z tej strony przyciepki, która znajduje się bliżej drogi.
- Przód: Przyczepić białą lampkę LED przez otwór w materiale.
- Tył: Przyczepić czerwoną lampkę LED do poręczy do pchania z tyłu przyciepki.

**WAŻNE:** oświetlenie LED jest dostępne w specjalistycznych sklepach dla rowerzystów. Należy upewnić się, czy jest ono zgodne z przepisami obowiązującymi w danym kraju

## OBSŁUGA I KONSERWACJA

Przed rozpoczęciem eksploatacji sprawdzić, czy:

- Koła są odpowiednio zamocowane do przyciepki.
- Opony są napompowane tak, aby zapewnić określoną wartość ciśnienia.
- Przyciepka jest prawidłowo rozłożona, a mechanizm zablokowany po obydwu stronach. Należy pamiętać o zablokowaniu poręczy do pchania.
- Oparcie na plecy jest dobrze zamocowane i dociśnięte. Patrz część poświęcona konserwacji.
- Flaga bezpieczeństwa oraz oświetlenie znajdują się w wymaganym miejscu.

Przechowywanie

- Zalecamy przechowywanie przyciepki Outback wewnątrz pomieszczeń, w suchym i dobrze wentylowanym pomieszczeniu z daleka od bezpośredniego światła słonecznego.

**WSKAZÓWKA:** Firma Hamax oferuje pokrowiec do przechowywania zapewniający lepszą ochronę.

Konserwacja

- Poręcz do pchania: Jeżeli poręcz wysunie się ze swojego położenia, dokręcić nakrętkę [18] znajdującą się pod materiałem poręczy. Nakrętki muszą być tak samo dokręcone po obydwu stronach.
- Hamulec postojowy [2m]: Wyregulować linkę hamulca postojowego korzystając z nastawnika [19] w pobliżu pedału.
- Bezpieczny punkt montażu [2e]: w przypadku nagromadzenia się brudu wewnątrz [2e], przepłukać wodą.
- Tylnie oparcie na plecy [2j]: Regularnie dociągając paski [20] z tyłu oparcia na plecy. Dociąganie należy zacząć od góry, a kończyć na dole.
- Nie używać rozpuszczalników czyszczących. Do czyszczenia stosować wyłącznie łagodne mydło i wodę.
- Wypełnienie siedziska [2d] można wyciąć z przyciepki w celu oczyszczenia. Prać ręcznie lub w pralce w niskiej temperaturze, z krótkim wirowaniem.
- Całkowicie wysuszyć przyciepkę przed składowaniem, aby uniknąć stęchlizny.
- Jeżeli produkt uczestniczył w wypadku lub został uszkodzony, należy skontaktować się z dystrybutorem, który sprawdzi, czy nadaje się on do dalszego użytku.

## GWARANCJA

Okres gwarancji wielofunkcyjnej przyciepki rowerowej dla dzieci Hamax Outback biegnie od daty zakupu. Okres gwarancyjny zależy od przepisów obowiązujących w danym kraju. Gwarancja dotyczy wad materiałowych lub produkcyjnych i nie obejmuje uszkodzeń wynikających z nieprawidłowego użytkowania, braku konserwacji, nieprzestrzegania zaleceń zawartych w instrukcji, stosowania siły lub normalnego zużycia. Niniejsza gwarancja obowiązuje wyłącznie w przypadku pierwotnego użytkownika. Prosimy o dokładne zapoznanie się z zaleceniami dotyczącymi użytkowania i konserwacji. Gwarancja nie obejmuje warunków powodujących przedwczesne zużycie produktu. Jeżeli produkt wymaga serwisowania lub ma być złożone zgłoszenie gwarancyjne, należy skontaktować się z lokalnym dystrybutorem, od którego go nabyto.







## RU Благодарим вас за выбор многофункционального детского прицепа Hamax Outback

Поздравляем вас с приобретением многофункционального детского прицепа Hamax Outback. Вы можете перевозить ребенка безопасным и удобным способом, используя Hamax Outback в качестве велоприцепа, а также прогулочной или спортивной коляски (беговой комплект продается отдельно). Перед сборкой или использованием Hamax Outback внимательно прочтите инструкцию. Мы желаем вам и вашим детям приятных поездок!

**Сохраните эту инструкцию в надежном месте для последующего использования.**

Регистрация изделия

Мы рекомендуем вам зарегистрировать свой велоприцеп. Пожалуйста, регистрируйтесь здесь: [www.hamax.com/product-registration](http://www.hamax.com/product-registration)

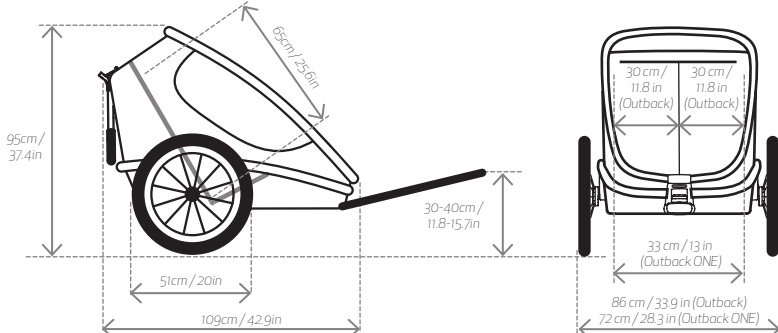
<b>A</b>  <b>Скорость буксировки</b> Рекомендуемая скорость: 16км/ч / 10миль/час Макс. скорость: 24км/ч / 15миль/час	 <b>Нагрузка на тяговое устройство**</b> Мин.: 0 кг / 0 фунтов Макс.: 8 кг / 17,5 фунтов	 <b>Физические ограничения</b> Мин. возраст: 6 месяцев Макс. рост ребенка: 117 см / 3,83 фута
<b>OUTBACK</b>  <b>Грузоподъемность</b> Макс. нагрузка: 40 кг / 88 фунтов Макс. вес ребенка: 22 кг / 48,5 фунтов Макс. вес вместе с прицепом: 60 кг / 132 фунта	 <b>Посадочные места</b> Для 1 или 2 детей	
<b>OUTBACK ONE</b>  <b>Грузоподъемность</b> Макс. нагрузка: 34 кг / 75 фунтов Макс. вес ребенка: 22 кг / 48,5 фунтов Макс. вес вместе с прицепом: 51 кг / 112 фунта	 <b>сиденье</b> 1 ребенок	
		

## ХАРАКТЕРИСТИКИ

- См. характеристики на изображении [А]
- Размеры в сложенном виде (включая предохранительные щитки): 108 x 81 x 30 см
- Вес прицепа: 20 кг (полностью собранный прицеп вместе с велосипедным кронштейном)
- \*\*Для проверки нагрузки на тяговое устройство измеряйте вес на конце велосипедного кронштейна, когда в прицепе находятся пассажиры и груз. Вы можете провести измерения, став на весы (запомните свой собственный вес). Станьте на весы, удерживая в руках велосипедный кронштейн. Проследите за тем, чтобы велосипедный кронштейн удерживался на правильной высоте. Отнимите свой собственный вес, и полученное число будет соответствовать нагрузке на тяговое устройство.

## ПРАВИЛА ТЕХНИКИ БЕЗОПАСНОСТИ

### ПРЕДУПРЕЖДЕНИЯ

- **Важно!** Сохраните эту инструкцию для использования в будущем
- Это изделие соответствует европейским и американским стандартам для детских велосипедных прицепов и колясок (EN 15918, EN 1888, ASTM F1975 и ASTM F833).
- ОПАСНОСТЬ ПАДЕНИЯ из-за опрокидывания. Для использования во время бега или быстрой ходьбы необходимо установить отдельное беговое колесо.
- Сиденья не предназначены для детей в возрасте до 6 месяцев.
- Сиденья не предназначены для детей, которые не могут сидеть без посторонней помощи, или которые не обладают достаточной прочностью шейного отдела позвоночника. Если у вас возникнут сомнения, проконсультируйтесь с педиатром.
- Не перевозите детей, которые превышают ограничения по весу.
- Никогда не оставляйте ребенка без присмотра.
- Падение или выскальзывание может привести к серьезным травмам. Всегда используйте систему фиксации.
- Пассажиры должны всегда носить правильно подогнанные и сертифицированные шлемы.
- Буксировка прицепа влияет на устойчивость велосипеда и увеличивает тормозной путь.
- Этот прицеп шире велосипеда. Оставляйте дополнительное пространство и помните о большем радиусе поворота.
- Перед каждой поездкой проверяйте, чтобы прицеп не мешал торможению, кручению педалей и управлению велосипедом.
- Тело ребенка, его одежда, обувные шнурки или игрушки не должны контактировать с движущимися частями.
- Не устанавливайте внутрь прицепа автокресла или любые другие сиденья, которые не разрешены производителем.
- Не вносите никаких изменений в конструкцию прицепа.
- Никогда не используйте велосипед ночью без надлежащего освещения. Соблюдайте все действующие законодательные требования к освещению.
- На задней части прицепа должен быть закреплен отражатель, соответствующий требованиям Комиссия по безопасности потребительских товаров (CPSC).
- Перед использованием проверяйте давление в шинах. Всегда накачивайте шины до уровня давления, указанного на их внешней стороне.
- Не используйте чистящие средства. Проводите очистку только с помощью слабого мыльного раствора.

- Несоблюдение указаний производителя может привести к тяжелым травмам или смерти пассажира/велосипедиста.
- Не позволяйте своему ребенку играть с этим изделием.
- Перед использованием удостоверьтесь, что все запорные приспособления закрыты.
- Во время посадки и высадки детей необходимо обязательно задействовать стояночный тормоз.
- Во избежание травм во время раскладывания и складывания изделия дети должны находиться на безопасном расстоянии.
- Это изделие не предназначено для использования во время бега или катания на коньках. Для использования во время бега необходимо установить беговой комплект (с беговым колесом, ручным тормозом и предохранительным ремнем). Беговой комплект продается отдельно.
- Не используйте принадлежности, которые не разрешены производителем.
- Обязательно используйте только те запасные части, которые предоставлены или рекомендованы производителем/дистрибьютором.
- Помните об опасностях, связанных с воздействиями температуры, например, переохлаждение ветром, тепловой удар или когда менее активные пассажиры прицепа длительное время находятся под воздействием низких температур либо высоких температур без достаточной вентиляции или выполнения потери жидкости.
- Использование не по назначению может привести к опасным ситуациям. Компания Ntatax не несет ответственности за любой ущерб по причине непредусмотренного использования. За все последствия, связанные с использованием не по назначению, отвечает сам пользователь.
- Во время использования велоприцепа необходимо закрывать передний чехол.
- Не крепите какой-либо груз на ручку-толкатель, так как это влияет на устойчивость прицепа.
- Не храните багаж в каком-либо месте внутри или снаружи прицепа, кроме багажного отделения, так как это влияет на устойчивость прицепа.

#### Безопасность велосипеда

Перед присоединением велоприцепа к велосипеду удостоверьтесь, что он подходит для буксировки прицепа и оснащен хорошо функционирующими тормозами. Рекомендуется, чтобы велосипед, к которому будет присоединен прицеп, был предварительно проверен квалифицированным механиком на предмет безопасности.

#### Манера езды

Во время буксировки управление велосипедом будет более тяжелым и менее отзывчивым из-за веса прицепа. Перед выездом на оживленную дорогу сначала попрактикуйтесь с присоединенным загруженным прицепом в спокойном месте, чтобы привыкнуть к управлению велосипедом. Не забывайте, что из-за веса прицепа тормозной путь велосипеда будет большим. Соблюдайте осторожности при движении вниз по склону, так как велосипед будет набирать скорость быстрее. Не превышайте указанную в настоящем руководстве максимальную скорость и замедляйтесь при прохождении поворотов и во время движения по неровной дороге. Старайтесь избегать езды по камням, бордюрам и другим препятствиям, которые могут опрокинуть прицеп. Использование прицепа в неблагоприятных погодных или дорожных условиях может привести к опасным ситуациям. Всегда руководствуйтесь здравым смыслом при принятии решения относительно того, являются ли условия безопасными для использования прицепа.

#### Хорошая видимость

Для повышения видимости и безопасности во время движения многофункциональный прицеп оснащен передним (белым), задним (красным) и колесными (оранжевыми) отражателями. Шины также имеют светоотражающие линии. В ткань с внешней стороны интегрированы светоотражающие трубки. При использовании прицепа в качестве велоприцепа вам также следует применять оранжевый флажок для обеспечения еще лучшей видимости.

## Использование по назначению

Прицеп предназначен для перевозки детей в соответствии с содержащимися в настоящем руководстве указаниями по дорогам общего пользования с неинтенсивным движением, тротуарам и ровным дорожкам. Компания Ntmax считает эксплуатацию прицепа любым другим способом, отличающимся от указаний, использованием не по назначению, включая, среди прочего, следующее:

- езда с превышением скорости;
- езда по бездорожью;
- эксплуатация прицепа в коммерческих целях;
- перевозка животных;
- хранения багажа в каком-либо месте внутри или снаружи прицепа, кроме багажного отделения;
- буксировка прицепа моторизованным транспортным средством;
- несоблюдение содержащихся в настоящем руководстве указаний.

## ПОДГОТОВКА К ЭКСПЛУАТАЦИИ - МОНТАЖ

### [1] Содержимое упаковки и требуемые инструменты

- Корпус прицепа (1x) [1a]
- Быстросъемное колесо (2x) [1b]
- Велосипедный кронштейн (1x) [1c]
- Предохранительный щиток вместе с 2 винтами для установки (2x) [1d]
- Предупредительный флажок (1x) [1e]
- Колесо для использования в качестве прогулочной коляски (1x) [1f]
- Руководство пользователя Ntmax Outback (1x)
- Необходимые инструменты: Фигурная отвертка [1g]
- Необходимые инструменты: Гаечный ключ на 15 [1h]

### [2] Элементы изделия

- Ручка-толкатель [2a]
- Карман переднего чехла [2b]
- Передний чехол [2c]
- Обивка сидений [2d]
- Место соединения [2e]
- Дополнительное колесо прогулочной коляски [2f]
- Регулируемая подвеска [2g]
- Быстросъемное колесо [2h]
- Предохранительный щиток [2i]
- Задняя часть спинки сиденья [2j]
- Рукоятка освобождения ручки-толкателя [2k]
- Место для хранения [2l]
- Стояночный тормоз [2m]

### [3] Монтаж навесного устройства на велосипеде

- Снимите эксцентрик или гайку [3a] с левой стороны оси заднего колеса велосипеда. Поместите навесное устройство [3b] между эксцентриком или гайкой и рамой. Затяните эксцентрик или гайку обратно в соответствии с указаниями изготовителя велосипеда.
- Убедитесь в правильности направления навесного устройства. Добейтесь максимальной соосности между навесным устройством и велосипедным кронштейном.

### [4] Монтаж предохранительных щитков

- Совместите отверстия [4a] на пластине для предохранительного щитка с отверстиями на самом предохранительном щитке [4b]. Закрутите 2 винта изнутри прицепа через отверстия в ткани в предохранительный щиток. Используйте винты, предоставленные вместе с прицепом. Закрепите щиток с другой стороны аналогичным способом.

### [5] Настройка регулируемой подвески

- Подвеску можно регулировать для обеспечения комфортной езды. Отрегулируйте подвеску в соответствии с весом детей. При регулировке подвески прицеп должен быть пустым. Вращайте регулировочное кольцо [5a] в требуемое положение. Удостоверьтесь, что левая и правая части подвески находятся в одинаковом положении.

### [6] Раскладывание прицепа

- Потяните ручку-толкатель вверх, пока механизм автоблокировки не защелкнется с обеих сторон.
- Убедитесь, что механизм складывания заблокирован с обеих сторон. Для этого попытайтесь сложить его обратно.
- Заблокируйте ручку-толкатель с помощью рукоятки освобождения.

### [7] Складывание прицепа

- Убедитесь, что ручка-толкатель разблокирована.
- Нажмите на кнопку блокировки складывания [7a], а затем потяните ремни на себя [7b], чтобы деблокировать механизм автоблокировки с обеих сторон.
- Опустите прицеп вниз в сложенное положение.

### [8] Монтаж быстросъемных колес

- Удостоверьтесь, что стояночный тормоз не задействован [2m].
- Обязательно снимите колпачок, защищающий ось колеса [8a]. Нажмите на кнопку [8b] и вставьте ось колеса в гнездо. Убедитесь, что колесо надежно закреплено, потянув за него.

### [9] Установка предупредительного флажка

- Поместите флажок [9a] в гнездо [9b] на той стороне велоприцепа, которая больше всего обращена к дороге.

## ЭКСПЛУАТАЦИЯ

### [10] Присоединение детали [1c] / [1f] к месту соединения

- Убедитесь, что ползунок [10b] перемещен вверх. Задвиньте деталь [10f] внутрь отверстия в передней части, пока она не встанет на место.
- Переместите ползунок вниз, пока он не встанет на место. Зеленый цвет означает, что место соединения заблокировано. Убедитесь, что ползунок зафиксирован, потянув его вверх.

### [11] Отсоединение детали [1c] / [1f] от места соединения

- Нажмите на серую кнопку и переместите ползунок вверх, пока она не встанет на место.
- Нажмите и удерживайте нажатой кнопку на детали. Вытяните деталь из места соединения.

**СОВЕТ:** В процессе смены деталей вы можете воспользоваться ручкой [10a] в месте соединения.

### [12] Присоединение велосипедного кронштейна к велосипеду

- Перед эксплуатацией надежно закрепите тяговое устройство и предохранительный ремень. В процессе присоединения и отсоединения прицеп должен быть пустым.
- Насадите велосипедный кронштейн на навесное устройство [12a]. Вставьте стопорный штифт [12b] сквозь отверстие в велосипедном кронштейне и закройте его. Убедитесь, что велосипедный кронштейн надежно закреплен, потянув за него. Пропустите предохранительный ремень вокруг рамы велосипеда и закрепите крюк на полукольце [12c].
- Убедитесь, что предохранительный ремень проходит вокруг нижнего [12d] или верхнего [12e] пера рамы велосипеда.

**СОВЕТ:** Когда велосипедный кронштейн не используется, вы можете хранить его в прицепе.

**СОВЕТ:** Когда предохранительный ремень слишком длинный, вы можете обернуть его вокруг рамы дважды, чтобы он не мешал каким-либо движущимся частям заднего колеса.

### [13] Регулировка ручки-толкателя

- Поверните рукоятку освобождения [2k] вверх, чтобы разблокировать ручку-толкатель [2a].
- Поверните ручку-толкатель в требуемое положение.
- Поверните рукоятку освобождения вниз, пока не почувствуете, что она зафиксировалась в конечном положении и заблокировала ручку-толкатель. Убедитесь, что ручка-толкатель заблокирована, несильно нажав на нее.

### [14] Использование стояночного тормоза

- Включение: Нажмите на педаль стояночного тормоза вниз. Прицеп может немного перемещаться вперед и назад из-за движения в регулируемой подвеске.
- Выключение: Потяните за педаль стояночного тормоза, пока не произойдет его разблокировка. Переместите прицеп немного вперед или назад, чтобы убедиться в разблокировании колес.

### [15] Передние чехлы и солнцезащитные шторки

- Велоприцеп Outback имеет передний пластиковый чехол [15c], передний сетчатый чехол [15d] и дополнительную солнцезащитную шторку [15b]. Чтобы открыть и закрыть передние чехлы, используйте молнии по бокам. Для фиксации солнцезащитной шторки используйте липучки. Передние чехлы можно хранить в кармане [15a], когда они не используются.
- Верхнее окошко также имеет дополнительную солнцезащитную шторку. [15e]

**СОВЕТ:** На случай сильного дождя компания Ntmax предоставляет полноразмерный дождевик.

### [16] 5-точечные ремни безопасности

- Усадите ребенка так, чтобы его руки прошли через отверстие между плечевыми [16a] и поясными [16c] ремнями. Проверьте, чтобы плечевые ремни находились на одном уровне с плечами ребенка. Отрегулируйте высоту, сдвинув пряжки [16e] за подголовником вверх или вниз.
- Соедините две пряжки плечевого ремня вместе и вставьте их в центральную пряжку [16b] на паховом ремне [16d] так, чтобы они защелкнулись. Уменьшите длину пахового ремня, а также плечевых ремней, чтобы ребенок был надежно пристегнут. Убедитесь, что ремни безопасности зафиксированы, потянув за оба плечевых ремня.



### [17] Установка светодиодных фонарей

- Поместите фонари на той стороне прицепа, которая больше всего обращена к дороге.
- Передняя часть: Закрепите белый светодиодный фонарь через отверстие в ткани.
- Задняя часть: Закрепите красный светодиодный фонарь на ручке-толкателе в задней части прицепа.

**ПРИМЕЧАНИЕ:** Светодиодные фонари можно приобрести в специализированном магазине. Убедитесь, что они отвечают действующим в вашей стране требованиям к освещению.

## УХОД И ОБСЛУЖИВАНИЕ

### Перед использованием прицепа убедитесь, что:

- Колеса надежно закреплены на прицепе.
- Шины накачаны в соответствии с указанным значением давления.
- Прицеп разложен должным образом, а механизм заблокирован с обеих сторон. Не забудьте заблокировать ручку-толкатель.
- Спинки сидений надежно зафиксированы. См. раздел о техобслуживании.
- Предупредительный флажок и фонари установлены, если есть такая необходимость.

### Хранение

- Настоятельно рекомендуется хранить прицеп Outback в сухом и хорошо проветриваемом помещении в защищенном от прямых солнечных лучей месте.

**СОВЕТ:** Для лучшей защиты компанией Hamax предлагается специальный чехол для хранения.

### Техобслуживание

- Ручка-толкатель: Если ручка-толкатель не держится в требуемом положении, затяните гайку [18], которая находится под тканью. Убедитесь в одинаковой натяжке гаек с обеих сторон.
- Стояночный тормоз [2m]: Отрегулируйте трос стояночного тормоза с помощью регулятора троса [19] возле педали тормоза.
- Место соединения [2e]: Если внутри места соединения [2e] имеется грязь, смойте ее водой.
- Спинка основания сиденья [2j]: Регулярно натягивайте ремни [20] в задней части сиденья. Обязательно начинайте натягивать их сверху, а затем снизу.
- Не используйте чистящие средства. Проводите очистку только с помощью слабого мыльного раствора.
- Обивку сидений [2d] можно снять с прицепа с целью очистки. Стирайте сидения вручную или в стиральной машинке в холодной воде и с коротким циклом отжима.
- Дайте прицепу полностью высохнуть, перед тем как спрятать на хранение, чтобы предотвратить его покрытие плесенью.
- Если прицеп попал в аварию или был каким-либо образом поврежден, обратитесь к продавцу, чтобы проверить, можно ли продолжать его использовать.

## ГАРАНТИЯ

Гарантия на многофункциональный детский прицеп Hamax Outback действует с даты его продажи. Гарантийный срок зависит от законодательства соответствующей страны. Гарантия распространяется на дефекты материалов и изготовления, и не покрывает повреждения, вызванные неправильным использованием, отсутствием техобслуживания, несоблюдением указаний в руководстве, применением чрезмерной силы или естественным износом. Гарантия действительна только для первоначального покупателя. Пожалуйста, внимательно ознакомьтесь с рекомендациями по техобслуживанию и эксплуатации. Условия, которые могут привести к преждевременному износу прицепа, не покрываются гарантийными обязательствами. Если прицеп нуждается в техобслуживании, или если вы хотите обратиться за гарантийным обслуживанием, свяжитесь с местным дилером, у которого вы приобрели прицеп.

## CZ Дěkujeme, že jste si vybrali víceúčelový dětský vozík Hamax Outback

Blahopřejeme ke koupi víceúčelového dětského vozíku Hamax Outback. Své dítě můžete přepravovat bezpečným a pohodlným způsobem s využitím vozíku Hamax Outback jako přívěsu za jízdní kolo, kočárku nebo běžeckého kočárku (prodává se samostatně). Než začnete vozík Hamax Outback montovat nebo používat, přečtěte si prosím pečlivě pokyny. Přejeme Vám a Vašim dětem mnoho báječných výletů!

Ušchovejte tyto pokyny na bezpečném místě pro pozdější použití.

Registrace produktu

Doporučujeme, abyste si přívěs za jízdní kolo zaregistrovali. Registrovat zde: <http://www.hamax.com/product-registration>

## SPECIFIKACE

- Viz specifikace na obrázku [A]
- Složené rozměry (vč. krytů kol): 108 x 81 x 30 cm
- Hmotnost přívěsu: 20 kg (plně sestavený přívěs vč. ramena pro jízdní kolo)
- \*\*Pro kontrolu zatížení tažného oje změřte hmotnost na konci ramena pro jízdní kolo při zatížení přívěsu cestujícími a nákladem. Hmotnost můžete změřit tak, že si stoupnete na váhu a zapamatujete si svou vlastní hmotnost. Postavte se na váhu s ramenem pro jízdní kolo v rukou. Držte rameno pro jízdní kolo ve správné výšce. Odečtěte svou vlastní hmotnost a výsledkem bude zatížení tažné tyče.

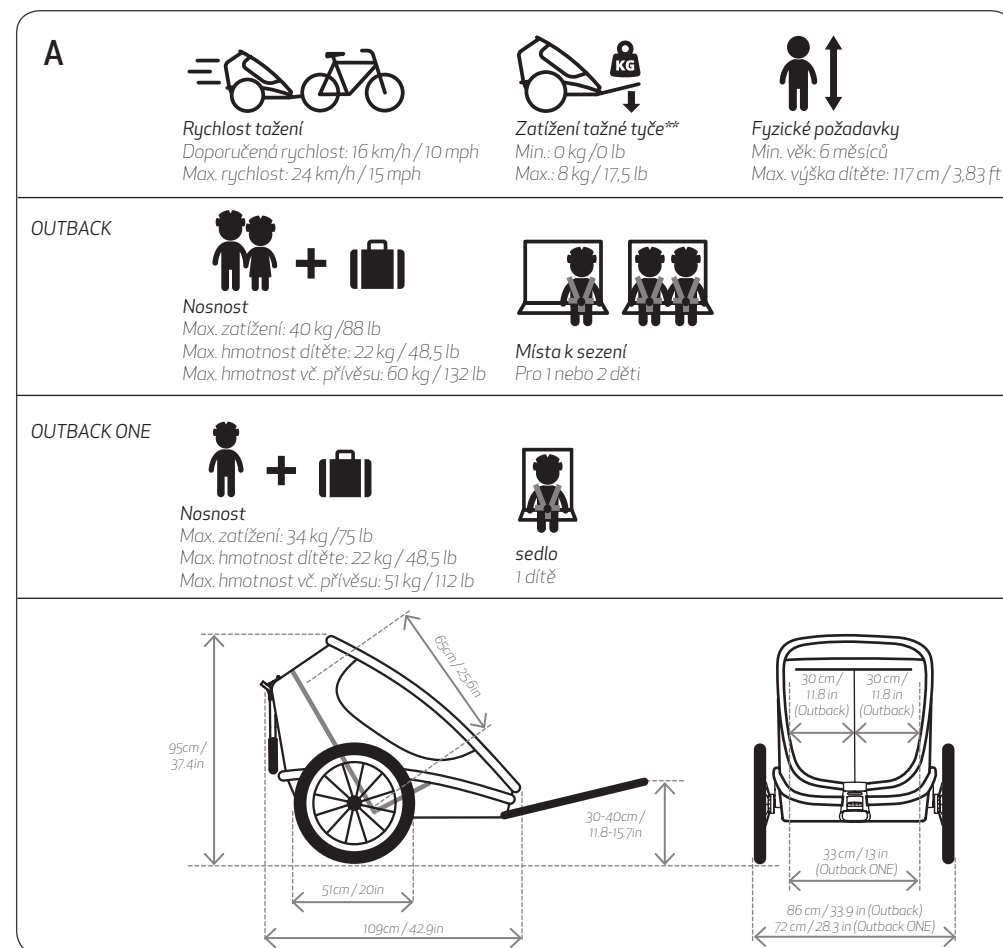

# ! UPOZORNĚNÍ

- **Důležité** – K– Usschovejte si tyto pokyny pro pozdější použití
- Tento výrobek je v souladu s evropskými a americkými normami pro dětské cyklistické přívěsy a kočárky (EN 15918, EN 1888, ASTM F1975 a ASTM F833).
- **NEBEZPEČÍ PÁDU** při převrácení. Před během nebo rychlou chůzí je nutné namontovat přídatné kolo určené pro běh.
- Tento produkt se sedačkami není vhodný pro děti do 6 měsíců.
- Toto produkt se sedačkami není vhodný pro děti, které neumějí samy sedět nebo nemají dostatečně silný krk. V případě pochybností se poraďte s vaším pediatrem.
- Nepoužívejte s dětmi, jejichž hmotnost překračuje dané omezení.
- Nikdy nenechávejte dítě bez dozoru.
- Předcházejte vážnému zranění způsobenému pádem nebo vyklouznutím. Vždy používejte zádržný systém.
- Cestující by měli vždy nosit správně nasazenou a schválenou helmu.
- Tahání přívěsu ovlivní stabilitu jízdního kola a prodlouží brzdovou dráhu.
- Tento přívěs je širší, než vaše jízdní kolo. Udržujte bezpečnou vzdálenost a pamatujte na větší poloměr otáčení.
- Před každou jízdou se přesvědčte, že připojený přívěs nekoliduje s brzděním, šlapáním nebo zatáčením u jízdního kola.
- Nedovoľte, aby tělo, oblečení, tkaničky nebo hračky dítěte přišly do kontaktu s pohyblivými částmi.
- Neinstalujte do přívěsu autosedačku nebo jakékoli jiné sedací zařízení, které není schváleno výrobcem.
- Neprovádějte na přívěsu žádné úpravy.
- Nikdy nejezděte na kole v noci bez náležitého osvětlení. Řiďte se všemi místními zákonnými požadavky na osvětlení.
- Na zadní straně přívěsu musí být viditelně umístěna odrazka, která splňuje předpisy CPSC.
- Před použitím zkontrolujte tlak pneumatik. Vždy hustěte pneumatiky na tlak uvedený na vnějších pneumatikách.
- Nepoužívejte čisticí rozpouštědla. Čistěte pouze jemným mýdlem a vodou.
- Nedodržení pokynů výrobce může vést k vážnému zranění nebo smrti cestujících / jezdců.
- Nenechávejte vaše dítě hrát si s tímto produktem.
- Před použitím se ujistěte, že všechna blokovací zařízení jsou zapojena.
- Při nakládání a vykládání vašeho dítěte mějte zajištěnou parkovací brzdou.
- Aby nedošlo ke zranění, při rozkládání a skládání tohoto produktu se držte z dosahu dětí.
- Tento produkt není vhodný pro běh nebo bruslení. Při použití pro běhání je nutné namontovat běžecký set (s běžeckým kolem, ruční brzdou a bezpečnostním páskem). Běžecký set se prodává samostatně.
- Nepoužívejte žádné příslušenství, které nebylo schváleno výrobcem.
- Použití je možné pouze náhradní díly dodané nebo doporučené výrobcem/distributorem.
- Buďte si vědomi nebezpečí, jako je ochlazení větrem nebo vyčerpání z horka při dlouhodobém vystavení cestujících přívěsu chladnějším teplotám, nebo při delší době vystavení vyšším teplotám bez dostatečného větrání nebo hydratace.
- Nezamýšlené použití může vést k nebezpečným situacím. Společnost Hamax nenes odpovědnost za jakékoli škody způsobené nezamýšleným použitím. Jakékoli nezamýšlené použití je rizikem uživatele.
- Při použití cyklistického přívěsu zavřete přední kryt.

- Neupevňujte k tažné tyči žádné břemeno, protože to ovlivní stabilitu přívěsu.
- Zavazadla neukládejte do oblastí uvnitř nebo vně přívěsu zavazadla mimo zavazadlový prostor, protože to ovlivňuje stabilitu přívěsu.

### Bezpečnost jízdního kola

Před připojením cyklistického přívěsu za jízdní kolo se přesvědčte, že je vaše kolo vhodné pro tažení přívěsu a je vybaveno dobře fungujícími brzdami. Doporučuje se, aby bezpečnost jízdního kola, k němuž bude přívěs připojen, byla zkontrolována kvalifikovaným cykloservisem před připojením přívěsu.

### Chování při jízdě

Při tažení přívěsu se vaše jízdní kolo chová těžkopádněji a méně citlivě v důsledku hmotnosti přívěsu. Před jízdou po přeplněných veřejných komunikacích se seznamte s tímto chováním s naloženým přívěsem nejprve zkušební jízdou v klidné oblasti. Uvědomte si, že vzhledem k hmotnosti přívěsu má vaše jízdní kolo delší brzdovou dráhu. Při jízdě z kopce buďte opatrní, protože vaše jízdní kolo bude rychleji nabírat rychlost. Nepřekračujte maximální rychlosti uvedené v tomto návodu a zpomalte při zatáčení a na nerovných silnicích. Vyhněte se jízdě přes kameny, obrubníky nebo jiné překážky, které mohou způsobit převrácení přívěsu. Použití přívěsu při nepříznivém počasí, stavu vozovky nebo dopravní situaci může vést k nebezpečným situacím. Vždy používejte zdravý úsudek při rozhodování, zda jsou podmínky bezpečné pro použití přívěsu.

### Vysoká viditelnost

Pro optimální viditelnost a bezpečnost v dopravě má víceúčelový vozík odrazky vpředu (bílá), vzadu (červená) a na kolech (oranžová). Také pneumatiky jsou opatřeny reflexními linkami. Vnější látka je protkána reflexními proužky. Při použití vozíku jako cyklistického přívěsu musíte také použít oranžový bezpečnostní praporek pro ještě lepší viditelnost.

### Účel použití

Přívěs je určen k přepravě dětí podle popisu v tomto návodu na veřejných komunikacích s mírným provozem, cyklostezkách a hladkých cestách. Společnost Hamax považuje použití přívěsu jakýmkoli jiným způsobem za nezamýšlené použití, včetně, ale bez omezení:

- jízda nadměrnou rychlostí
- jízda na nerovném povrchu
- použití přívěsu ke komerčním účelům
- přeprava zvířat
- skladování zavazadel v nebo na přívěsu mimo zavazadlový prostor přívěsu
- tahání přívěsu motorovými vozidly
- nedodržení pokynů uvedených v tomto návodu

## ZAČÍNÁME - MONTÁŽ

### [1] Obsah balení & požadované nástroje

- Tělo přívěsu (1x) [1a]
- Rychloupínací kolo (2x) [1b]
- Rameno pro jízdní kolo (1x) [1c]
- Kryt kola včetně 2 šroubů
- pro montáž (2x) [1d]
- Bezpečnostní praporek (1x) [1e]
- Kolo kočárku (1x) [1f]
- Návod k použití Hamax Outback (1x)
- Požadované nástroje: Křížový šroubovák [1g]
- Požadované nástroje: Klíč, velikost 15 [1h]

### [2] Přehled produktu

- Tlačná tyč [2a]
- Kapsa předního krytu [2b]
- Přední kryt [2c]
- Výplň a potah [2d]
- Bezpečný spojovací bod [2e]
- Příslušenství, Kolo kočárku [2f]
- Nastavitelné odpružení [2g]
- Rychloupínací kolo [2h]
- Kryt kola [2i]
- Zadní opěradlo sedačky [2j]
- Uvolňovací páčka tlačné tyče [2k]
- Úložný prostor [2l]
- Parkovací brzda [2m]

### [3] Montáž závěsu na vaše jízdní kolo

- Vyjměte rychloupínač nebo matici [3a] z levé strany zadní osy vašeho jízdního kola. Umístěte závěs [3b] mezi rychloupínač a rám. Našroubujte zpět rychloupínač nebo matici podle pokynů výrobce jízdního kola.
- Přesvědčte se, že orientace závěsu je správná. Mezi závěsem a ramenem jízdního kola zachovejte co možná nerovnější zarovnaní / úhel.

### [4] Montáž krytů kol

- Zarovnejte otvory [4a] v desce krytu kola s otvory na krytu kola [4b]. Vložte 2 šrouby z vnitřní strany přívěsu skrze otvory v látce do krytu kola. Použijte šrouby dodané s přívěsem. Utáhněte obě strany stejným způsobem.

#### [5] Nastavení nastavitelného odpružení

- Odpružení můžete nastavit pro zajištění pohodlné jízdy. Odpružení nastavte vždy tak, aby odpovídalo hmotnosti vašeho dítěte. Při nastavování odpružení se přesvědčte, že je přívěs prázdný. Otočte seřizovací kolečko [5a] do požadované polohy. Přesvědčte se, že levé i pravé odpružení jsou ve stejné poloze.

#### [6] Rozložení přívěsu

- Táhněte tlačnou tyč nahoru, dokud se neaktivuje automatický zámek na obou stranách.
- Zatlačením směrem dolů ověřte, že je skládací mechanismus zamčen na obou stranách
- Zajistěte tlačnou tyč uvolňovací páčkou.

#### [7] Složení přívěsu

- Přesvědčte se, že je tlačná tyč odemčena.
- Zatlačte pojistný knoflík skládací [7a] dovnitř a poté vytahujte pásky směrem k sobě [7b], dokud se neodemkne automatický zámek na obou stranách.
- Složte přívěs směrem dolů do složené polohy

#### [8] Montáž rychloupínacích kol

- Přesvědčte se, že parkovací brzda není zabrzděna [2m].
- Demontujte víčko, které chrání osu kola [8a]. Stiskněte tlačítko [8b] a vložte osu kola do zdířky. Zatažením za kolo se přesvědčte, že je kolo dobře upevněno.

#### [9] Montáž bezpečnostního praporku

- Zasuňte tyč praporku [9a] do nátrubku [9b] na straně přívěsu, která je nejlépe vidět z vozovky.

## POUŽITÍ

#### [10] Upevněte příslušenství [1b] [1c] v bezpečném spojovacím bodě

- Ujistěte se, že posuvný prvek [10b] směřuje nahoru. Zasuňte příslušenství [10c] do otvoru vepředu, dokud nezapadne na své místo.
- Přesouvejte posuvný prvek dolů, dokud nezapadne na své místo. Zelená barva znamená, že spojovací bod je uzamčen. Zataháním nahoru se přesvědčte, že posuvný prvek je uzamčen.

#### [11] Demontujte příslušenství [1c] [1f] z bezpečného spojovacího bodu

- Stiskněte šedé tlačítko a pohybujte posuvným prvkem nahoru, dokud nezapadne na své místo
- Stiskněte a podržte tlačítko na příslušenství. Vytáhněte příslušenství z bezpečného spojovacího bodu.

**TIP:** Pro výměnu vašich příslušenství můžete použít rukojet [10a] ve spojovacím bodě.

#### [12] Připevnění cyklistického ramena k jízdnímu kolu

- Před použitím bezpečně upevněte tažnou tyč & bezpečnostní pásek. Před upevněním a odpojením k/od vašemu/vašeho bicyklu se přesvědčte, že je přívěs prázdný.
- Nasuňte cyklistické rameno na závěs [12a]. Prostrčte pojistný čep [12b] otvorem v ramenu jízdního kola a zavěte jej. Zatažením za rameno jízdního kola se přesvědčte, že rameno jízdního kola je pevně uchyceno. Obtočte bezpečnostní pásek kolem rámu kola a upevněte háček k D-kroužku [12c].
- Bezpečnostní pásek obtočte kolem střední trubky [12d] nebo zadní vidlice [12e] rámu vašeho jízdního kola.

**TIP:** Pokud rameno pro jízdní kolo nepoužíváte, můžete jej uložit do přívěsu

**TIP:** Pokud je bezpečnostní pásek příliš dlouhý, můžete jej omat dvakrát okolo rámu a zajistit tak, že nebude kolidovat s žádnou pohyblivou částí zadního kola.

#### [13] Seřizení tlačné tyč

- Otočením uvolňovací páčky tlačné tyče [2k] nahoru odemkněte tlačnou tyč [2a].
- Otočte tlačnou tyč do požadované polohy.
- Otáčejte uvolňovací páčkou tlačné tyče dolů, dokud neucítíte, že zapadne na své místo a zajistí tak tlačnou tyč. Jemným zatlačením směrem dolů se přesvědčte, že tlačná tyč je uzamčena.

#### [14] Použití parkovací brzdy

- Zabrzdění: Sešlápněte pedál parkovací brzdy. Přívěs se může mírně pohybovat dozadu a dopředu kvůli pohybu v nastavitelném odpružení.
- Odbrzdění: Vytahujte pedál parkovací brzdy, dokud se neuvolní. Lehce tlačte nebo táhněte přívěs a přesvědčte se, že je brzda uvolněna z kol.

#### [15] Přední kryty a clony

- Cyklistický přívěs Outback má přední plastový kryt [15c], síťový přední kryt [15d] a přídatnou sluneční clonu [15b]. K otevření a zavření předních krytů použijte zipy na stranách. K upevnění sluneční clony použijte suchý zip. Pokud přední kryty nepoužíváte, můžete je uložit do kapsy v předním krytu [15a].

- Horní vnější okno má také přídatnou sluneční clonu. [15e]

**TIP:** Pro případ silného deště dodává společnost Hamax úplný kryt proti dešti

#### [16] 5bodový bezpečnostní pás

- Usadte dítě a protáhněte jeho ruce otvorem mezi ramenním [16a] a bederním pásem [16c]. Přesvědčte se, že ramenní popruhy jsou zarovnaný s rameny vašeho dítěte. Upravte výšku posunem spon [16e] za opěrkou hlavy nahoru nebo dolů.
- Spojte dvě přežky ramenního pásu a zasuňte je do středové přežky [16b] na brišním popruhu [16d], dokud nebude zajištěna. Zkrátte délku brišního popruhu ramenních pásů tak, aby bylo vaše dítě pevně připoutáno. Zataháním za oba ramenní pásy se přesvědčte, že je bezpečnostní prvek zajištěn.

#### [17] Montáž světel LED

- Umístěte světla na tu stranu přívěsu, která je nejlépe viditelná z vozovky.
- Přední strana: Upevněte bílé světlo LED do otvoru v látce.
- Zadní strana: Upevněte červené světlo LED na tlačnou tyč na zádi přívěsu.

**POZNÁMKA:** Světla LED můžete zakoupit ve specializované prodejně jízdních kol. Přesvědčte se, že odpovídají předpisům pro osvětlení platným ve vaší zemi.

## PÉČE A ÚDRŽBA

#### Kontroly před použitím přívěsu

- Kola jsou řádně upevněna k přívěsu.
- Pneumatiky jsou nahuštěny na předepsaný hustičí tlak
- Přívěs je správně rozložen a mechanismus je uzamčen na obou stranách. Nezapomeňte uzamknout tlačnou tyč.
- Zadní opěrka sedačky je dobře zajištěna a utažena. Viz kapitolu o údržbě.
- Bezpečnostní praporek a světla jsou na příslušných místech.

#### Skladování

- Je velmi doporučeno skladovat přívěs Outback v krytém prostoru, na suchém a dobře větraném místě mimo přímé sluneční záření.

**TIP:** Pro lepší ochranu se dodává Hamax kryt pro uskladnění.

#### Údržba

- Tlačná tyč: V případě, že tlačná tyč klouže ze své polohy, utáhněte matici [18] pod látkou tlačné tyče. Matice na obou stranách utáhněte rovnoměrně.
- Parkovací brzda [2m]: Seřídte lanko parkovací brzdy nastavením stavěče lanka [19] u brzdového pedálu.
- Bezpečný spojovací bod [2e]: Pokud jsou v bezpečném spojovacím bodě nečistoty [2e], propláchněte jej vodou.
- Zadní opěrka sedačky [2j]: Pravidelně utahujte popruhy [20] na zadní straně opěradla. Utáhněte je nejprve nahoře a potom je utáhněte dole.
- Nepoužívejte čisticí rozpouštědla. Čistěte pouze jemným mýdlem a vodou.
- Výplň a potah sedačky [2d] jsou vyjímatelné a čistitelné. Vyperte sedák v ruce nebo v pračce na nízkou teplotu a s krátkým odstředěním.
- Před uskladněním nechte přívěs zcela vyschnout; zabráníte tím vzniku plísně.
- Pokud s přívěsem došlo k nehodě nebo byl poškozen, kontaktujte svého prodejce, aby zkontroloval, zda ji lze nadále používat.

## ZÁRUKA

Na víceúčelový dětský vozík Hamax Outback se vztahuje záruka ode dne zakoupení. Záruční doba závisí na zákonech příslušné země prodeje. Záruka se vztahuje na vady materiálu nebo provedení, a nevztahuje se na poškození způsobená nesprávným použitím, nedostatečnou údržbou, nedodržením návodu k obsluze, použitím síly nebo běžným opotřebením. Záruka je platná pouze pro původního uživatele. Přečtěte si prosím pozorně doporučení pro použití a údržbu. Na podmínky, které mohou způsobit předčasné opotřebením vozíku, se nemusí vztahovat záruka. Pokud by vozík vyžadoval servis nebo chcete-li uplatnit záruku, obraťte se na svého místního prodejce, u kterého jste vozík zakoupili.

## LT Dėkojame, kad įsigijote „Hamax Outback“ daugiafunkcij vaiko vežimėlį

Sveikiname įsigijus „Hamax Outback“ daugiafunkcij vaiko vežimėlį. Savo vaiką galite saugiai ir patogiai pervežti „Hamax Outback“ naudodami kaip dviračio priekabą, stumiamą vežimėlį ar bėgimui skirtą vežimėlį (parduodamas atskirai). Prieš montuodami ar naudodami „Hamax Outback“ atidžiai perskaitykite instrukcijas. Linkime jums ir jūsų vaikams daug įsimintinų kelionių!







Instrukcijas išsaugokite vėlesniam naudojimui.

Gaminio registracija

Rekomenduojame užregistruoti savo dviračio priekabą. Prašome registruoti čia: <http://www.hamax.com/product-registration>

### SPECIFIKACIJOS

- Žr. paveikslė [A] pateiktas specifikacijas
- Sulankstyto gaminio matmenys (įskaitant ratų apsaugas): 108 x 81 x 30 cm
- Priekabos svoris: 20 kg (pilnai surinkta priekaba įskaitant dviračio svirtį)
- \*\*Norėdami patikrinti vilkties apkrovą, išmatuokite svorį dviračio svirties gale, kai priekaba yra su keleiviais ir kroviniu. Galite matuoti atsistodami ant svarstyklių (įsidėkite savo svorį). Atsistokite ant svarstyklių rankoje laikydami dviračio svirtį. Dviračio svirtį laikykite tinkamame aukštyje. Iš svarstyklių rodomo svorio atimkite savo svorį – tai bus vilkties apkrova.

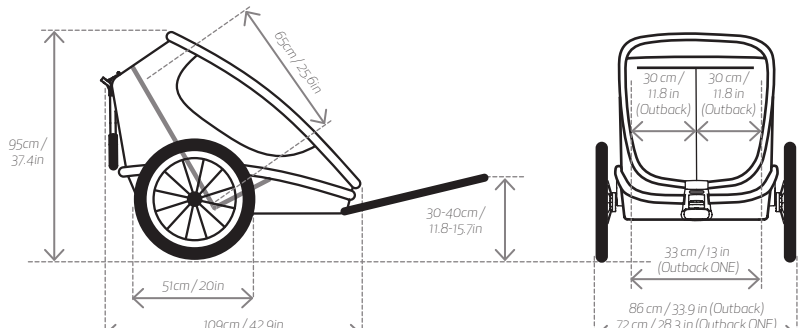
<p><b>A</b></p>  <p><b>Tempimo greitis</b> Rekomenduojamas greitis: 16 km/val. / 10 myl./val. Didžiausias greitis: 24 km/val. / 15 myl./val.</p>	 <p><b>Vilkties apkrova**</b> Mažiausia: 0 kg / 0 sv. Didžiausia: 8 kg / 17,5 sv.</p>	 <p><b>Fiziniai reikalavimai</b> Mažiausias amžius: 6 mėnesiai Didžiausias vaiko ūgis: 117 cm / 3,83 pėd.</p>
<p><b>OUTBACK</b></p>  <p><b>Leistinas svoris</b> Didžiausia apkrova: 40 kg / 88 sv. Didžiausias vaiko svoris: 22 kg / 48,5 sv. Didžiausias svoris su priekaba: 60 kg / 132 sv.</p>	 <p><b>Sėdimos vietos</b> 1 arba 2 vaikams</p>	
<p><b>OUTBACK ONE</b></p>  <p><b>Leistinas svoris</b> Didžiausia apkrova: 34 kg / 75 sv. Didžiausias vaiko svoris: 22 kg / 48,5 sv. Didžiausias svoris su priekaba: 51 kg / 112 sv.</p>	 <p><b>sėdynė</b> 1 vaikas</p>	
 <p>Dimensions shown in the drawing:          Total height: 95 cm / 37.4 in          Wheel diameter: 51 cm / 20 in          Total width: 109 cm / 42.9 in          Handlebar height: 30-40 cm / 11.8-15.7 in          Stroller width (Outback): 86 cm / 33.9 in          Stroller width (Outback ONE): 72 cm / 28.3 in          Stroller depth (Outback): 30 cm / 11.8 in          Stroller depth (Outback ONE): 30 cm / 11.8 in          Stroller depth (Outback ONE): 33 cm / 13 in</p>		

## SAUGUMO NURODYMAI

### ! ĮSPĖJIMAI

- **Svarbu** – Išsaugokite šias instrukcijas ateičiai.
- Šis gaminys atitinka vaikams skirtų dviračio priekabų ir vežimėlių Europos ir JAV standartus (EN 15918, EN 1888, ASTM F1975 ir ASTM F833).
- **NUKRITIMO PAVOJUS** apsivertus. Prieš bėgant ar sparčiai einant reikia sumontuoti atskirą bėgimui skirtą ratą.
- Sėdynės netinkamos jaunesniems nei 6 mėn. amžiaus vaikams.
- Ši sėdynė netinka vaikams, negalintiems sėdėti be pagalbos arba kurių kaklo raumenys nėra pakankamai stiprūs. Jei turite klausimų, pasikonsultuokite su pediatru.
- Neleiskite naudotis vaikams, kurių svoris didesnis nei nurodyta reikalavimuose.
- Niekuomet nepalikite vaikų be priežiūros.
- Saugokitės sužeidimų nukrentant ar išslystant. Visuomet užsekite saugos diržus.
- Sėdynėje sėdintys vaikai visuomet turi dėvėti tinkamą ir patvirtintą šalną.
- Prikabinta priekaba paveikia dviračio stabilumą ir padidina stabdymo kelią.
- Ši priekaba yra platesnė nei jūsų dviratis. Atminkite, kad jai pravažiuoti reikės daugiau erdvės ir padidės posūkio spindulys.
- Prieš kiekvieną važiavimą patikrinkite, ar prikabinta priekaba netrukdo stabdyti, minti pedaly, vairuoti dviračio.
- Neleiskite, kad vaikų kūno dalys, drabužiai, batų raišteliai ar žaislai liestųsi su judančiomis dalimis.
- Priekabos viduje nemontuokite automobilinės kėdutės ar kitokių gamintojo nepatvirtintų sėdynių.
- Nemodifikuokite priekabos.
- Niekuomet nevažiuokite dviračiu naktį be tinkamų žibintų. Laikykitės visų vietinių žibintams taikomų reikalavimų.
- Priekabos gale yra Vartotojų produktų saugos komisijos (angl. CPSC) reikalavimus atitinkantis atšvaitas.
- Prieš važiuodami patikrinkite oro slėgį padangose. Padangas visuomet pripūskite iki ribos, nurodytos ant padangos išorės.
- Valymui nenaudokite tirpiklių. Valykite tik švelniu muilo tirpalu.
- Nesilaikant gamintojo instrukcijų galima rimtai arba mirtinai sužeisti keleivius ir save patį.
- Neleiskite savo vaikui žaisti su šiuo gaminiu.
- Prieš naudojimą patikrinkite, ar visi užfiksuojami įrenginiai yra užfiksuoti.
- Įkeldami ar iškeldami vaikus visuomet patikrinkite, ar įjungtas stovėjimo stabdys.
- Siekdami išvengti sužeidimų, išlankstydami arba sulankstydami gaminį vaikus laikykite atokiau.
- Šis gaminys netinkamas bėgimui ar čiuožimui. Prieš bėgant reikia sumontuoti bėgimo rinkinį (su bėgimo ratu, rankiniu stabdžiu ir apsauginiu diržu). Bėgimo rinkinys parduodamas atskirai.
- Nenaudokite jokių gamintojo nepatvirtintų priedų.
- Galima naudoti tik gamintojo / platintojo tiekiamas ar rekomenduojamas atsargines dalis.
- Atkreipkite dėmesį į aplinkos poveikį, pvz., šaltą vėją ar šilumą. Mažiau judrius keleivius gali paveikti ilgas buvimas šaltame ore arba ilgas buvimas šiltoje aplinkoje be tinkamos ventilacijos ar skysčių.
- Netyčinio naudojimo metu gali kilti pavojingos situacijos. „Hamax“ nėra atsakinga už bet kokią netyčinio naudojimo metu kilusią žalą. Už bet kokią netyčinį naudojimą atsako naudotojas.
- Naudodami kaip dviračio priekabą nuleiskite priekinį uždangalą.
- Prie stūmimo rankenos neprikabinkite jokio svorio, kadangi tai paveiks priekabos stabilumą.
- Daiktus laikykite tik tam skirtame priekabos skyriuje. Laikant juos kitose vietose galima paveikti priekabos stabilumą.



## Dviračio sauga

Prieš prikabindami dviračio priekabą prie dviračio patikrinkite, ar jūsų dviratis tinka tam, kad galima būtų tempti priekabą ir turi gerai veikiančius stabdžius. Rekomenduojama prieš prikabinant priekabą dviračių patikrinti pas kvalifikuotą mechaniką.

## Važiavimo ypatumai

Tempiant priekabą jūsų dviratis dėl papildomo priekabos svorio bus sunkesnis ir bus sunkiau jį valdyti. Prieš išvažiuojant į kelius, kuriuose didesnis eismas, rekomenduojama prieš tai praprasti prie dviračio valdymo ramiose vietose.

Atminkite, kad dėl priekabos svorio jūsų dviračio stabdymo kelias bus ilgesnis. Leisdami esi nuokalne būkite atsargūs, kadangi jūsų greitis sparčiai didės.

Neviršykite didžiausio šiame vadove nurodyto greičio, sukdamiesi ar važiuodami nelygiu keliu pristabdykite. Venkite važiuoti ant akmenų, bortelių ar kitų kliūčių, dėl kurių priekaba gali apvirsti. Jei priekabą naudosite esant prastoms oro sąlygoms, prastai kelio būklei ar dideliam eismui, galite susidurti su nesaugiomis situacijomis. Spręsdami, ar sąlygos tinka priekabos naudojimui, vadovaukitės sveiku protu.

## Geras matomumas

Siekiant užtikrinti optimalų matomumą ir saugumą kelyje, daugiafunkciame vežimėlyje sumontuoti atšvaitai priekyje (baltas), gale (raudonas) ir ant ratų (oranžinis). Ant padangų yra šviesą atspindinčios linijos. Išoriniame audinio sluoksnyje yra šviesą atspindinčios siūlės. Naudojami vežimėlių kaip dviračio priekabą geresniam matomumui užtikrinti turėsite pritvirtinti oranžinę vėliavėlę.

## Paskirtis

Priekaba skirta vaikams vežti viešaisiais keliais su šviesoforais, šlagivais ir lygų paviršių turinčiais takais kaip nurodyta šiame vadove. Kitokį priekabos naudojimą „Hamax“ laiko neatitinkančiu paskirties. Tokiu naudojimu laikomas (įskaitant, tačiau neapsiribojant):

- važiavimas viršijant greitį;
- važiavimas nelygiais keliais ar bekele;
- priekabos naudojimas komerciniais tikslais;
- gyvūnų transportavimas;
- daiktų laikymas ne tam skirtose priekabos vietose;
- priekabos tempimas variklį turinčiomis transporto priemonėmis;
- šiame vadove pateiktųjų nurodymų nesilaikymas.

## PRADŽIA - MONTAVIMAS

### [1] Pakuotės turinys ir reikalingi įrankiai

- Priekabos rėmas (1x) [1a]
- Greitai nuimamas ratas (2x) [1b]
- Dviračio svirtis (1x) [1c]
- Ratų apsauga su 2 montavimo varžtais (2x) [1d]
- Vėliavėlė (1x) [1e]
- Vežimėlio ratukas (1x) [1f]
- „Hamax Outback“ naudotojo vadovas (1x)
- Reikalingi įrankiai: Kryžminis atsuktuvas [1g]
- Reikalingi įrankiai: 15 dydžio veržliaraktis [1h]

### [2] Gaminio apžvalga

- Stūmimo rankena [2a]
- Priekinio uždangalo kišenė [2b]
- Priekinis uždangalas [2c]
- Sėdynių apmušalai [2d]
- Saugi jungtis [2e]
- Priedas, vežimėlio ratukas [2f]
- Reguliuojama pakaba [2g]
- Greitai nuimamas ratukas [2h]
- Ratų apsauga [2i]
- Galinė sėdynės atrama [2j]
- Stūmimo rankenos atlaisvinimo rankena [2k]
- Kišenė daiktams [2l]
- Stovėjimo stabdys [2m]

### [3] Vilkties montavimas ant dviračio

- Atlaisvinkite greitąją jungtį arba veržlę [3a] nuo kairiosios galinės ašies pusės. Įstatykite viltį [3b] tarp greitosios jungties arba veržlės ir rėmo. Priveržkite greitąją jungtį arba veržlę pagal dviračio gamintojo instrukcijas.
- Patikrinkite, ar viltis teisingai pasukta. Vilties ir dviračio svirties sulygiavimas /kampas turi būti kaip įmanoma tiesesnis.

### [4] Ratų apsaugų montavimas

- Sulygiuokite ratų apsaugos plokštės angas [4a] su ratų apsaugos angomis [4b]. Iš priekabos vidaus per audeklo angas į rato apsaugą įstatykite 2 varžtus. Naudokite pridedamus varžtus. Tokiu pat būdu pritvirtinkite abi puses.

### [5] Reguliuojamos pakabos nustatymas

- Patogesniam važiavimui pakabą galima reguliuoti. Pakabą visuomet sureguliuokite, kad ji atitiktų jūsų vaiko svorį. Reguliuojant pakabą priekaba turi būti nepakrauta. Pasukite reguliavimo žiedą [5a] į norimą padėtį. Patikrinkite, ar kairioji ir dešinioji pakabos yra toje pačioje padėtyje.

### [6] Priekabos išlankstymas

- Patraukite stūmimo rankeną aukštyn, kol ji automatiškai užsifiksuos abiejose šonuose.

- Stumtelėdami atgal patikrinkite, ar išlankstymo mechanizmas abiejose pusėse užfiksotas
- Užfiksukite stūmimo rankeną.

### [7] Priekabos sulankstymas

- Patikrinkite, ar stūmimo rankena atblokuota.
- Įspauskite sulankstymo mygtuką [7a] ir patraukite diržus link savęs [7b] kol abiejose pusėse išsijungs automatinis blokavimas.
- Nuleiskite priekabą į sulankstytą padėtį.

### [8] Greitai nuimamy ratukų montavimas

- Patikrinkite, ar nejungtas stovėjimo stabdys [2m].
- Nepamirškite nuimti ašį saugančio dangtelio [8a]. Paspauskite mygtuką [8b] ir į lizdą įstatykite ašį. Patraukdami ratą patikrinkite ar jis užsifiksavo.

### [9] Vėliavėlės montavimas

- Įstatykite vėliavos kotą [9a] į lizdą [9b] tame dviračio priekabos šone, kuris yra arčiau kelio.

## NAUDOJIMAS

### [10] Prijunkite priedą [1b] [1c] saugaus prijungimo taške

- Patikrinkite, ar slinkiklis [10b] nukreiptas aukštyn. Įstumkite priedą [10c] į priekyje esančią angą, kol jis užsifiksuos.
- Stumkite slinkiklį žemyn, kol jis užsifiksuos. Žalia spalva rodo, kad jungties taškas užfiksotas. Truktelėdami slinkiklį aukštyn patikrinkite, ar jis užfiksotas.

### [11] Nuimkite priedą [1c] [1f] nuo saugios jungties

- Paspauskite pilką mygtuką ir pastumkite slinkiklį aukštyn, kol jis užsifiksavo
- Paspauskite ir palaikykite priedo mygtuką. Ištraukite priedą iš Saugios jungties.

**PATARIMAS:** Keisdami priedą jungties taške galite naudoti rankeną [10a].

### [12] Dviračio svirties prijungimas prie dviračio

- Prieš naudojimą saugiai pritvirtinkite viltį ir diržą. Prikabindami ir atkabindami priekabą prie dviračio patikrinkite, ar priekaba iškrauta.
- Uždėkite dviračio svirtį ant jungties [12a]. Įstatykite kaištį [12b] per dviračio svirties angą ir uždarykite. Patraukdami dviračio svirtį patikrinkite ar ji užsifiksavo. Apvyniokite apsauginį diržą apie dviračio rėmą ir užkabinkite kablį už žiedo [12c].
- Apsauginį diržą apvyniokite aplink dviračio rėmo grandinės atramą [12d] arba sėdynės atramą [12e].

**PATARIMAS:** Kai dviračio svirties nenaudojate, galite ją laikyti priekaboje.

**PATARIMAS:** Jei apsauginis diržas per ilgas, apvyniokite jį aplink rėmą dukart, kad jis netrukdytų galinio rato judančioms dalims.

### [13] Stūmimo rankenos reguliavimas

- Pasukite stūmimo rankenos atleidimo rankeną [2k] aukštyn, kad ją atlaisvintumėte [2a].
- Pasukite stūmimo rankeną į norimą padėtį.
- Pasukite stūmimo rankenos atlaisvinimo rankenėlę žemyn, kol ji atsisuks į galinę padėtį ir užfiksuos rankeną. Siek tiek palenkdami stūmimo rankeną patikrinkite, ar ji užsifiksavo.

### [14] Stovėjimo stabdžio naudojimas

- Norėdami įjungti: Nuspauskite stovėjimo stabdžio pedalą. Dėl reguliuojamos pakabos judėjimo priekaba gali šiek tiek pasislinkti.
- Norėdami išjungti: Nuspauskite stovėjimo stabdžio pedalą, kol jis atsilaisvins. Šiek tiek pastumkite arba patraukite priekabą, kad ratų stabdžiai išsijungtų.

### [15] Priekiniai dangalai ir užuolaidėlės

- „Outback“ dviračio priekaba turi plastikinį priekinį uždangalą [15c], tinklinį priekinį uždangalą [15d] ir papildomą užuolaidėlę nuo saulės [15b]. Priekines uždangas galite atidaryti ir uždaryti šonuose esančiais užtrauktukais. Užuolaidėlė nuo saulės pritvirtinama „Velcro“ juosta. Nenaudojami priekiniai uždangalai gali būti laikomi priekinėje kišenėje [15a].
- Išorinis viršutinis langas taip pat turi papildomą užuolaidėlę nuo saulės. [15e]

**PATARIMAS:** Apsaugai nuo stipraus lietaus naudokite „Hamax“ uždangalą nuo lietaus

#### [16] 5 taškų apsauginis diržas

- Pasodinkite savo vaiką ir prakiškite jo rankas per angas tarp pečių [16a] ir juosmens diržų [16c]. Patikrinkite, ar pečių diržai sulygiuoti su vaiko pečiais. Sureguliuokite aukštį paslinkdami sagtis [16e] už galvos atramos aukštyn arba žemyn.
- Susekite dvi pečių diržų sagtis kartu ir įstatykite jas į vidurinę sagtį [16b] ant apatinio diržo [16d], kol pasigirs spragtelėjimas. Sumažinkite apatinio ir pečių diržų ilgį, kad vaikas būtų saugiai įtvirtintas. Patikrinkite, ar apsauginis diržas užfiksuotas, šiek tiek timptelėdami abu pečių diržus.

#### [17] LED žibintų montavimas

- Žibintus sumontuokite toje priekabos pusėje, kuri yra arčiausiai kelio vidurio.
- Priekyje: Prakiškite baltą LED žibintą per audeklo angą.
- Gale: Raudoną LED žibintą sumontuokite ant stūmimo rankenos priekabos gale.

**PASTABA:** LED žibintus galite įsigyti dviračių parduotuvėje. Patikrinkite, ar jie atitinka jūsų šalyje galiojančius reikalavimus žibintams.

## PRIEŽIŪRA IR APTARNAVIMAS

### Prieš naudodami priekabą patikrinkite

- Ar ratukai tinkamai pritvirtinti prie priekabos.
- Ar padangos pripūstos iki nurodyto padangų slėgio
- Priekaba tinkamai išlankstyta, mechanizmas abiejose pusėse užfiksuotas. Nepamirškite užfiksuoti stūmimo rankenos.
- Ar sėdynės atlošas yra gerai apsaugotas ir priveržtas. Žr. techninės priežiūros dalį.
- Ar vėliavėlė ir žibintai yra tinkamoje vietoje, kaip to reikalaujama.

### Laikymas

- Rekomenduojama „Outback“ priekabą laikyti viduje, sausoje ir gerai vėdinamoje aplinkoje, toliau nuo tiesioginių saulės spindulių.

**PATARIMAS:** Norėdami užtikrinti geresnę apsaugą galite įsigyti „Hamax“ apsauginį uždangalą.

### Priežiūra

- Stūmimo rankena: Jei stūmimo rankena išslysta iš jai skirtos vietos, priveržkite po audeklu esančią veržlę [18]. Veržlės abiejose pusėse turi būti priveržtos vienodai.
- Stovėjimo stabdys [2m]: Sureguliuokite stovėjimo stabdžio trosą nustatydami reguliatorių [19] prie stabdžių pedalo.
- Saugaus prijungimo taškas [2e]: Jei saugaus prijungimo taške [2e] yra purvo, nuplaukite jį vandeniui.
- Sėdynės pagrindo atlošas [2j]: Reguliarai priveržkite diržus [20] sėdynės atlošo gale. Pradėkite veržti viršuje, tuomet pereikite link apačios.
- Valymui nenaudokite tirpiklių. Valykite tik švelniu muilo tirpalu.
- Sėdynių apmušalus [2d] galima nuimti valymui. Plaukite rankomis arba skalbimo mašina šaltame vandenyje su trumpu gręžimo ciklu.
- Prieš pastatydami priekabą ilgesniam laikymui, leiskite jai visiškai išdžiūti, kad ant jos nesiformuotų pelėsiai.
- Jei priekaba pateko į avariją arba buvo pažeista, kreipkitės į platintoją ir patikrinkite, ar ją dar galima naudoti.

## GARANTIJA

„Hamax Outback“ daugiafunkciam vaiko vežimėliui garantija taikoma nuo įsigijimo datos. Garantijos laikotarpis priklauso nuo šalies įstatymų. Garantija taikoma medžiagai ir darbų kokybei, jei negalioja, jei vežimėlis naudojamas netinkamai, yra neprižiūrimas, nesilaikoma vadove pateiktų nurodymų, naudojama jėga. Garantija negalioja ir įprastam nusidėvimui. Garantija galioja tik pirminiam pirkėjui. Atidžiai perskaitykite naudojimo ir priežiūros rekomendacijas. Garantija netaikoma naudojant sąlygose, sukeliančiose pirmalaikį vežimėlio dėvėjimąsi. Jei vežimėlį reikia tvarkyti arba norite pateikti garantinę pretenziją, kreipkitės į vietinį platintoją, iš kurio įsigijote vežimėlį.

## SK Ėakujeme Vám, že ste si zvolili multifunkčný detský vozík Hamax Outback







Blahoželáme vám k zakúpeniu multifunkčného detského vozíka Hamax Outback. Keď použijete Hamax Outback ako bicyklový ťažný vozík, kočík alebo vozík na behanie (predáva sa zvlášť), môžete prepravovať svoje dieťa bezpečným a pohodlným spôsobom. Pred montážou alebo používaním Hamax Outback si pozorne prečítajte pokyny. Želáme Vám a Vaším deťom mnoho radostných výletov!

Ušchovajte si tieto pokyny na bezpečnom mieste, aby ste ich mohli použiť aj neskôr.

Registrácia výrobku: Odporúčame Vám, aby ste si zaregistrovali svoj bicyklový ťažný vozík. Zaregistrujte si ho tu: <http://www.hamax.com/product-registration>

## ŠPECIFIKÁCIE

- Pozrite si špecifikácie na obrázku [A]
- Rozmery v zloženom stave (vrátane chráničov kolies): 108 x 81 x 30cm
- Hmotnosť ťažného vozíka: 20 kg (plne vybavený ťažný vozík vrátane bicyklového ramena)
- \*\*Aby ste skontrolovali zataženie ťažnej tyče, vykonajte váženie na konci bicyklového ramena, keď sú vo vozíku pasažieri a náklad. Odváženie môžete vykonať postavením sa na váhu a odčítaním svojej vlastnej hmotnosti. Postavte sa na váhu s bicyklovým ramenom v rukách. Ubezpečte sa, že bicyklové rameno držíte v správnej výške. Odčítajte svoju hmotnosť a výsledkom je zataženie ťažnej tyče load.

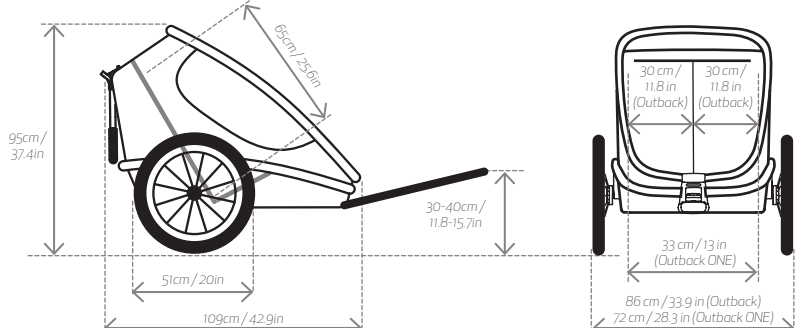
<b>A</b>	 <b>Rýchlosť ťahania</b> Odporúčaná rýchlosť 16 km/hod. / 10mph Max. rýchlosť: 24 km/hod. / 15mph	 <b>Zataženie ťažnej tyče**</b> Min.: 0 kg / 0 lb Max.: 8 kg / 17,5 lb	 <b>Fyzické požiadavky</b> Min. vek: 6 mesiacov Max. výška dieťaťa: 117 cm / 3,83 ft
<b>OUTBACK</b>	 <b>Nosnosť</b> Max. zataženie: 40 kg / 88 lb Max. hmotnosť dieťaťa: 22 kg / 48,5 lb Max. hmotnosť vrátane ťažného vozíka: 60 kg / 132 lb	 <b>Miesta na sedenie</b> Pre 1 alebo 2 deti	
<b>OUTBACK ONE</b>	 <b>Nosnosť</b> Max. zataženie: 34 kg / 75 lb Max. hmotnosť dieťaťa: 22 kg / 48,5 lb Max. hmotnosť vrátane ťažného vozíka: 51 kg / 112 lb	 <b>sedlo</b> 1 dieťa	
 <p>Dimensions shown in the drawing: Height: 95cm / 37.4in Wheel diameter: 51cm / 20in Total width: 109cm / 42.9in Handlebar height: 30-40cm / 11.8-15.7in Seat width (Outback): 30cm / 11.8in Seat width (Outback ONE): 33cm / 13in Seat depth (Outback): 30cm / 11.8in Seat depth (Outback ONE): 72cm / 28.3in</p>			

# ! VÝSTRAHY

- **Dôležité** – Uložte si tieto pokyny a použitie v budúcnosti
- Tento výrobok vyhovuje európskym a americkým normám pre detské ťažné vozíky a kočíky (EN 15918, EN 1888, ASTM F1975 a ASTM F833).
- RIZIKO PÁDU spôsobeného prevrátením. Pred behom, rekreačným behom alebo rýchlou chôdzou musí byť namontované separátne koleso na behanie.
- Toto sedadlo nie je vhodné pre deti mladšie ako 6 mesiacov.
- Toto sedadlo nie je vhodné pre deti, ktoré nedokážu sedieť bez pomoci alebo nemajú dostatočne silný krk. Ak máte pochybnosti, poraďte sa s detským lekárom.
- Nepoužívajte s deťmi prekračujúcimi vekové obmedzenia.
- Nikdy nenechajte svoje dieťa bez dozoru.
- Zabráňte vážnemu úrazu spôsobenému pádom alebo vyklznutím. Vždy používajte zadržovací systém.
- Pasažieri musia vždy mať správne nasadenú a schválenú prilbu.
- Ťahanie ťažného vozíka ovplyvní stabilitu bicykla a predlžuje brzdnú vzdialenosť.
- Tento ťažný vozík je širší ako Váš bicykel. Počítajte s väčšou medzerou a uveďte si väčší polomer zatáčania.
- Pred každou jazdou sa ubezpečte, že ťažný vozík nezasahuje do brzdzenia, šliapania do pedálov alebo riadenia bicykla.
- Nedovoľte, aby sa nejaká časť tela dieťaťa, oblečenie alebo šnúrky do topánok dostali do kontaktu s pohybujúcimi sa dielmi.
- Do ťažného vozíka neinštalujte automobilovú sedačku alebo nejakú inú sedačku, ktorá nie je schválená výrobcom.
- Na ťažnom vozíku nevykonávajte žiadne úpravy.
- Nikdy nejazdite na bicykli v noci bez adekvátneho osvetlenia. Dodržiavajte lokálne požiadavky na osvetlenie.
- Na zadnej časti ťažného vozíka musí byť odrazové sklo, ktoré vyhovuje nariadeniam CPS (Child Passenger Safety - bezpečnosť detských pasažierov).
- Pred používaním skontrolujte tlak v pneumatikách. Pneumatiky vždy hustite na úroveň nahustenia špecifikovanú na vonkajšej strane pneumatík.
- Nepoužívajte čistiace rozpúšťadlá. Čistite len mydlom a vodou.
- Nedodržanie pokynov výrobcu môže viesť k vážnemu úrazu alebo smrti pasažiera/jazdca.
- Nenechajte svoje dieťa hrať sa s týmto výrobkom.
- Pred používaním zabezpečte aktivovanie všetkých blokovacích zariadení.
- Pri nakladaní alebo vykladaní detí zabezpečte aktivovanie parkovacej brzdy.
- Pri rozkladaní a skladaní tohto výrobku zabezpečte, aby Vaše dieťa nebolo v blízkosti, aby ste sa vyhli úrazu.
- Tento výrobok nie je vhodný na behanie alebo korčuľovanie. Keď sa používa na behanie, musí byť nainštalovaná súprava na behanie Jogger (s kolesom na behanie, ručnou brzdou a bezpečnostným popruhom). Súprava na behanie sa predáva zvlášť.
- Nepoužívajte žiadne príslušenstvo, ktoré nie je schválené výrobcom.
- Môžu sa používať len náhradné diely schválené alebo odporúčané výrobcom/distribútorom.
- Uvedomte si riziká vystavenia ako ochladzovanie vetrom alebo vyčerpanie teplom, či už sú menej aktívni pasažieri vystavení dlhšiemu pôsobeniu nižších teplôt alebo dlhšej dobe pri vyšších teplotách bez adekvátneho vetrania alebo hydratácie.
- Použitie na iné účely môže viesť k nebezpečným situáciám. Spoločnosť Hamax nie je zodpovedná

za žiadne škody spôsobené použitím na iné účely. Akékoľvek použitie na iné účely je rizikom používateľa.

- Keď používate bicyklový ťažný vozík, zatvorte predný kryt.
- Nepripevňujte na tlačnú tyč žiadne bremeno, pretože to ovplyvní stabilitu ťažného vozíka.
- Nedávajte batožinu do priestorov vnútri alebo mimo ťažného vozíka iných ako je priestor pre batožinu, pretože to ovplyvní stabilitu ťažného vozíka.

## Bezpečnosť bicykla

Pred pripojením ťažného vozíka k bicyklu zabezpečte vhodnosť bicykla na ťahanie ťažného vozíka a jeho vybavenie dobre fungujúcimi brzdami. Pred pripojením ťažného vozíka na bicykel sa odporúča, aby bola bezpečnosť bicykla skontrolovaná kvalifikovaným bicyklovým mechanikom.

## Správanie pri jazde

Keď ťaháte ťažný vozík, bicykel je ťažší a kvôli hmotnosti ťažného vozíka ťažšie reaguje. Pred vstupom na preplnené verejné komunikácie sa oboznámte s jeho správaním experimentovaním v menej frekventovanej oblasti.

Uvedomte si, že kvôli hmotnosti vozíka má bicykel dlhšiu brzdnú vzdialenosť. Buďte opatrní pri jazde z kopca, pretože bicykel rýchlejšie získa vyššiu rýchlosť.

Neprekračujte maximálnu rýchlosť špecifikovanú v tejto príručke a spomalte pri zatáčaní na hrbolatých komunikáciách. Vyhnite sa jazde cez skaly, obrubníky alebo iné prekážky, ktoré môžu spôsobiť prevrátenie ťažného vozíka. Používanie ťažného vozíka v nepriaznivom počasí, na zlej vozovke alebo pri nepriaznivých dopravných podmienkach môže mať za následok vznik nebezpečných situácií. Vždy si dobre rozmyslite, či sú vhodné podmienky na bezpečné používanie ťažného vozíka.

## Vysoká viditeľnosť

Pre optimálnu viditeľnosť a bezpečnosť v cestnej premávke má multifunkčný vozík predné (biele), zadné (červené) a kolesové (oranžové) odrazové sklá. Aj pneumatiky majú odrazové pásiky. Do vonkajšej tkaniny sú integrované odrazové rúrky. Keď používate vozík ako bicyklový ťažný vozík, pre ešte lepší viditeľnosť musíte tiež použiť oranžovú bezpečnostnú zástavku.

## Zamýšľané použitie

Ako je špecifikované v tejto príručke, ťažný vozík je určený na prepravu detí na verejných komunikáciách s ľahkou premávkou, chodníkoch a hladkých cestách. Spoločnosť Hamax považuje používanie ťažného vozíka akýmkoľvek iným spôsobom za používanie iné ako na zamýšľaný účel, vrátane, ale nie obmedzene:

- jazdy nadmernou rýchlosťou
- jazdy na hrbolatých terénoch
- používania ťažného vozíka na komerčné účely
- prepravy zvierat
- uloženia batožiny vnútri a mimo ťažného vozíka na mieste inom ako je priestor pre batožinu ťažného vozíka
- ťahania ťažného vozíka motorizovanými vozidlami
- nedodržania pokynov uvedených v tejto príručke

## ZAČÍNAME - INŠTALÁCIA

### [1] Obsah balenia a požadované nástroje

- Teleso ťažného vozíka (1x) [1a]
- Rýchloupínacie koleso (2x) [1b]
- Bicyklové rameno (1x) [1c]
- Kryt kolesa vrátane 2 skrutiek na inštaláciu (2x) [1d]
- Bezpečnostná zástavka (1x) [1e]
- Kočíkové koleso (1x) [1f]
- Príručka používateľa Hamax Outback (1x)
- Požadované nástroje: Križový skrutkovač [1g]
- Požadované nástroje: Maticový kľúč, veľkosť 15 [1h]

### [2] Prehľad výrobku

- Tlačná tyč [2a]
- Vrečko predného krytu [2b]
- Predný kryt [2c]
- Čalúnenia sedadla [2d]
- Miesto bezpečného pripojenia [2e]
- Príslušenstvo, kočíkové koleso [2f]
- Nastavitelné odpruženie [2g]
- Rýchloupínacie koleso [2h]
- Chránič kolesa [2i]
- Zadná opierka sedadla [2j]
- Uvoľňovacia rukoväť tlačnej tyče [2k]
- Úložný priestor [2l]
- Parkovacia brzda [2m]

### [3] Inštalácia závesu na bicykel

- Odstráňte rýchloupínaciu páčku alebo maticu [3a] z ľavej strany osky zadného kolesa bicykla. Umiestnite záves [3b] medzi rýchloupínaciu páčku alebo maticu a rám. Utlahnite napät rýchloupínaciu páčku alebo maticu podľa pokynov výrobcu bicykla.
- Zabezpečte správnu orientáciu závesu. Udržte zarovnanie / uhol medzi závesom a bicyklom taký priamy, ako je to možné.

### [4] Inštalácia chráničov kolies

- Zarovnajete otvory [4a] na platničke chrániča kolesa s otvormi na chrániči kolesa [4b]. Vložte 2 skrutky zvnútra ťažného vozíka cez otvory v tkanine do chrániča kolesa. Použite skrutky dodané s ťažným vozíkom. Obe strany upevnite tým istým spôsobom.

#### [5] Nastavenie nastaviteľného odpruženia

- Odpruženie sa dá nastaviť tak, aby poskytovalo pohodlnú jazdu. Zabezpečte, aby nastavenie odpruženia vždy odpovedalo hmotnosti Vašich detí. Zabezpečte, aby bol nezaťažený vozík počas nastavovania odpruženia. Otočte nastavovací prsteneč [5a] do požadovanej polohy. Zabezpečte, aby bolo ľavé a pravé odpruženie v rovnej polohe.

#### [6] Rozkladanie ťažného vozíka

- Ťahajte tlačnú tyč nahor, kým sa na oboch stranách neaktivuje automatické zablokovanie.
- Overtite si zablokovanie mechanizmu skladania na oboch stranách tak, že skúsíte zatlačiť tyč naspäť nadol
- Zablokujte tlačnú tyč uvoľňovacou rukoväťou..

#### [7] Skladanie ťažného vozíka

- Zabezpečte odblokovanie tlačnej tyče.
- Zatlačte dovnútra tlačidlo zablokovania skladania [7a] a potom ťahajte popruhy smerom k sebe [7b], kým nie je deaktivované automatické zablokovanie na oboch stranách.
- Skladajte ťažný vozík smerom nadol do zloženej polohy

#### [8] Inštalácia rýchloupínacích kolies

- Zabezpečte deaktivovanie parkovacej brzdy [2m].
- Ubezpečte sa, že ste odstránili čiapočku chrániacu osku kolesa [8a]. Stlačte tlačidlo [8b] a vložte osku kolesa do otvoru. Overtite si bezpečné upevnenie kolesa jeho potiahnutím.

#### [9] Montáž bezpečnostnej zástavky

- Vložte tyč zástavky [9a] do otvoru [9b] na tej strane bicyklového ťažného vozíka, ktorá smeruje k vozovke.

## POUŽITIE

#### [10] Pripojte príslušenstvo [1b] [1c] v mieste bezpečného pripojenia

- Zabezpečte, aby bol bežec [10b] hore. Zasuňte príslušenstvo [10c] do otvoru v prednej časti, kým na nezablokuje na mieste.
- Posuňte bežec smerom nadol, kým nezacvakne na mieste. Zelená farba indikuje zablokovanie pripájacieho miesta. Overtite si zablokovanie bežca jeho potiahnutím nahor.

#### [11] Odstráňte príslušenstvo [1c] [1f] z bezpečného pripájacieho miesta

- Stlačte sivé tlačidlo a pohnite bežcom nahor, kým nezacvakne na mieste
- Stlačte a držte stlačené tlačidlo príslušenstva. Vytiahnite príslušenstvo z bezpečného pripájacieho miesta.

**TIP:** Pri výmene príslušenstva môžete použiť rukoväť [10a] v pripájacom mieste.

#### [12] Pripojenie bicyklového ramena k bicyklu

- Pred použitím bezpečne pripevnite ťažnú tyč a bezpečnostný popruh. Pri pripájaní alebo odpájaní tyče z bicykla zabezpečte, aby bol ťažný vozík prázdny.
- Nasuňte bicyklové rameno na záves [12a]. Vložte zadržovací kolík [12b] cez otvor v bicyklovom ramene a zatvorte ho. Overtite si bezpečné upevnenie bicyklového ramena jeho potiahnutím. Omotajte bezpečnostný popruh okolo rámu bicykla a upevnite hák do pútky v tvare D [12c].
- Zabezpečte vedenie bezpečnostného popruhu okolo podpery reťaze [12d] alebo podpery sedadla [12e] bicyklového rámu..

**TIP:** Keď bicyklové rameno nepoužívate, môžete ho uložiť v ťažnom vozíku.

**TIP:** Keď je bezpečnostný popruh príliš dlhý, môžete ho omotať okolo rámu dvakrát, aby ste zabezpečili, že popruh nezasahuje do žiadnej pohyblivej časti zadného kolesa.

#### [13] Nastavenie tlačnej tyče

- Otočte uvoľňovaciu rukoväť tlačnej tyče [2k] nahor, aby ste odblokovali tlačnú tyč [2a].
- Otočte tlačnú tyč do požadovanej polohy.
- Otáčajte uvoľňovaciu rukoväť tlačnej tyče nadol až dovtedy, kým necítite, že sa zablokovala v koncovej polohe a zaistila tlačnú tyč. Overtite si zablokovanie tlačnej tyče jemným potlačením tlačnej tyče nadol..

#### [14] Používanie parkovacej brzdy

- Aby ste ju aktivovali: Zatlačte pedál parkovacej brzdy nadol. Ťažný vozík sa môže mierne pohybovať dozadu a dopredu kvôli pohybu v nastaviteľnom odpružení.
- Aby ste ju deaktivovali: Ťahajte pedál parkovacej brzdy, kým sa neuvoľní. Mierne potlačte alebo potiahnite ťažný vozík, aby ste sa uistili, že je brzda deaktivovaná.

#### [15] Predné kryty a clony

- Bicyklový ťažný vozík Outback má plastový predný kryt [15c], sieťkový predný kryt [15d] a dodatočnú protisľnečnú clonu [15b]. Na otváranie a zatváranie predných krytov použijete zipsy na bokoch. Na upevnenie protisľnečnej slony použijete velcro pásku. Keď nepoužívate predné kryty, môžete ich uložiť vo vrecku predného krytu [15a].
- Horné okno exteriéru má tiež voliteľný protisľnečný kryt. [15e]

**TIP:** Pre silný dážď spoločnosť Hamax dodáva úplný protidažďový kryt.

#### [16] 5-bodové bezpečnostné pásy

- Usadte dieťa a vložte mu ruky cez otvory medzi ramenným [16a] a bedrovým pásom [16c]. Skontrolujte, či sú ramenné popruhy zarovnané s ramenami dieťaťa. Nastavte výšku posunutím spôn [16e] za opierkou hlavy nadol alebo nahor.
- Spojte dve spony ramenného pásu a bedrového pásu dohromady a vložte ich do centrálnej spony [16b] na popruhu rozkroku [16d], kým necítite, že zacvakla. Skráťte dĺžku popruhu rozkroku a ramenných pásov tak, aby bolo dieťa bezpečne upevnené. Overtite si zablokovanie bezpečnostných pásov potiahnutím za oba ramenné pásy.

#### [17] Montáž svetiel LED

- Umiestnite svetlá na tej strane bicyklového ťažného vozíka, ktorá smeruje k vozovke.
- Predné: Pripevnite biele svetlo LED cez otvor v tkanine.
- Zadné: Pripevnite červené svetlo LED na tlačnú tyč na zadnej strane ťažného vozíka..

**POZNÁMKA:** Svetlá LED si môžete zakúpiť v špecializovanej predajni bicyklov. Uistite sa, že vyhovujú nariadeniam o osvetlení vo Vašej krajine.

## STAROSTLIVOSŤ A ÚDRŽBA

#### Kontrola pred používaním ťažného vozíka

- Kolesá sú riadne zaistené ku ťažnému vozíku.
- Pneumatiky sú nahustené podľa špecifikovaného tlaku pneumatík
- Ťažný vozík je riadne rozložený a mechanizmus je zablokovaný na oboch stranách. Nezabudnite zablokovať tlačnú tyč.
- Chrbtová opierka sedadla je dobre zaistená a utiahnutá. Pozrite si časť venovanú údržbe.
- Bezpečnostná zástavka a svetlá sú na svojom mieste, kedykoľvek je to požadované.

#### Uskladnenie

- Veľmi odporúčame uskladnenie ťažného vozíka Outback v interiéri, v suchom a dobre vetranom priestore mimo dosah priameho slnečného svetla.

**TIP:** Na lepšiu ochranu je dostupný uskladňovací kryt Hamax..

#### Údržba

- Tlačná tyč: V prípade, že sa tlačná tyč dostáva zo svojej polohy, utiahnite maticu [18] pod tkaninou tlačnej tyče. Zabezpečte rovnomerné utiahnutie matíc na oboch stranách.
- Parkovacia brzda [2m]: Upravte nastavenie kábla parkovacej brzdy nastavovačom kábla [19] v blízkosti brzdového pedála.
- Miesto bezpečného pripojenia [2e]: Ak sa dovnútra miesta bezpečného pripojenia [2e] dostane nečistota, vypláchnite ho vodou.
- Chrbtová opierka základne sedadla [2j]: Pravidelne utahujte popruhy [20] na zadnej strane chrbtovej opierky základne sedadla. Začnite ich utahovať na vrchu a pokračujte utiahnutím na spodku.
- Nepoužívajte čistiace rozpúšťadlá. Čistite len mydlom a vodou.
- Za účelom čistenia môžu byť čalúnenia sedadla [2d] odstránené z ťažného vozíka. Čalúnenie operte v rukách alebo použite studené pranie v práčke s krátkym cyklom žmýkania.
- Pred uskladnením nechajte ťažný vozík úplne vyschnúť, aby ste predišli plesniveniu.
- Ak bol ťažný vozík používaný počas nehody alebo je poškodený, kontaktujte svojho predajcu, aby skontroloval, či sa dá ešte stále používať.

## ZÁRUKA

Pre multifunkčný detský vozík Hamax Outback platí záruka od dátumu nákupu. Doba záruky závisí od zákona príslušnej krajiny. Záruka platí pre chyby materiálu alebo spracovania a nepokryva škodu spôsobenú nesprávnym používaním, nedostatkom údržby, neodržaním pokynov príručky, použitím sily alebo normálnym opotrebením. Záruka platí len pre pôvodného používateľa. Pozorne si prečítajte odporúčania pre používanie a údržbu. Podmienky, ktoré môžu spôsobiť predčasnú opotrebenie nemusia byť kryté zárukou. Ak si vozík vyžaduje servis alebo ak chcete uplatniť záruku, kontaktujte svojho lokálneho predajcu, od ktorého ste vozík kúpili.



## SI Hvala, da ste izbrali večfunkcijski otroški voziček Hamax Outback.







Čestitamo vam ob nakupu večfunkcijskega otroškega vozička Hamax Outback. V vozičku Hamax Outback, ki je lahko kolesarska prikolica, voziček ali voziček za tek (naprodaj ločeno), lahko varno in udobno prevažate svojega otroka. Pred sestavljanjem in začetkom uporabe otroškega vozička Hamax pazljivo preberite navodila. Vam in vašemu otroku želimo veliko prijetnih izletov!

Navodila skrbno shranite za poznejšo uporabo.

Registracija izdelka: Priporočamo, da kolesarsko prikolico registrirate. Izdelek registrirajte tukaj: <http://www.hamax.com/product-registration>

### SPECIFIKACIJE

- Specifikacije najdete na sliki [A]
- Dimenzije zloženega izdelka (vključno s ščitniki za kolesa): 108 x 81 x 30 cm
- Teža prikolice: 20 kg (v celoti sestavljena prikolica, vključno s kolesarsko roko)
- <sup>\*\*</sup>Če želite preveriti obremenitev vlečnega ojesa, izmerite težo na koncu kolesarske roke, ko je prikolica naložena s potniki in tovorom. Težo lahko izmerite tako, da stopite na tehtnico, pri tem pa ne pozabite na lastno težo. Na tehtnico stopite, ko v rokah držite kolesarsko roko. Prepričajte se, da kolesarsko roko držite na pravi višini. Odštejte lastno težo, rezultat pa je obremenitev vlečnega ojesa.

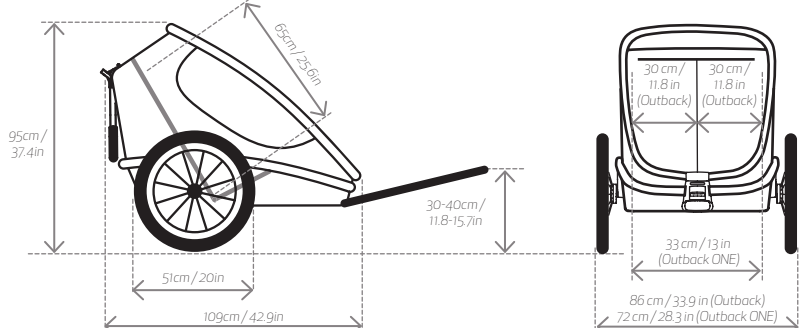
<p><b>A</b></p>  <p><b>Hitrost vleke</b> Priporočena hitrost: 16 km/h (10 mph) Največja hitrost: 24 km/h (15 mph)</p>	 <p><b>Obremenitev vlečnega ojesa**</b> Najmanjša: 0 kg (0 lb) Največja: 8 kg (17,5 lb)</p>	 <p><b>Fizične zahteve</b> Najnižja starost: 6 mesecev Največja velikost otroka: 117 cm (3,83 ft)</p>
<p><b>OUTBACK</b></p>  <p><b>Teža</b> Največji tovor: 40 kg (88 lb) Največja teža otroka: 22 kg (48,5 lb) Največja teža, vključno s prikolico: 60kg (132lb)</p>  <p><b>Sedišča</b> Za 1 ali 2 otroka</p>		
<p><b>OUTBACK ONE</b></p>  <p><b>Teža</b> Največji tovor: 34 kg (75 lb) Največja teža otroka: 22 kg (48,5 lb) Največja teža, vključno s prikolico: 51 kg (112 lb)</p>  <p><b>sedež</b> 1 otrok</p>		
 <p>Dimensions shown in the drawing:          Total height: 95cm / 37.4in          Wheel diameter: 51cm / 20in          Total width: 109cm / 42.9in          Hitch height: 30-40cm / 11.8-15.7in          Trailer length: 66cm / 25.9in          Rear seat width: 30cm / 11.8in (Outback) / 30cm / 11.8in (Outback)          Outback ONE width: 33cm / 13in          Outback ONE height: 86cm / 33.9in (Outback) / 72cm / 28.3in (Outback ONE)</p>		

## VARNOSTNA NAVODILA

### ! OPOZORILA

- **Pomembno** – Navodila shranite za poznejšo uporabo.
- Ta izdelek je skladen z evropskimi in ameriški standardi o otroških prikolicah za kolesa in vozičkih (EN 15918, EN 1888, ASTM F1975 in ASTM F833).
- NEVARNOST PADCA zaradi prevrnitve. Pred tekom ali hitro hojo morate namestiti posebno kolo za tek.
- Ta prikolica ni primerna za otroke, mlajše od 6 mesecev.
- Ta prikolica ni primerna za otroke, ki ne znajo sedeti brez pomoči ali nimajo dovolj močnega vratu. Če ste v dvomih, se posvetujte s pediatrom.
- Ne uporabljajte za otroke, ki presegajo največjo dovoljeno težo.
- Otroka nikoli ne pustite brez nadzora.
- Bodite pozorni na padce in zdrse in se tako izognite resnim poškodbam. Vedno uporabljajte varnostni pas.
- Otroci, ki se vozijo v prikolici, naj vedno nosijo pravilno nameščeno čelado, ki je skladna z varnostnimi standardi.
- Vleka prikolice vpliva na stabilnost kolesa in podaljša zavorno pot.
- Prikolica je širša od vašega kolesa. Zavedajte se, da potrebujete več prostora in da je radij obračanja večji.
- Pred vsako vožnjo se prepričajte, da prikolica ne vpliva na zaviranje, poganjanje ali krmiljenje kolesa.
- Ne dovolite, da otrok, obleka, vezalke ali igrače pridejo v stik z deli, ki se premikajo.
- V prikolico ne nameščajte avtosedeža ali kateregakoli drugega sedeža, ki ga ni odobril proizvajalec.
- Prikolice ne predelujte.
- Če kolo nima primernih luči, se z njim nikoli ne vozite ponoči. Upoštevajte vse lokalne predpise za luči.
- Na zadnji strani prikolice mora biti nameščen odsevnik, skladen s predpisi Ameriške komisije za varnost potrošniških proizvodov.
- Pred uporabo preverite tlak v gumah. Gume vedno napolnite do vrednosti, navedene na njihovem zunanem delu.
- Za čiščenje ne uporabljajte topil. Čistite samo z nežno milnico in vodo.
- Neupoštevanje navodil proizvajalca lahko vodi v resne poškodbe ali smrt potnika/kolesarja.
- Ne dovolite, da se otrok z izdelkom igra.
- Pred uporabo se prepričajte, da so vse naprave za zaklepanje vklopljene.
- Pred nalaganjem ali izkrcavanjem otrok se prepričajte, da je parkirna zavora vklopljena.
- Da bi preprečili poškodbe, poskrbite, da med zlaganjem prikolice otroka ni v bližini.
- Ta izdelek ni primeren za tek ali rolanje. Za tek je potrebno namestiti nastavek za tek (s kolesom za tek, ročno zavoro in varnostnim paščkom). Nastavek za tek je naprodaj ločeno.
- Ne uporabljajte dodatkov, ki niso odobreni s strani proizvajalca.
- Uporabljajte samo nadomestne dele, ki jih priporoča proizvajalec/distributer.
- Zavedajte se dejavnikov, kot sta prezeblot zaradi vetra in vročinska izčrpanost, ki so jim manj dejavni potniki v prikolici lahko izpostavljeni pri nižjih temperaturah ali pri daljših obdobjih visokih temperatur brez ustreznega zračenja ali hidracije.
- Kakršna koli druga uporaba je lahko nevarna. Hamax ni odgovoren za situacije, ki nastanejo ob kakršni koli drugi uporabi. Kakršna koli druga uporaba je na lastno odgovornost uporabnika.
- Med uporabo kolesarske prikolice zaprite sprednjo stranico.

- Na ročaj za potiskanje ne nameščajte tovora, saj bo to vplivalo na stabilnost prikolice.
- V prikolici ali zunaj nje, razen v prostoru za prtljago, ne hranite prtljage, saj bo to vplivalo na njeno stabilnost.

#### Kolesarska varnost

Pred priklopom prikolice na kolo se prepričajte, da je kolo primerno za vleko prikolice in ima dobro delujoče zavore. Priporočamo, da pred priklopom prikolice na kolo varnost kolesa preveri usposobljen mehanik za kolesa.

#### Vedenje med vožnjo

Med vleko prikolice je vaše kolo zaradi teže prikolice težje in manj odzivno. To vedenje spoznajte tako, da naloženo prikolico preizkusite na mirnem mestu. Šele nato jo uporabite na cesti.

Zaradi teže prikolice ima vaše kolo daljšo zavorno pot. Bodite pazljivi pri vožnji po hribu navzdol, saj bo kolo hitreje pridobilo hitrost.

Ne presežite največje dovoljene hitrosti, navedene v teh navodilih, ter pred ovinki in na makadamskih cestah upočasnite. Izogibajte se vožnji čez skale, robnike ali druge ovire, ki lahko povzročijo, da bi se prikolica prevrnila. Uporaba prikolice v slabih vremenskih, cestnih ali prometnih pogojih je lahko nevarna. Vedno skrbno presodite, ali so pogoji za uporabo prikolice varni.

#### Dobra vidljivost

Za optimalno vidljivost in varnost v prometu ima večfunkcijski voziček sprednje (bele) in zadnje (rdeče) odsevnike ter odsevnike na kolesih (oranžne). Prav tako imajo gume odsevne črte. Zunanja tkanina je odsevna. Ko boste voziček uporabljali kot kolesarsko prikolico, za boljšo vidljivost namestite oranžno varnostno zastavico.

#### Predvidena uporaba

Prikolica je namenjena prevozu otrok na manj prometnih javnih cestah, pločnikih in ravnih stezah, kot je to opisano v teh navodilih za uporabo. Hamax kakršno koli drugo uporabo prikolice smatra za nepredvideno, vključno z, vendar ne omejeno na:

- vožnjo pri prevelikih hitrostih
- vožnjo po makadamskih cestah ali izven cest
- uporabo prikolice v komercialne namene
- prevoz živali
- shranjevanje prtljage v prikolici in zunaj nje, razen v prostoru za prtljago
- vleko prikolice z motornimi vozili
- neupoštevanje navodil v teh navodilih za uporabo

## PRVI KORAK - NAMESTITEV

#### [1] Vsebina paketa in potrebna orodja

- Trup prikolice (1x) [1a]
- Kolo s hitrim izpenjanjem (2x) [1b]
- Kolesarska roka (1x) [1c]
- Ščitnik kolesa z 2 vijakoma za namestitev (2x) [1d]
- Varnostna zastavica (1x) [1e]
- Kolo vozička (1x) [1f]
- Navodilo za uporabo izdelka Hamax Outback (1x)
- Potrebna orodja: Izvijalč Phillips [1g]
- Potrebna orodja: Ključ velikosti 15 [1h]

#### [2] Sestavni deli izdelka

- Ročaj za potiskanje [2a]
- Žep sprednje stranice [2b]
- Sprednja stranica [2c]
- Oblazinjenje sedeža [2d]
- Mesto za varno priključitev [2e]
- Dodatno kolo vozička [2f]
- Nastavljivo vzmetenje [2g]
- Kolo s hitrim izpenjanjem [2h]
- Ščitnik kolesa [2i]
- Zadnja stran naslona za hrbet [2j]
- Ročica za sprostitev ročaja za potiskanje [2k]
- Prostor za prtljago [2l]
- Parkirna zavora [2m]

#### [3] Namestitev veznega člana na kolo

- Odstranite matico ali vpenjalec [3a] na levi strani osi zadnjega kolesa. Vezni člen [3b] namestite med vpenjalec ali matico in okvir. Vpenjalec ali matico zategnite v skladu z navodili proizvajalca kolesa.
- Prepričajte se, da je vezni člen pravilno obrnjen. Poravnava/kot med veznim členom in kolesarsko roko naj bo čim bolj naravnost.

#### [4] Namestitev ščitnikov kolesa

- Luknje na plošči ščitnika kolesa poravnajte [4a] z luknjami na ščitniku kolesa [4b]. Iz notranje strani prikolice skozi luknje v tkanini vstavite 2 vijaka. Uporabite vijaka, priložena prikolici. Obe strani enakomerno pritegnite.

#### [5] Namestitev nastavljivega vzmetenja

- Vzmetenje je nastavljivo, kar omogoča udobno vožnjo. Prepričajte se, da vzmetenje vedno ustreza teži otroka. Prepričajte se, da prikolica pred nastavljanjem vzmetenja ni naložena. Obroč za nastavitve vzmetenja [5a] nastavite na zelen položaj. Prepričajte se, da sta levo in desno vzmetenje nastavljena enako.

#### [6] Odpiranje prikolice

- Ročaj za potiskanje vlecite navzgor, dokler se na obeh straneh ne vklopi avtomatski zaklep.
- S potiskanjem ročaja navzdol preverite, da je mehanizem za zlaganje zaklenjen na obeh straneh.
- Zaklenite ročaj za potiskanje z ročko za sprostitev.

#### [7] Zlaganje prikolice

- Prepričajte se, da je ročaj za potiskanje v odklenjenem položaju.
- Potisnite gumb za zlaganje [7a], potem pa trakove potegnite proti sebi [7b], dokler se avtomatsko zaklepanje ne izklopi na obeh straneh.
- Prikolico spustite v zložen položaj.

#### [8] Namestitev koles s hitrim izpenjanjem

- Prepričajte se, da parkirna zavora ni vklopljena [2m].
- Odstranite zaščitni pokrov osi kolesa [8a]. Pritisnite gumb [8b] in os kolo vstavite v luknjo. Potegnite za kolo in se prepričajte, da je dobro pritrjeno..

#### [9] Namestitev varnostne zastavice

- Drog zastavice [9a] namestite v držalo [9b] na tisti strani kolesarske prikolice, ki je bolj izpostavljena cesti.

## UPORABA

#### [10] Dodatek [1b] [1c] pritrдите na mesto za varno priključitev

- Prepričajte se, da je drsnik [10b] usmerjen navzgor. Dodatek [10c] porinite v odprtino na sprednji strani, da se zaskoči.
- Drsnik potisnite navzdol, da se zaskoči. Zelena barva kaže, da je povezava zaklenjena. Drsnik povlecite navzgor in se prepričajte, da je zaklenjen.

#### [11] Odstranite dodatek [1c] [1f] iz mesta za varno priključitev.

- Pritisnite sivi gumb in drsnik premaknite navzgor, da se zaskoči.
- Gumb na dodatku pritisnite navzdol in ga držite. Dodatek povlecite z mesta za varno priključitev.

**NAMIG:** Pri menjavi dodatka lahko uporabite ročko [10a] pri povezavi.

#### [12] Pritrjevanje kolesarske roke na kolo

- Pred uporabo vlečni drog in varnostni pašček dobro pritrдите. Pred priključitvijo in odklapanjem s kolesa poskrbite, da prikolica ni naložena.
- Kolesarsko roko zadržajte na vezni člen [12a]. Varnostno zapanko [12b] vstavite skozi luknjo v kolesarski roki in jo zaprite. Potegnite za kolesarsko roko in se prepričajte, da je ta varno pritrjena. Varnostni pašček ovijete okoli okvirja kolesa in kaveljček pritrдите v D-obroč [12c].
- Poskrbite, da varnostni pašček napeljete okoli cevi pri verigi [12d] ali podsežne cevi [12e] okvirja kolesa.

**NAMIG:** Ko kolesarske roke ne uporabljate, jo lahko shranite v prikolici.

**NAMIG:** Če je varnostni pašček predolg, ga lahko dvakrat ovijete okoli okvirja in tako preprečite, da bi se zapletel v premikajoče se dele zadnjega kolesa.

#### [13] Nastavitev ročaja za potiskanje

- Da bi odklenili ročaj za potiskanje, ročico za sprostitev ročaja [2k] obrnite navzgor in ročaj odklenite [2a].
- Ročaj za potiskanje nastavite na zelen položaj.
- Ročico za sprostitev ročaja za potiskanje obrnite navzdol, da se ta zaskoči. Ročaj za potiskanje narahlo potisnite navzdol in preverite, da je ta zaklenjen..

#### [14] Uporaba parkirne zavore

- Vkllop: Pedal parkirne zavore potisnite navzdol. Prikolica se lahko rahlo pomika naprej in nazaj zaradi gibanja nastavljivega vzmetenja.
- Izkllop: Pedal parkirne zavore povlecite, da se sprosti. Prikolica narahlo porinite ali povlecite in se prepričajte, da je zavora izklopljena.

#### [15] Sprednje stranice in senčniki

- Kolesarska prikolica Outback ima plastično sprednjo stranico [15c], sprednjo stranico iz mrežice [15d] in dodaten senčnik [15b]. Za zapiranje in odpiranje sprednjih stranic uporabite zadrge ob straneh. Za nastavitve senčnika uporabite trak velkro. Sprednje stranice lahko, ko jih ne uporabljate, hranite v žepu sprednje stranice [15a].
- Na voljo je tudi senčnik za zunanje zgornje okno. [15e]

**NAMIG:** Za močan dež je pri Hamaxu na voljo tudi dežna prevleka.

#### [16] Pettočkovni varnostni pas

- Otroka posedite in njegove roke dajte skozi odprtino med pasom za ramena [16a] in pasom za pas [16c]. Preverite, ali sta pasova za ramena poravnana z otrokovimi rameni. Višino nastavite s premikanjem zaponk [16e] za naslonom za glavo gor in dol.
- Zaponki za pas in ramena povežite med seboj in vstavite v osrednjo zaponko [16b] na pasu za mednožje [16d], tako da se zaskoči. Skrajšajte pas za mednožje in pasova za ramena, tako da je otrok varno pritrjen. Potegnite za oba pasova za ramena ter se prepričajte, da je varnostna zaponka zaprta.

#### [17] Namestitev luči LED

- Luči namestite na stran prikolice, ki je najbolj izpostavljena cesti.
- Srednja: Belo luč LED pritrдите skozi luknjo v tkanini.
- Zadnja: Rdečo luč LED pritrдите na ročaj za potiskanje na zadnjem delu prikolice.

**OPOMBA:** Luči LED lahko kupite pri svojem prodajalcu koles. Prepričajte se, da so skladne s predpisi za luči v vaši državi.

## VZDRŽEVANJE

### Pred uporabo preverite

- Kolesa so trdno pritrjena na prikolico.
- Pnevmatike so napolnjene v skladu z določenim tlakom.
- Prikolica je pravilno odprta, mehанизem pa je zaklenjen na obeh straneh. Na pozabite zakleniti ročaja za potiskanje.
- Naslon za hrbet sedeža je varno pritrjen in zategnjen. Glejte razdelek o vzdrževanju.
- Varnostna zastavica je na svojem mestu, če je potrebna.

### Shranjevanje

- Močno priporočamo, da prikolico Outback shranjujete v suhih in dobro prezračenih zaprtih prostorih, umaknjeno od neposredne svetlobe.

**NAMIG:** Za boljše zaščito uporabite prevleko za shranjevanje Hamax.

### Vzdrževanje

- Ročaj za potiskanje: V primeru, da ročaj za potiskanje zdrsne iz položaja, zategnite matico [18] pod tkanino ročaja za potiskanje. Prepričajte se, da sta matici na obeh straneh enako priti.
- Parkirna zavora [2m]: Nastavite kabel parkirne zapore z regulatorjem kabla [19], ki se nahaja v neposredni bližini pedala zapore.
- Mesto za varno priključitev [2e]: Če je v mestu za varno priključitev [2e] umazanija, ga sperite z vodo.
- Naslon za hrbet sedeža [2j]: Redno zategnite pasove [20] naslona za hrbet sedeža. Poskrbite, da jih boste najprej zategnili na vrhu, nato pa na dnu.
- Za čiščenje ne uporabljajte topil. Čistite samo z nežno milnico in vodo.
- Za namene čiščenja oblaženje sedeža [2d] lahko odstranite iz prikolice. Sedež operite na roko ali v pralnem stroju pri nizki temperaturi in s kratkim centrifugiranjem.
- Da bi preprečili plesnjenje, naj se prikolica pred shranjevanjem dobro posuši.
- Če je bila prikolica udeležena v nesreči ali je poškodovana, se obrnite na prodajalca, ki naj preveri, ali je še vedno primerna za uporabo.

## GARANCIJA

Večfunkcijski otroški voziček Hamax Outback je od dneva nakupa v garanciji. Trajanje garancije je odvisno od zakonov v zadevni državi. Garancija velja za napake v materialu ali izdelavi in ne krije škode zaradi nepravilne uporabe, pomanjkanja vzdrževanja, neupoštevanja navodil, uporabe sile ali običajne obrabe. Garancija velja samo za prvotnega uporabnika. Pozorno preberite priporočila za uporabo in vzdrževanje. Pogojev, ki lahko povzročijo prezgodnjo obrabo nosilca, garancija lahko ne pokriva. V primeru, da voziček potrebuje servis ali če želite uveljaviti garancijski zahtevek, se obrnite na lokalnega prodajalca, pri katerem ste ga kupili.

## FI Kiitos, että valitsit Hamax Outback -lasten monitoimivaunun

Onnittelut ostamastasi Hamax Outback lasten monitoimivaunusta. Voit kuljettaa lastasi turvallisella ja mukavalla tavalla käyttämällä Hamax Outbackia polkupyörän vetovaununa, rattaina tai lenkkirattaina (myydään erikseen). Lue ohjeet huolellisesti ennen Hamax Outback -tuotteen kokoamista tai käyttöä. Toivotamme sinulle ja lapsillesi mukavia yhteisiä retkiä!

Säilytä ohjeet varmassa paikassa myöhempiä käyttöä varten.

Tuotteen rekisteröiminen

Suosittelemme, että rekisteröit tuotteen. Rekisteröi se täällä: <http://www.hamax.com/product-registration>

## TEKNISET TIEDOT

- Katso tekniset tiedot kuvassa [A]
- Mitat taitettuna (sis. pyöräsuojat): 108 x 81 x 30 cm (Outback) / 108 x 67 x 30 cm (Outback One)
- Vetovaunun paino (kokonaan koottu vetovaunu sis. vetovarren): 20 kg (Outback) / 17 kg (Outback One)
- Tarkista vetoaisan kuormitus mittaamalla paino polkupyörän vetovarren päässä, kun vetovaunussa on matkustaja ja kuorma. Voit punnita kuormituksen seisomalla vaa'alla, muista huomioida oma painosi. Seiso vaa'alla polkupyörän vetovarsin käsissäsi. Varmista, että pidät polkupyörän vetovartta oikealla korkeudella. Vähennä oma painosi ja tulos on vetotangon kuorma.

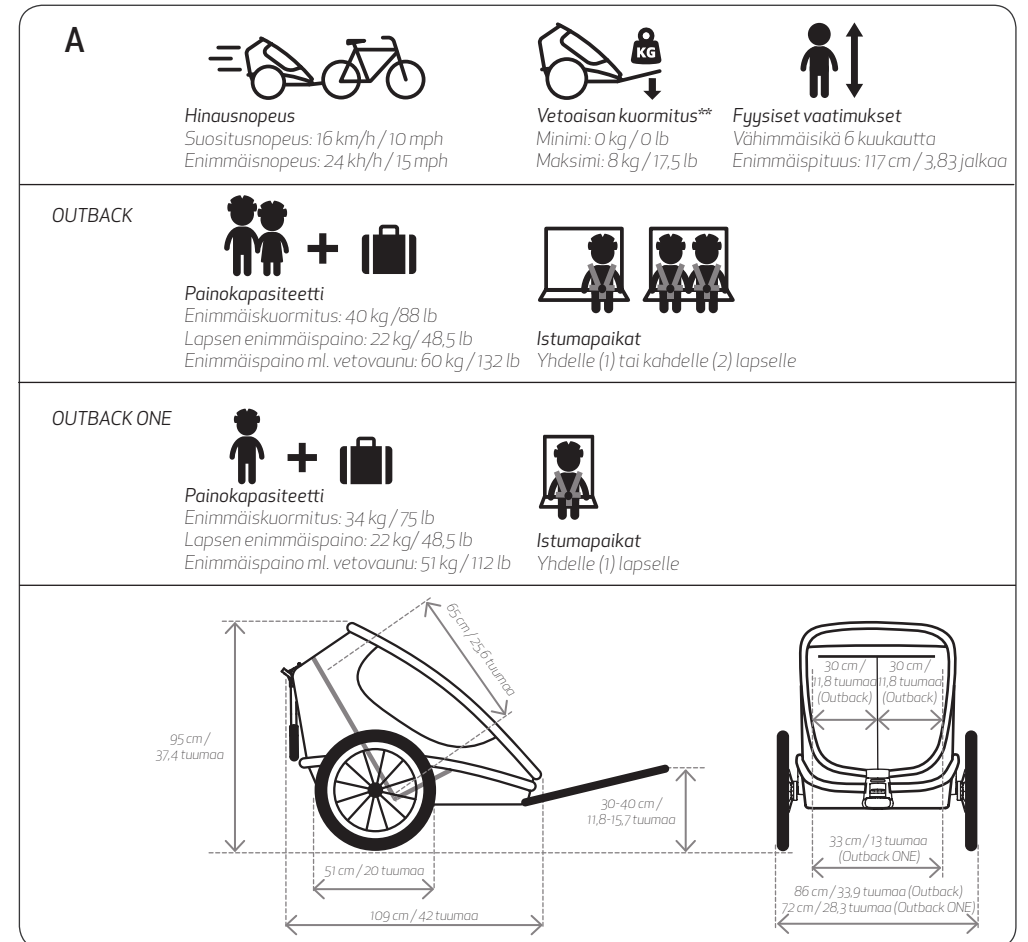

# VAROITUKSET

- **Tärkeää** – Säilytä nämä ohjeet myöhempää tarvetta varten
- Tämä tuote noudattaa lasten polkupyörävaunujen ja rattaiden eurooppalaisia ja amerikkalaisia standardeja (EN 15918, EN 1888, ASTM F1975 ja ASTM F833).
- Kallistumisen aiheuttama KAATUMISVAARA. Ennen juoksemista, hölkkäämistä tai nopeatahtista kävelemistä on asennettava erillinen hölkkäpyörä.
- Tämä istuinyksikkö ei sovellu alle 6 kuukauden ikäisille lapsille.
- Istuinyksikkö ei sovellu sellaisten lasten käyttöön, jotka eivät osaa istua ilman apua tai joilla niskan vahvuus ei ole riittävä. Keskustele lastenlääkärin kanssa, jos et ole varma.
- Älä käytä tuotetta lapsilla, jotka painavat yli painorajoituksen.
- Älä jätä lasta ilman valvontaa.
- Vältä putoamisesta tai pois liukumisesta johtuva vakava loukkaantuminen. Käytä aina kiinnitysjärjestelmää.
- Matkustajilla on aina oltava päässä oikeankokoinen ja hyväksytty kypärä.
- Vetovaunun hinaaminen vaikuttaa polkupyörän vakauteen ja lisää jarrutusmatkaa.
- Vetovaunu on leveämpi kuin polkupyörä. Jätä riittävästi tilaa ja huomioi suurempi kääntösäde.
- Varmista ennen jokaista matkallelähtöä, ettei kiinnitetty vetovaunu haittaa polkupyörän jarruttamista, polkemista tai ohjaamista.
- Älä anna lapsen kehon minkään osan, vaatteiden, kengännauhojen tai lelujen joutua kosketuksiin liikkuvien osien kanssa.
- Älä asenna vetovaunun sisään autonistuinta tai muuta istuinta, jota valmistaja ei ole hyväksynyt.
- Älä tee muutoksia vetovaunuun.
- Älä aja pyörällä yöllä ilman riittävästi valaistusta. Noudata kaikkia paikallisia valoja koskevia vaatimuksia.
- CPSC-määräysten (US) mukaisen heijastimen on oltava näkyvissä vetovaunun takana.
- Tarkista rengaspaine ennen käyttöä. Täytä renkaat aina ulkorenkaissa ilmoitettuun täyttöpaineeseen.
- Älä käytä puhdistuksessa liuottimia. Käytä vain mietoa pesuainetta ja vettä.
- Valmistajan ohjeiden noudattamatta jättäminen voi aiheuttaa matkustajan/kuljettajan vakavan loukkaantumisen tai kuoleman.
- Älä anna lapsen leikkiä tällä tuotteella.
- Varmista ennen käyttöä, että kaikki lukituslaitteet ovat käytössä.
- Varmista, että pysäköintijarru on käytössä, kun laitat lapsen vauvuun ja otat hänet siitä pois.
- Jotta vältetään loukkaantuminen, varmista, että lapsesi on kauempana, kun avaat tuotteen tai taittelet sen kokoon.
- Tämä tuote ei sovellu juoksemiseen tai luisteluun. Juoksusarja (hölkkäpyörä, käsijarru ja turvahihna) on asennettava ennen tuotteen käyttöä juoksemiseen. Juoksusarja myydään erikseen.
- Älä käytä lisävarusteita, joita valmistaja ei ole hyväksynyt.
- Vain valmistajan, jakelijan toimittamia tai suosittelimia vaihto-osia voi käyttää.
- Ota huomioon säälle altistumisvaarat, kuten viimaindeksi ja lämpöuupuminen, joko vetovaunun vähemmän aktiivisen matkustajan altistumisesta pitkään kylmälle säälle tai pitkistä jaksoista kuumemmissa lämpötiloissa ilman riittävästi ilmastointia ja nesteytystä.
- Käyttötarkoituksen vastainen käyttö voi aiheuttaa vaaratilanteita. Hamax ei ole vastuussa käyttötarkoituksen vastaisen käytön aiheuttamista vahingoista. Kaikki käyttötarkoituksen vastainen käyttö tapahtuu käyttäjän vastuulla.
- Sulje etuluukku, kun käytät pyörän vetovaunua.
- Älä kiinnitä kuormaa työntöaisaan, koska se vaikuttaa vetovaunun vakauteen.

- Älä säilytä matkatavaroita vetovaunu ulko- tai sisäpuolella muualla kuin matkatavaralokerossa, sillä se vaikuttaa vetovaunun vakauteen.

## Polkupyöräilyturvallisuus

Ennen kuin kytket polkupyörän vetovaunun polkupyörään, varmista että pyörä soveltuu vetovaunun vetämiseen ja on varustettu hyvin toimivilla jarruilla. Suositus on, että ennen vetovaunun kiinnittämistä pätevä polkupyöräasentaja tarkastaa polkupyörän, johon vetovaunu kytetään.

## Ajotapa

Kun vedät vetovaunua, polkupyörä tuntuu raskaammalta ja vastaa heikommin ohjaukseen vetovaunun painon vuoksi. Tutustu pyörän muuttuneeseen toimintaan kokeilemalla ajamista kuormitetulla vetovaunulla ensin hiljaisella alueella ennen julkisille, viikkoille teille siirtymistä.

Huomaa, että vetovaunun painon vuoksi polkupyörän jarrutusmatka on pidempi. Ole varovainen, kun ajat alamäkeen sillä polkupyörän nopeus kasvaa nopeammin.

Älä ylitä tässä oppaassa määritettyä enimmäisnopeutta ja hidasta kääntyessäsi ja kuoppaisilla teillä. Vältä ajamasta kiviin, jalkakäytävän reunuskiviin tai muiden esteiden yli, sillä ne voivat aiheuttaa vetovaunun kaatumisen. Vetovaunun käyttö huonolla säälillä tai tie- ja liikenneolosuhteissa voi aiheuttaa vaarallisia tilanteita. Käytä aina hyvää harkintakykyä arvioiessasi mitkä olosuhteet ovat turvallisia vetovaunun käyttöön.

## Suuri näkyvyys

Parasta mahdollista näkyvyyttä ja liikenneturvallisuutta ajatellen monitoimikärjässä on etuosan (valkoinen), takaosan (punainen) ja pyörän (oranssi) heijastimet. Myös renkaissa on heijastavat juovat. Ulkotekstiilissä on tereet heijastavaa materiaalia. Kun käytät kärryä polkupyörän vetovaununa, sinun on ehkä lisättävä oranssi huomiolippu näkyvyyden parantamiseksi entisestään.

## Käyttötarkoitukset

Vetovaunu on tarkoitettu lasten kuljettamiseen tässä oppaassa kuvatulla tavalla julkisilla kevyen liikenteen väylillä, jalkakäytävillä ja tasaisilla poluilla. Hamax katsoo, että vetovaunun käyttö muihin tarkoituksiin on käyttötarkoituksen vastaista.

Näitä ovat mm. mutta ei rajoittuen:

- ajaminen liian suurella nopeudella
- ajaminen hankalissa maasto-olosuhteissa
- vetovaunun käyttäminen kaupallisiin tarkoituksiin
- eläinten kuljettaminen
- matkatavaroiden säilyttäminen vetovaunun ulko- tai sisäpuolella muualla kuin vetovaunun matkatavaralokerossa
- vetovaunun hinaaminen moottoriajoneuvoilla
- näiden käyttöohjeiden noudattamatta jättäminen

## ALUKSI - ASENNUS

### [1] Pakkauksen sisältö ja tarvittavat työkalut

- Vetovaunun runko (1x) [1a]
- Pikavapautusratas (2x) [1b]
- Vetovarsi (1x) [1c]
- Pyöräsuoja, sis. 2 ruuvia asennusta varten (2x) [1d]
- Huomiolippu (1x) [1e]
- Rattaiden rengas (1x) [1f]
- Käyttöohjeet Hamax Outback / Outback One (1x)
- Tarvittavat työkalut: Ristipääruuvitaltta [1g]
- Tarvittavat työkalut: Jakoavain, koko 15 [1h]

### [2] Tuotteen yleiskuvaus

- Työntöaisa [2a]
- Etuosan tasku [2b]
- Etusuoja [2c]
- Istuinpehmusteet [2d]
- Turvaliitospiste [2e]
- Lisävaruste, rattaiden pyörä [2f]
- Säädettävä tuenta [2g]
- Pikavapautusratas [2h]
- Pyöräsuoja [2i]
- Istuimen takaselkänajoja [2j]
- Työntöaisan vapautuskahva [2k]
- Säilytystila [2l]
- Pysäköintijarru [2m]

### [3] Vetotangon asentaminen polkupyörään

- Irrota pikavapautin tai mutteri [3a] polkupyöräsi taka-akselin vasemmalta puolelta. Aseta vetotanko [3b] pikavapauttimen tai mutterin ja rungon väliin. Kiristä pikavapautin tai mutteri takaisin polkupyörän valmistajan ohjeiden mukaan.
- Varmista, että vetotangon suunta on oikea. Pidä vetotangon ja polkupyörän vetovarren kohdistus mahdollisimman suorana.

### [4] Pyöräsuojusten asentaminen

- Kohdista pyöräsuojan levyn aukot [4a] pyöräsuojan [4b] aukkojen kanssa. Aseta 2 ruuvia vetovaunun sisäpuolelta kankaan reikiin läpi pyöräsuojaan. Käytä vetovaunun mukana toimitettuja ruuveja. Kiinnitä molemmat puolet samalla tavoin.

### [5] Säädettävän tuennan asettaminen

- Tuenta voidaan säätää matkustusmukavuuden lisäämiseksi. Varmista, että tuennan asetus vastaa aina lapsesi painoa. Varmista, että vetovaunu on kuormittamaton, kun säädät tuenta. Käännä säätörengas [5a] haluttuun asentoon. Varmista, että vasen ja oikea tuenta ovat samassa asennossa.



#### [6] Vetovaunun avaaminen

- Vedä työntöaisaa ylöspäin, kunnes automaattinen lukitus naksahtaa molemmilla puolilla.
- Varmista, että taittomekanismi on lukittu molemmilta puolilta yrittämällä painaa niitä alaspäin.
- Lukitse työntöaisa vapautuskahvalla.

#### [7] Vetovaunun kokoaminen

- Varmista, että työntöaisan lukitus on avattu.
- Paina kokoamisen lukituspainike [7a] sisään ja vedä hihnoja itseäsi päin [7b], kunnes automaattinen lukitus avautuu molemmilla puolilla.
- Ohjaa vetovaunu alas koottuun asentoon.

#### [8] Pikavapautusrattaiden asentaminen

- Varmista, ettei pysäköintijarru ole päällä [2m].
- Varmista, että irrotat pyörän akselia [8a] suojaavan tulpan. Paina painiketta [8b] ja aseta pyörän akseli istukkaan. Varmista, että pyörä on kunnolla paikallaan vetämällä pyörästä.

#### [9] Turvalipun kiinnittäminen

- Aseta lipputanko [9a] istukkaan [9b] polkupyörän vetovaunun sille puolelle, joka ei ole tielle päin.

## KÄYTTÖ

#### [10] Kiinnitä lisävaruste [1c] [1f] turvaliitospisteeseen.

- Varmista, että liikutanko [10b] on ylöspäin. Liu'uta lisävaruste [10c] etuosan aukkoon, kunnes se naksahtaa paikalleen.
- Siirrä liikutankoa alaspäin, kunnes se naksahtaa paikalleen. Vihreä väri ilmaisee, että kytkentäpiste on lukittu. Varmista, että liikutanko on lukittu vetämällä sitä ylöspäin.

#### [11] Irrota lisävaruste [1c] [1f] turvaliitospisteestä

- Paina harmaata painiketta ja siirrä liikutankoa ylöspäin, kunnes se naksahtaa paikalleen.
- Pidä lisävarusteen painiketta painettuna. Vedä lisävaruste ulos turvaliitospisteestä.

**VIHJE:** Voit käyttää liitospisteen kahvaa [10a], kun vaihdat lisävarusteita.

#### [12] Polkupyörän vetovarren kiinnittäminen polkupyörään

- Kiinnitä vetotanko ja turvahihna hyvin ennen käyttöä. Varmista, että vetovaunu on kuormittamaton, kun kiinnität sen polkupyörään tai irrotat sen siitä.
- Siirrä polkupyörän vetovarsi vetotankoon [12a]. Aseta kiinnitystappi [12b] polkupyörän vetovarren aukon läpi ja sulje se. Varmista, että polkupyörän vetovarsi on kunnolla kiinnitetty vetämällä polkupyörän vetovarresta. Kääri turvahihna pyörän rungon ympäri ja kiinnitä koukku D-renkaaseen [12c].
- Varmista, että laitot turvahihnan polkupyörän rungon ketjutuen [12d] tai istuintuen [12e] ympäri.

**VIHJE:** Kun et käytä polkupyörän vetovartta, voit säilyttää sitä vetovaunussa.

**VIHJE:** Jos turvahihna on liian pitkä, voit kääriä sen kaksi kertaa rungon ympäri, jolla varmistetaan, ettei hihna haittaa mitään takapyörän liikkuvaa osaa.

#### [13] Työntöaisan säätäminen

- Käännä työntöaisan vapautuskahvaa [2k] ylöspäin ja avaa se [2a].
- Käännä työntöaisa haluttuun asentoon.
- Käännä työntöaisan vapautuskahvaa alaspäin, kunnes tunnet sen lukittuvan pääteasentoon ja kiinnittävän työntöaisan. Varmista, että työntöaisa on lukittu painamalla sitä varovasti alaspäin.

#### [14] Pysäköintijarrun käyttäminen

- Kytkeminen päälle: Paina pysäköintijarrun poljin alas. Vetovaunu voi liikkua hieman taakse- ja eteenpäin säädettävän tuennan liikkeen vuoksi.
- Vapauttaminen: Vedä pysäköintijarrun polkimesta, kunnes se vapautuu. Työnnä tai vedä vetovaunua kevyesti ja varmista, että pyörien jarru on vapautettu.

#### [15] Etusuojat ja suojuukset

- Outback -polkupyörän vetovaunussa on muovinen etusuoja [15c], etuverkko [15d] ja lisäksi aurinkosuojus [15b]. Avaa ja sulje etusuojat sivuilla olevilla vetoketuilla. Kiinnitä aurinkosuojus tarranauhoilla. Etusuojat voidaan asettaa säilytykseen etusuojan taskuun [15a], kun ne eivät ole käytössä.
- Ulkopuolen yläikkunassa on myös valinnainen aurinkosuoja. [15e]

**VIHJE:** Hamax toimittaa kovia sateita varten täyden sadesuojan.

#### [16] 5 pisteen turvalinja

- Laita lapsesi istumaan ja laita kädet olan [16a] ja vyöhihnan [16c] aukon kautta. Tarkista, että olkahihnat ovat lapsesi olkapäiden kanssa samassa suunnassa. Säädä korkeutta liu'uttamalla solkia [16e] päätuen takaa ylös tai alas.

- Liitä kaksi olkahihnan solkea yhteen ja aseta ne keskellä olevaan [16b] jalkahihnassa [16d] kunnes kuulet naksahduksen. Lyhennä jalkahihnan olkahihnojen pituutta niin, että lapsesi on kunnolla kiinni istuimessa. Varmista, että turvalinja on lukittu vetämällä molemmista olkahihnoista.

#### [17] LED-valojen kiinnittäminen

- Aseta valot vetovaunun tienpuoleiseen sivuun.
- Edessä: Kiinnitä valkoinen LED-valo kankaan aukon läpi.
- Takana: Kiinnitä punainen LED-valo vetovaunun takana olevaan työntöaisaan.

**HUOMAA:** Voit ostaa LED-valot polkupyöräliikkeestä. Varmista, että ne vastaavat maasi valaistusvaatimuksia.

## HUOLTO JA KUNNOSSAPITO

#### Tarkista osat ennen vetovaunun käyttöä:

- Pyörät on kunnolla kiinni vetovaunussa.
- Renkaat täytetään määritettyyn rengaspaineeseen.
- Vetovaunu on avattu oikein ja mekanismi on lukittu molemmilta sivuilta. Älä unohda lukita työntöaisaa.
- Istuimen selkänöja on hyvin kiinnitetty ja kiristetty. Katso kunnossapito-osa.
- Huomiolippu ja valot ovat tarvittaessa paikallaan.

#### Varastointi

- Outback-vetovaunu suositellaan säilyttämään sisätiloissa, kuivassa ja hyvin ilmastoidussa tilassa suoralta auringonvalolta suojattuna.

**VIHJE:** Saatavana on Hamax-säilytysuoja parempaa suojausta varten.

#### Kunnossapito

- Työntöaisa: Siinä tapauksessa, että työntöaisa irtoaa paikaltaan, kiristä mutteria [18] työntöaisan kankaan alla. Varmista, että mutterit on kiristetty yhtä tiukalle molemmilla puolilla.
- Pysäköintijarru [2m]: Säädä pysäköintijarrun kaapeli asettamalla kaapelinsäätö [19] lähelle jarrupoljinta.
- Turvaliitospiste [2e]: Jos turvaliitospisteen [2e] sisällä on likaa, huuhtelee se vedellä.
- Istuinosan selkänöja [2j]: Kiristä säännöllisesti hihnat [20] istuinosan selkänöjan takana. Varmista, että aloitat kiristämisen yläosasta ja jatkat kiristämällä alaosasta.
- Älä käytä puhdistuksessa liuottimia. Käytä vain mietoa pesuainetta ja vettä.
- Istuinpehmusteet [2d] voidaan irrottaa vetovaunusta puhdistamista varten. Pese pehmusteet käsin tai pese kylmällä konepesuohjelmalla ja lyhyellä linkouksella.
- Anna vetovaunun kuivaa kokonaan ennen kuin laitot sen säilytykseen, jotta se ei homehdu.
- Jos vetovaunu on mukana onnettomuudessa tai vaurioituu, pyydä jälleenmyyjää tarkistamaan voiko sen käyttää jatkaa.

## TAKUU

Hamax Outback lasten monitoimivaunu on takuun piirissä ostopäivästä alkaen. Takuujakso vaihtelee maakohtaisesti sovellettävien lakien mukaan. Takuu koskee materiaalia tai valmistusta koskevia vikoja eikä kata vääristä käytöstä, huollon puutteesta, käyttöohjeiden noudattamatta jättämisestä, liiallisesta voiman käytöstä käytön aikana tai normaalista kulumisesta aiheutuneista vahingoista. Takuu on voimassa vain alkuperäiselle ostajalle. Lue käyttöohjeet ja huolto-ohjeet huolellisesti. Olosuhteet, jotka voivat aiheuttaa vaunun ennenaikaisen kulumisen, eivät ehkä kuulu takuun piiriin. Jos vaunu tarvitsee huoltoa tai haluat esittää takuukorjauspyynnön, ota yhteyttä paikalliseen jälleenmyyjään, jolta ostit tuotteen.

## ES Gracias por elegir el Transporte Infantil Multifuncional Hamax Outback

Enhorabuena. Ha adquirido un transporte infantil multifuncional Hamax Outback. Puede transportar a sus hijos de una manera segura y cómoda utilizando el Hamax Outback como un tráiler para bicicleta, como un carrito de paseo o para correr (se venden por separado). Lea detenidamente las instrucciones antes de montar o utilizar Hamax Outback. ¡Le deseamos a usted y a sus hijos muchos viajes increíbles!







Mantenga estas instrucciones en un lugar seguro para su uso posterior.

Registro del producto.

Le recomendamos registrar su tráiler para bicicletas. Regístrelo aquí: <http://www.hamax.com/product-registration>

### ESPECIFICACIONES:

- Vea las especificaciones en la imagen [A]
- Dimensiones plegado (incl. protecciones de rueda): 108 x 81 x 30cm (Outback) / 108 x 67 x 30cm (Outback One)
- Peso del tráiler (tráiler montado totalmente incl. brazo de bicicleta): 20kg (Outback) / 17kg (Outback One)
- \*\*Para comprobar la carga de remolque, mida el peso al final del brazo de la bicicleta mientras el tráiler esté cargado de pasajeros y equipaje. Puede medirlo subiendo a una báscula y recordando su propio peso. Súbase a una báscula con el brazo de la bicicleta en las manos. Asegúrese de que sostiene el brazo de la bicicleta a la altura correcta. Reste su propio peso y el resultado será el peso de remolque.

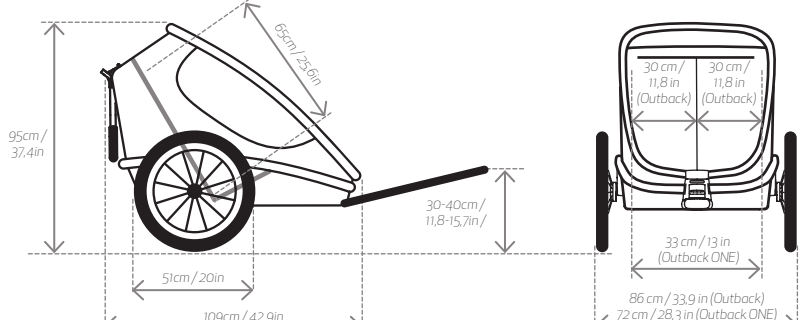
<p><b>A</b></p>  <p><b>Velocidad de remolque</b> Velocidad recomendada: 16km/h / 10mph Velocidad máxima: 24km/h / 15mph</p>	 <p><b>Carga de remolque**</b> Min: 0kg / 0lb Max: 8kg / 17,5lb</p>	 <p><b>Requisitos físicos</b> Edad mínima: 6 meses Altura máxima del niño: 117cm / 3,83ft</p>
<p><b>OUTBACK</b></p>  <p><b>Capacidad de peso</b> Carga máxima: 40kg / 88lb Peso máximo del niño: 22kg / 48,5lb Peso máximo incl. tráiler: 60kg / 132lb</p>		 <p><b>Posiciones para sentarse</b> Para 1 o 2 niños</p>
<p><b>OUTBACK ONE</b></p>  <p><b>Capacidad de peso</b> Carga máxima: 34 kg / 75 lb Peso máximo del niño: 22 kg / 48,5 lb Peso máximo incl. tráiler: 51 kg / 112 lb</p>		 <p><b>Posiciones para sentarse</b> Para 1 niño</p>
 <p>Technical drawing showing dimensions for Outback and Outback One models. Dimensions include height (95cm / 37.4in), width (109cm / 42.9in), and various seat widths (30cm / 11.8in for Outback, 33cm / 13in for Outback ONE).</p>		

## DIRECTRICES DE SEGURIDAD

### ! PRECAUCIÓN

- **Importante** - Conserve estas instrucciones para acudir a ellas en el futuro.
- Este producto cumple con las normativas europeas y estadounidenses para tráilers de bicicletas infantiles y carritos (EN 15918, EN 1888, ASTM F1975 y AST F833).
- PELIGRO DE CAÍDAS por vuelco. Antes de correr o caminar rápido deberá montarse una rueda de jogging deberá montarse.
- Este asiento no es apto para niños menores de 6 meses.
- Este asiento no es apto para niños que no puedan mantenerse sentados sin ayuda o que no cuenten con la suficiente fuerza en el cuello. Si tiene dudas consulte a un pediatra.
- No utilizar con niños que excedan los límites de peso.
- Nunca deje a los niños sin supervisión.
- Evite lesiones graves por caídas o deslizamientos. Utilice siempre el sistema de sujeción.
- Los ocupantes siempre deberán llevar un casco homologado y sujeto adecuadamente.
- Remolcar un tráiler afectará a la estabilidad de la bicicleta e incrementará la distancia de frenado.
- Este tráiler es más ancho que la bicicleta. Mantenga una distancia extra y preste atención al radio superior para girar.
- Antes de montar, asegúrese de que el asiento colocado no interfiera con el frenado, el pedaleo o el viraje de la bicicleta.
- No permita que ninguna parte del cuerpo del niño, su ropa, sus cordones o algún juguete entren en contacto con las partes en movimiento.
- No instale en el tráiler un asiento para el coche ni ningún otro dispositivo para sentarse que no haya sido aprobado por el fabricante.
- No haga modificaciones al tráiler.
- No utilice nunca la bicicleta de noche sin las luces adecuadas. Obedezca todos los requisitos legales locales de iluminación
- En la parte trasera del tráiler deberá ser visible un reflector que cumpla con las normativas CPSC.
- Compruebe la presión de los neumáticos antes de usar. Infle siempre los neumáticos hasta alcanzar el nivel de inflado especificado en los neumáticos externos.
- No utilice disolventes de limpieza. Limpie solo con jabón suave y agua.
- No seguir las instrucciones podría provocar graves lesiones o incluso la muerte del pasajero/ conductor.
- No permita a su hijo jugar con este producto.
- Asegúrese de que todos los dispositivos de bloqueo estén conectados antes de usar.
- Asegúrese de que el freno de estacionamiento está puesto al cargar y descargar a su hijo.
- Para evitar heridas asegúrese de que su hijo esté alejado al plegar y desplegar este producto.
- Este producto no es apto para correr o patinar. El kit de jogging (con la rueda de jogging, el freno de mano y la correa de seguridad) deberá instalarse cuando se utilice para correr. El kit de jogging se vende por separado.
- No utilice accesorios no aprobados por el fabricante.
- Solo deberán usarse piezas de repuesto suministradas o recomendadas por el fabricante/ distribuidor.
- Preste atención a los peligros de exposición como el frío por el viento o el agotamiento por el calor, ya sea por la exposición prolongada a temperaturas frías de los pasajeros del tráiler que estarán menos activos, o por periodos largos a temperaturas más cálidas y sin la ventilación o hidratación adecuadas.
- El uso indebido podría llevar a situaciones peligrosas. Hamax no se hace responsable por los daños causados por el uso indebido. Cualquier uso indebido correrá a riesgo del usuario.

- Cierre la cubierta delantera al usar el tráiler de bicicleta.
- No conecte ninguna carga a la barra de empuje pues afectará a la estabilidad del tráiler.
- No guarde equipaje en zonas internas o externas del tráiler que no sean el compartimento del equipaje pues esto podría afectar a la estabilidad del tráiler.

#### Seguridad en la bicicleta

Antes de conectar el tráiler a su bicicleta asegúrese de que su bicicleta es apta para remolcar un tráiler y que está equipada con frenos que funcionen correctamente. Se recomienda que la bicicleta a la que vaya a engancharse el tráiler pase un reconocimiento de seguridad de un mecánico de bicicletas cualificado antes de conectar el tráiler.

#### Conducta al volante

Al remolcar un tráiler, la bicicleta será más pesada y responderá peor debido al peso del tráiler. Familiarícese con el comportamiento de la bicicleta haciendo pruebas con un tráiler con cargado y en una zona tranquila antes de entrar en vías públicas concurridas.

Sea consciente de que debido al peso del tráiler la distancia de frenado de su bicicleta será mayor. Tenga cuidado al conducir cuesta abajo pues su bicicleta ganará más velocidad rápidamente.

No supere la velocidad máxima especificada en este manual y reduzca la velocidad al girar y sobre vías más escabrosas. Evite conducir sobre rocas, bordillos y demás obstáculos que puedan provocar que el tráiler vuelque. Usar el tráiler con condiciones climáticas, viales o de tráfico no favorables podría llevar a situaciones poco seguras. Utilice el sentido común para decidir si las condiciones son seguras para usar el tráiler.

#### Alta visibilidad

Para una visibilidad y seguridad óptimas con tráfico, el transporte multifunción tiene reflectores delante (blanco), detrás (rojo) y en las ruedas (naranja). Los neumáticos también tienen líneas reflectoras. Hay tubos reflectores integrados en el tejido exterior. Al utilizar el transporte como tráiler de bicicleta también deberá utilizar la bandera naranja de seguridad para tener una visibilidad aún mayor.

#### Uso previsto

El uso previsto del tráiler es el transporte de niños tal y como se especifica en este manual y en vías públicas con tráfico leve, en aceras y en caminos lisos. Hamax considera que usar el tráiler de cualquier otra manera es uso indebido, incluyendo pero sin limitarse a:

- conducir a velocidad excesiva
- conducir en condiciones accidentadas fuera de la carretera
- usar el tráiler con motivos comerciales
- transportar animales
- guardar equipaje en zonas internas o externas del tráiler que no sean el compartimento del equipaje
- remolcar el tráiler con vehículos motorizados
- no cumplir con las instrucciones de este manual

## INICIO - INSTALACIÓN

#### [1] Contenido del paquete y herramientas necesarias

- Cuerpo del tráiler (1x) [1a]
- Rueda de fijación rápida (2x) [1b]
- Brazo de la bicicleta (1x) [1c]
- Protección para ruedas incluyendo 2 tornillos para su instalación (2x) [1d]
- Bandera de seguridad (1x) [1e]
- Rueda del carrito (1x) [1f]
- Manual de instrucciones Hamax Outback / Outback One (1x)
- Herramientas necesarias: Destornillador Phillips [1g]
- Herramientas necesarias: Llave inglesa, tamaño 15 [1h]

#### [2] Resumen del producto

- Barra de empuje [a]
- Bolsillo de cubierta delantera [2b]
- Cubierta delantera [2b]
- Acolchado de asiento [2d]
- Punto de conexión segura [2e]
- Accesorio, rueda de carrito [2f]
- Suspensión ajustable [2g]
- Rueda de fijación rápida [2h]
- Protección de ruedas [2i]
- Parte trasera del respaldo del asiento [2j]
- Manilla de desbloqueo de la barra de empuje [2k]
- Espacio de almacenaje [2l]
- Freno de estacionamiento [2m]

#### [3] Instalar el enganche en su bicicleta

- Quitar el cierre rápido o la tuerca [3a] del lado izquierdo del eje de la rueda trasera de la bicicleta. Coloque el enganche [3b] entre el cierre rápido o tuerca y el cuadro. Vuelva a ajustar el cierre rápido o tuerca a como aparecía en las instrucciones del fabricante.
- Asegúrese de que la orientación del enganche es la correcta. Mantenga la alineación/ángulo entre el enganche y el brazo de la bicicleta tan recto como sea posible.

#### [4] Instalar las protecciones de las ruedas

- Alinee los agujeros [4a] en la placa protectora de la rueda con los agujeros en la protección de la rueda [4b]. Introduzca los 2 tornillos desde el interior del tráiler a través de los agujeros del tejido a la protección de la rueda. Utilice los tornillos proporcionados con el tráiler. Ajuste ambos lados de la misma manera.

#### [5] Establezca la suspensión ajustable

- La suspensión puede ajustarse para que montar sea más cómodo. Asegúrese de que la suspensión siempre está ajustada para el peso de su hijo. Asegúrese de que el tráiler no esté cargado al ajustar la suspensión. Rote el anillo de ajuste [5a] hasta la posición deseada. Asegúrese de que las suspensiones derecha e izquierda estén en la misma posición.

#### [6] Desplegar el tráiler

- Tire de la barra de empuje hacia arriba hasta que el cierre automático se conecte en ambos lados.
- Verifique que el mecanismo de doblado se bloquee en ambos lados al tratar de empujarlo de nuevo hacia abajo.
- Bloquee la barra de empuje con la manilla de desbloqueo.

#### [7] Plegar el tráiler

- Asegúrese de que la barra de empuje no está bloqueada.
- Pulse el botón de bloqueo de pliegue [7a] y tire de las correas hacia usted [7b] hasta que se suelte el bloqueo automático en ambos lados.
- Lleve el tráiler de vuelta hasta su posición plegada.

#### [8] Instalar las ruedas de fijación rápida

- Asegúrese de que el freno de estacionamiento no esté puesto [2m].
- Asegúrese de que quita la tapa que protege el eje de la rueda [8a]. Púese el botón de empuje [8b] e inserte el eje de la rueda en el encaje. Compruebe que la rueda está ajustada de manera segura tirando de ella.

#### [9] Colocar la bandera de seguridad

- Coloque el mástil de la bandera [9a] en el hueco [9b] en el lado del tráiler de bicicletas que se encuentre más expuesto hacia la carretera.

## USO

#### [10] Unir el accesorio [1c] [1f] al punto de conexión segura

- Asegúrese de que el deslizador [10b] está hacia delante. Deslice el accesorio [10c] por la abertura de la parte delantera y hasta que encaje.
- Mueva el deslizador hacia abajo hasta que se quede fijo. El color verde indica que el punto de conexión se ha bloqueado. Compruebe que el deslizador está bloqueado tirando de él hacia arriba.

#### [11] Quite el accesorio [1c] [1f] del punto de conexión segura

- Pulse el botón grise y mueva el deslizador hacia arriba hasta que encaje en el sitio.
- Pulse y mantenga pulsado el botón del accesorio. Tire del accesorio hasta sacarlo del Punto de Conexión Segura.

**CONSEJO:** Puede usar la manilla [10a] del punto de conexión al cambiar sus accesorios.

#### [12] Unir el brazo de la bicicleta al a bicicleta

- Unir con firmeza la barra de remolque y la correa de seguridad antes de utilizar. Asegurarse de que el tráiler está descargado al unirlo y separarlo de la bicicleta.
- Deslice el brazo de la bicicleta en el enganche [12a]. Inserte el perno de retención [12b] a través del agujero del brazo de la bicicleta y ciérrela. Compruebe que el brazo de la bicicleta está fijado con firmeza tirando del brazo de la bicicleta. Coloque la correa de seguridad alrededor del cuadro de la bici y sujete el gancho al la anillo en D [12c].
- Asegúrese de que coloca la correa de seguridad alrededor de la cadena [12d] o el asiento [12e] del cuadro de la bicicleta.

**CONSEJO:** Cuando no esté usando el brazo de la bicicleta puede guardarlo en el tráiler.

**CONSEJO:** Cuando la correa de seguridad es demasiado larga puede rodear dos veces el cuadro para asegurarse de que la correa no interfiera con ninguna parte de la rueda trasera.

#### [13] Ajustar la barra de empuje

- Gire la manilla de la barra de empuje [2k] hacia arriba para desbloquearla [2a].
- Rote la barra de empuje hasta la posición deseada.
- Empuje hacia abajo la manilla de la barra de empuje hasta que sienta que se ha encajado en su posición final y asegure la barra de empuje. Verifique que la barra de empuje se ha bloqueado empujándola suavemente hacia abajo.

#### [14] Utilizar el freno de estacionamiento

- Para ponerlo: Empuje el pedal del freno de estacionamiento hacia abajo. El tráiler puede moverse levemente hacia delante y atrás debido al movimiento en la suspensión ajustable.
- Para quitarlo: Tire del freno de estacionamiento hasta que se suelte. Empuje o tire levemente del tráiler para asegurarse de que el freno no está puesto en las ruedas.

### [15] Cubiertas delanteras y persianas

- El tráiler de bicicleta Outback tiene una cubierta frontal de plástico [15c], una cubierta frontal de malla [15d] y una persiana para el sol adicional [15b]. Para abrir y cerrar las cubiertas frontales utilice las cremalleras de los lados. Para colocar la persiana utilice el Velcro. Las cubiertas frontales pueden guardarse en el bolsillo para cubiertas frontales [15a] cuando no se usen.
- La ventana superior del exterior también tiene una cortina opcional. [15e]

**CONSEJO:** Para días de fuertes lluvias, Hamax proporciona una cobertura total para la lluvia.

### [16] Arnés de seguridad de 5 puntas

- Siente al niño y haga que los brazos pasen por la abertura entre los cintos del hombro [16a] y la cintura [16c]. Compruebe que las correas de los hombros estén alineadas con los hombros del niño. Ajuste la altura deslizando las hebillas [16e] que hay tras el respaldo de la cabeza hacia arriba o hacia abajo.
- Conecte las dos hebillas de las correas de los hombros e insértelas por la hebilla central [16b] en la correa de la entrepierna [16d] hasta que haga clic. Reduzca la longitud de las correas de los hombros y la entrepierna para que el niño quede bien sujeto. Compruebe que el arnés de seguridad está bien cerrado tirando de las correas de los dos hombros.

### [17] Montar las luces LED

- Coloque las luces en el lado del tráiler que se encuentre más expuesto hacia la carretera.
- Delante: Ponga la luz LED blanca a través del agujero en la tela.
- Detrás: Ponga la luz LED roja en la barra de empuje en la parte trasera del tráiler.

**NOTA:** Las luces LED pueden comprarse en tiendas especializadas en bicicletas. Asegúrese de que cumplen con las normativas de iluminación de su país.

## CUIDADOS Y MANTENIMIENTO

### Compruebe antes de utilizar el tráiler

- Las ruedas están fijadas al tráiler adecuadamente.
- Los neumáticos están inflados y tienen la presión especificada
- El tráiler está desplegado como es debido y el mecanismo está bloqueado en ambos lados. No olvide bloquear la barra de empuje.
- El respaldo del asiento está bien fijado y ajustado. Mire la sección de mantenimiento.
- La bandera de seguridad y las luces están en su lugar para cuando sean necesarias.

### Almacenamiento

- Se recomienda guardar el tráiler Outback en interiores, en una zona seca y bien ventilada que no esté expuesta a la luz solar.

**CONSEJO:** Hay disponible una cubierta para almacenaje Hamax para una protección superior.

### Mantenimiento

- Barra de empuje: En caso de que la barra de empuje se desplace de su posición, apriete la tuerca [18] que está debajo del tejido de la barra de empuje. Asegúrese de que las tuercas están igual de apretadas en ambos lados.
- Freno de estacionamiento [2m]: Ajuste el cable del freno de estacionamiento mediante el ajustador de cables [19] que está cerca del pedal de freno.
- Punto de conexión segura [2e]: Si entra polvo en el punto de conexión segura [2e], aclarar con agua.
- Respaldo del asiento [2j]: Ajuste las correas [20] de la parte trasera del respaldo con frecuencia. Asegúrese de que ajuste primero la parte de arriba y después la parte de abajo.
- No utilice disolventes de limpieza. Limpie solo con jabón suave y agua.
- El acolchado [2d] puede quitarse del tráiler para poder limpiarlo. Lave el asiento a mano o en lavadora con agua fría y con ciclo de centrifugado corto.
- Permita que el tráiler se seque completamente antes de guardarlo para evitar que aparezca moho.
- Si el tráiler se ve envuelto en algún accidente o sufre algún daño, diríjase a la casa distribuidora para comprobar que pueda seguir utilizándose.

## GARANTÍA

El Transporte Infantil Multifuncional Hamax Outback tiene garantía desde la fecha de su compra. El periodo de garantía depende de la legislación del país en cuestión. La garantía es aplicable a defectos en los materiales o en la mano de obra y no cubre daños debidos al uso inadecuado, falta de mantenimiento, incapacidad para seguir el manual de instrucciones, uso de la fuerza o el desgaste habitual. La garantía solo es válida para el usuario original. Por favor, lea detenidamente las recomendaciones de uso y mantenimiento. Las condiciones que puedan provocar el desgaste prematuro de este producto no estarán cubiertas por esta garantía. Si se requiriese de algún servicio para este producto o si quisiera hacer una reclamación de garantía, contacte con el distribuidor al que se lo compró.